

INSTITUTI QËNDROR I SHKENCËVE DHE KULTURORËVE TË SHQIPTARËVE - IRI
E ACTA.MOV.VERBA

SKENDER ASANI
ALBERT RAMAJ
NATASHA DIDENKO

FAMILJET KATOLIKE SHQIPTARE NË SHKUP
(dokumente, fotografi dhe dëshmi - I)

CATHOLIC ALBANIAN FAMILIES IN SKOPJE
(documents, pictures and testimonies - I)



INSTITUTI I TRASHËGIMISË SHPIRTËRORE E KULTURORE I
SHQIPTARËVE & ACTA NON VERBA, 2018

Skender Asani - Albert Ramaj - Natasha Didenko

Familjet katolike shqiptare në Shkup
(dokumente, fotografi dhe dëshmi)

Catholic albanian families in Skopje
(documents, pictures and testimonies)

I



Shkup - Skopje 2018

Botues:
INSTITUTI I TRASHËGIMISË SHPIRTËRORE E KULTURORE I SHQIPTARËVE
& ACTA NON VERBA, 2018

Biblioteka: Histori

Për botuesin:
Dr. Skender Asani

“Familjet katolike shqiptare në Shkup”
(dokumente, fotografi dhe dëshmi - I)

“Catholic Albanian families in Skopje”
(documents, pictures and testimonies - I)

Autorë / Authors:
Skender Asani
Albert Ramaj
Natasha Didenko

Recensentë / Commentators:
Dr. Nuri Bexheti
Dr. Dorian Koçi
Dr. Gjon Berisha

ISBN: 978-608-4653-73-8

www.itsh.edu.mk

Skender Asani, Albert Ramaj, Natasha Didenko

"Familjet katolike shqiptare në Shkup"

(dokumente, fotografi dhe dëshmi - I)

"Catholic Albanian families in Skopje"

(documents, pictures and testimonies - I)

"Dashtnija fillon n'familje"

Nënë Tereza

"Love begins at home"

Mother Tereza

PËRMBAJTJA

PËRMBAJTJA	5
PARATHËNIE	7
Forward	21
I. IPESHKVIA SHKUP-PRIZREN NËPERMJET HARTAVE DHE SHKRIMEVE	35
I.1 SHKUPI - DËSHMI HISTORIKE PËR VAZHDIMËSINË ILIRE-ARBËRORE-SHQIPTARE	35
Skopje - historical evidence of Illyrian-Arborean-Albanian continuity	36
II. IPESHKVËT E IPESHKVISË SË SHKUPIT	42
II.1 KRONOLOGJIA E IPESHKËVE TË SHKUPIT	42
Librat që shtjellojnë historikun e Ipeshkvisë Shkup-Prizren:	45
II.2 PJETËR BOGDANI	49
Pjetër Bogdani	58
II.3 TOMA RASPASANI (1651-1718)	60
Toma Raspasani (1651-1718)	74
II.4 DOM ZEF RAMAJ (1882-1914), FAMULLITAR DHE MËSUES NË SHKUP ..	80
Dom Zef Ramaj (1882-1914), Vicar and Teacher in Skopje	89
II.5 LAZËR MJEDA	93
Lazër Mjeda	115
II.6 MEMORANDUM PËR POZITËN E POPULLIT SHQIPTAR NË MBRETERIN E JUGOSLAVISË	123
III. ZHVILLIMI I SHKOLLAVE KATOLIKE SHQIPTARE NË SHKUP	185
III.1 SHKOLLAT SHQIPE NË SHKUP PREJ VITIT 1893	185
Albanian schools in Skopje since 1893	204
III.2 KONTRIBUTI I KOLË BOJAXHIUT NË HAPJEN E SHKOLLAVE SHQIPE NË SHKUP	207
Kole Bojaxhiu's contribution to the open the schools in Skopje	210
III.3. BANDA MUZIKORE "ZANI MALEVE" NË SHKUP	214
Music Band "Zani i Maleve" in Skopje	216
IV.1 DOM NDUE BYTYQI	217
Dom Ndue Bytyqi	228
IV.2 LORENC ANTONI (1909-1991)	232
Lorenc Antoni (1909-1991)	236

IV.3 DOM GASPËR GJINI (1930-198), KLERIK, INTELEKTUAL, POLIGLOT, KRIJUES DHE SHKENCËTAR	238
Don Gaspër Gjini (1930-198), cleric, intellectual, poliglot, creator and scientific	241
IV.4 VINÇENC GJINI	244
Vinçenc Gjini	246
IV.5 FOTOGRAFI ME KOSTUME TRADICIONALE TË SHQIPTARËVE KATOLIK NË SHKUP	248
Photographs of traditional clothes of the Catholic Albanian families in Skopje	251
 V. DY MISIONARET SHQIPTARE NGA SHKUPI	284
V.1 GONXHE BOJAXHIU	297
V.2 NASTA MIHILLIT	315
 VI. DËSHMITË FAMILJARE	334
VI.1 FAMILJA BOJAXHIU	334
The Bojaxhiu Family	358
VI.2 FAMILJA ANTONI NË SHKUP	365
Anton Family in Skopje	370
VI.3 FAMILJA SERREQI	372
Family Serreqi	385
VI.4 FAMILJA UKAJDARI	391
Family Ukajdari	409
VI.5 FAMILJA GJINI	411
Gjini Family	415
VI.6 FAMILJA NRECA	417
VI.7 FAMILJA MARKU	426
Family Marku	433
 VII. VARREZAT KATOLIKE SHQIPTARE NË SHKUP	435
Catholic Albanian Cemetery in Skopje	438
 VIII. KISHAT KATOLIKE NË QYTETIN E SHKUPIT / CATHOLIC CHURCHES IN SKOPJE	475

PARATHËNIE

Për të dëshmuar autoktoninë e pandërprerë të shqiptarëve në qytetin e Shkupit dhe për ta argumentuar këtë tezë, ka qenë e domosdoshme që të hulumtohet tradita, folklori, gjuha, feja, dhe në përgjithësi trashëgimia kulturore e familjeve të vjetra katolike shqiptare.

Monografia me dokumente, fotografi dhe dëshmi për familjet katolike shqiptare të Shkupit, është një libër që mëton të vë një gjurmë në kohën në të cilën jetojmë, një libër që për më tepër, synon të rifreskojë të kaluarën tonë historike, nëpër të cilën kaluan fatet tona njerëzore.

Angazhimi i historianëve duhet orientuar për të zbardhur të kaluarën historike të qytetit të Shkupit dhe të nënqiellit historik të Maqedonisë, por njëkohësisht është e një rëndësie së posaçme të vilet trashëgimia e fjetur kulturore që gjendet tek familjet katolike shqiptare. Nga kjo varet zbardhja edhe e shumë momenteve shkencore të trojeve të Dardanisë (antikitetit), Ipeshkvisë Shkup – Prizren (mesjetës), Vilajetit të Kosovës (periudha osmane), që janë argumente të qarta për të dëshmuar vazhdimësinë e pandërprerë ilire – arbërore - shqiptare. Ndaj, edhe puna e historiografisë shqiptare duhet të jetë shtysë për sensibilizimin e çështjes shqiptare në Shkup, përmes gjurmimit të vrajave të kohës e vendit, figurave dhe ngjarjeve të shqiptarëve të Maqedonisë, sidomos të Shkupit historik e aktual.

Shkupi, megjithëse gjatë këtyre mijëvjeçarëve ndërroi shumë pushtues, secilin më të zi se paraardhësin, asnjëherë nuk e humbi identitetin e vet të lashtë kulturor, i cili ndërlidhet me njërin ndër popujt më të vjetër të Ballkanit: ilirë-arbërorë-shqiptarë. Shkupi është agora e veprës, një shesh rreth të cilit ndërlidhen shumë ngjarje, personalitete, rrëfime, shpresa dhe zhgënjime për një të ardhme të tij më të mirë se sa e djeshmja.

Sipas burimeve të kohës që na e kanë ofruar autorët e vjetër antikë (Straboni, Ptolomeu, Tit Livi, Marcillius, etj.) për çështjen se cilët ishin banorët e parë të qytetit të Skupit, duke u mbështetur në këto të dhëna vërtetohet se ata ishin ilirët.¹ Edhe studiuesi serb ndërmjet dy luftërave botërore, Mita Kostiq, vërteton tezën se banorët e parë të Shkupit ishin

¹ Tomo Smilaniq - Брадина, Скопље и околина, Скопље , 1928, f.8; Skorje, Enciklopedija Jugoslavije, R – Serbija, Zagreb, МСМEXVIII, f.210.

ilirët.² Duke gjykuar nga prizma gjeografike dhe indikacionet për vendndodhjen e banorëve të parë, nga këto burime dhe nga ekspeditat arkeologjike që janë bërë në këtë qytet, mund të konstatojmë se ato ishin në vendet malore të këtij qyteti.³

Shkupi gjendet në regionin qendror të ilirëve dhe është e kthyer nga jugu, që është region tipik kontinental. Sipas të dhënave të autorëve të vjetër, kemi të bëjmë me një kulturë autoktone që ka treguar rezistencë ndaj helenizimit.⁴ Kurse sipas shumë burimeve, këtë qytet e themeluan dardanët në shekullin IV p.e.re. Shumë burime të proveniencave të ndryshme na japin të dhëna se Skupi (Scupi) ishte edhe kryeqendër e Mbretërisë së Dardanisë.⁵

Evansi ishte arkeologu që zbuloi edhe vendndodhjen e qytetit të kolonisë romake të Skupit, në pjesën e majtë të lumit Vardar, te vendi i quajtur Zllokuqani dhe Bardovci (Bardhi, - S.A), ku derdhet lumi Lepenc në lumin Vardar. Kur romakët e nënshtruan Maqedoninë dhe Pajoninë në vitin 168, edhe Skupi ishte nënshtruar dhe shndërruar në metropolis Dardaniae, kryeqendër e provincës Dardania. Ky rol i Skupit si kryeqendër e provincës romake të Dardanisë do të zgjasë për pesë shekuj.⁶

Në periudhën e pas pushtimit romak, Skupi u shndërrua në nyje tregtare dhe rrugore ku i lidhte akset strategjike më të njohura të Ballkanit, siç ishin: Via Dezeta (Shkup – Prizren – Shkodër); rruga Via Egnatia (Shkup – Ohër – Durrës, dhe nga ana tjetër Selanik – Kostandinopojë); Via Naisus (Nish) – Singidinium (Beograd), dhe Via Sertika (Sofje) – Adrianopolis (Edrene).⁷ Për peshën që luante në këtë kohë ky qytet mori epitetin “tribun quirinae”.⁸

² Мита Костић, Град Скопље и његов историски значај током векова, Скопље и Јужна Србија, Скопље, 1925, f.26.; Skorje, Enciklopedija Jugoslavije, R – Serbija, Zagreb, MCMEXVIII, f.210.

³ Томо Смилианић - Брадина, Скопље и околина, Скопље, 1928, f.9.

⁴ Fanula Papazoglu, Politička organizacija ilira u vreme njihove samostalnosti, Simpozijum o ilirima u antičko doba, Akademija Nauka i Umjetnosti Bosne Hercegovine, Sarajevo, 1967, f.14

⁵ Serge Metais, Historia e Shqiptarëve nga Ilirët deri te Pavarësia e Kosovës, Tiranë, 2004; J.G.v. Hahn, Reise von Belgrad nach Salonik, Wien, 1868, f.105; Јован ПоповскиЈован, Скопје, Скопје, 1965, f.19-21; Prof. ST. Stanoejeviq, Narodna Enciklopedija, kniga IV, Beograd, 1921, f.156; Skorje, Enciklopedija Jugoslavije, R – Serbija, Zagreb, MCMEXVIII, f.210.

⁶ A. Evans, Antiquarian researches in Illyricum.Part.IV, f. 134; Fanula Papazoglu, Politička organizacija ilira u vreme njihove samostalnosti, Simpozijum o ilirima u antičko doba, Akademija Nauka i Umjetnosti Bosne Hercegovine, Sarajevo, 1967, f.14; Мита Костић, Град Скопљеи његов значајтоком векова, Скопље и Јужна Србија, Скопље, 1925, f.26.

⁷ Гавро Чкаранић, Пут са Албанског приморја у унутрашности, Путеви у Средновековној Србије, Београд, 1974, f. 77 – 102; Vladimir Blavatsky, Apollonia et les Illyriens (Avant 229 Av. Notre Ere), Actes du VIII Congres International des Sciences Prehistoriques et Parahistoriques,

Periudha më e ndritur e Shkupit, si kryeqendër e Prefekturës së Ilirisë Veriore gjatë mesjetës së hershme, ka qenë koha e qeverisjes me Perandorinë Bizantine të perandorit Justiniani I. Ky e ndërtoi edhe qytetin Justiniana Prima, ku sipas shumë studiuesve, ai gjendet në Shkupin e sotëm, përfundim që bazohet edhe në rrënojat dhe gjetjet arkeologjike. I pari objekt si pjesë e Justiniana Prima u konstatua nga Evansi, dhe ka të bëjë pikërisht me akropolin në Kala. Besohet se mbetje e këtij akropoli, i cili paraqet pjesën e epërme të qytetit, është muri monumental ballor në anën veriore dhe verilindore me kullën harkore i ndërtuar në shekullin VI me blloqe gurësh dhe monumente të Scupit antik⁹. Edhe ekspeditat e mëvonshme arkeologjike, të zhvilluara në Kalanë e Shkupit, dëshmuuan konstatimet e Evansit për vend-ndodhjen e Justiniana Primës në këtë lokalitet. Nga studimet e deritashme, mund të konstatojmë se selia e parë e ipeshkëvive në Dardani, ka qenë në qytetin Scupi afër Shkupit të sotëm, (5 km në veri, buzë rrugës Naissus – Scupi - Thessalonik), në lokalitetin e quajtur Zajçev Rid, ku në këtë lokalitet arkeologjik është zbuluar një bazilikë e mrekullueshme e krishterimit të hershëm.

Shumë burime flasin edhe për letrat e ruajtura mbi kishën Dardane të kësaj periudhe, për kishën Dardane gjatë periudhës së ardhjes së sllavëve dhe për krishterët e Dardanisë, për banorët e atëhershëm të këtyre vendeve, për Dioqezën e Prizrenit dhe titullarët e saj, ipeshkëvitë e kësaj periudhe, etj. Letrat janë ruajtur kryesisht në koleksionet e vjetra papnore dhe kanë rëndësi të madhe historike, sepse në to bëhet fjalë për shumë çështje kontestuese dhe janë një pasqyrë reale e qëndrimit të Selisë së Shenjtë për problemet e ndryshme të disa kishave. Të gjithë këto letra të radhitura me

Beograd, 1971, f. 237; Fanula Papazoglu, Srednjobalkanska Plemena u Predrimsko Doba (Tribali, Autarjati, Dardanci, Skordici i Mezi), knjiga. XXX, Akademija Nauka Bosne Hercegovine, Sarajevo, 1969, f.190; Antonie Nikolovski – Dimitar Cornakov – Kosta Balabanov, The Cultural Monuments of the People's Republic of Macedonia, Skopje, 1961, f.11.

⁸ Radoslav K, Suvremena Israzivanja o Jeziku Starosjedilaca Ilirskih Provincija, Simpozijum o Teritorijalnom i Hronoloskom Razgranicenju Ilira u Prahistorisko Doba, knjiga. IV, Naucno Drustvo SR Bosne Hercegovine, Sarajevo, 1964, f. 15 – 28; Мита Костић, Град Скопље и негов историски значај током векава, Скопље и Јужна Србија, Скопље, 1925, f.26

⁹ Nga të dhënat e historianëve bizantinë, por edhe nga studiuesit tjerë që janë marrë me çështjen me krishterimin e hershëm, mësojmë se Justiniani I kishte lindur në Dardaninë evropiane. Vendlindja e tij quhej Tauresium, dhe se ndodhet te kasteli Baderina. Në shenjë falënderimi për vendlindjen e tij, perandori atje ngriti një qytet të ri që i dha emrin e tij – Justiniana Prima. Ky qytet më vonë bëhet edhe selia arkipeshkëvike dhe kryeqendër e Prefekturës së Ilirisë Veriore; Exhlale Dobruna – Salihu, Të dhënat mbi ndërtimet dhe rindërtimet urbane të Justinianit I në trevën dardane, “Kërkime historike“, nr.4, Shkup, 2011, 21-36; Mixhait Pollozhani, Materialet e reja arkeologjike dëshmi për Justiniana Prima në Kalanë e Shkupit, “Kërkime historike“, nr. 4, Shkup, 2011, 37-49.

kujdes dhe sipas tyre që i dërgojnë janë: a) letrat e papëve, të dërguara ipeshkëvive të Ilirikut, eprorëve të krahinave kishtare, b) letrat e perandorëve, mbi problemet e paraqitura në perandori dhe kishë dhe c) letrat e ipeshkëvive dardanë. Sipas studiuesit Gasper Gjini, janë ruajtur vetëm dy letra të cilat ipeshkëvitë dardanë ua kishin dërguar personaliteteve të njohura kishtare e laike.¹⁰

Letra e parë ishte përgjigje e perandorit Leonit e Avgustit, ndërsa letra e dytë po ashtu është një përgjigje e vitit 494 të cilëve ipeshkëvitë dardanë ia dërgojnë papës Gezalli. Sigurisht (sipas këtij studiuesi), kanë ekzistuar edhe shumë letra tjera, fatkeqësisht ato janë zhdukur gjatë shekujve të stuhishëm dhe depërtimeve të shpeshta të popujve barbarë.¹¹

Qyteti Shkupi, si kryeqendër e Dardanisë, luajti rol të rëndësishëm gjatë periudhës së antikitetit, në aspektin politik, kulturor, ekonomik, rrugor dhe kishtar. Kultura Ilire e këtij qyteti në vazhdimësi argumentohet nga burimet historike të proveniencave të ndryshme, por edhe nëpërmjet ekspeditave arkeologjike të zhvilluara në shekullin XIX, ndërmjet dy luftërave botërore dhe pas Luftës së Dytë Botërore.

Pas këtyre selia e ipeshkëvive mbeti e zbrazët afro dy shekuj. Burimet e botuara nga studiuesit shqiptarë flasin edhe për emrat e ipeshkëvive të kësaj periudhe. Ipeshkëvit e parë, sipas këtyre të dhënave paraqiten prej kohës së mbretit bullgar Killojan (1204), ndërsa kishën e udhëhiqte Papa Inoçenti (1198-1216). Në një letër papës gjendet edhe nënshkrimi i ipeshkëvit të Shkupit dhe Prizrenit.

Në vitin 1229 ipeshkvi i Shkupit paraqitet Gjoni, i lindur në Konstancë. Ipeshkvi tjetër i Shkupit në vitin 1327 është Gjon Lemegu, pas tij u bë Fridericus R. në vitin 1354, dhe kështu radhazi deri në vitin 1659 kur mbreti i Hungarisë e emëroi Hiacintin ipeshkëv në Canad dhe në këtë mënyrë mbeti i lirë fronti i Dioqezës së Shkupit.

Pjetër Bogdani gjatë karrierës së tij meshtarake pati rastin të luante edhe rolin e avokatit në procese të ndryshme mosmarrëveshje me klerin për të drejta kishtare. Rasti i parë ishte mbrojtja e xhaxhait (ungjit) të tij, Andrea Bogdanit, pas vdekjes (1649) së argjipeshkëvit katolik të Ohrit dhe administratorit të kishës katolike të Prizrenit, Rafael Levakoviç. Dy vjet pas vdekjes së Levakoviçit, më 1651, Kongregata e largoi nën pretekstin e gradimit Andrea Bogdanin, ungjin e Pjetrit, nga Prishtina, ku shërbente si

¹⁰ Gasper Gjini, *Ipeshkëvia Shkup – Prizren nëpër shekuj*, Prizren, 2011.

¹¹ Po aty.

famullitar i shqiptarëve katolikë dhe e dërgoi argjipeshkëv në Ohër, kurse në krye të Dioqezës katolike të Prizrenit emëroi prelatin bullgar Frano Stoimirovin. Sikurse del nga një akt i kancelarisë së Vatikanit, largimi i Andrea Bogdanit nga Prishtina u diktua nga motive politike. Aty thuhet se famullitari shqiptar shihej me sy të keq nga priftërinjtë serbë, të cilët nuk i përfillnin shqiptarët. Ai iu përgjigj Romës se e pranonte vendimin, por ndërkohë kreu një akt të guximshëm. Duke thyer haptas disiplinën kishtarë, ai u vetëmërua edhe ipeshkëv i Prizrenit, drejtimin e së cilës nuk dëshironte t'ia linte një udhëheqësi që nuk ishte shqiptar.¹²

Veprimi i Andrea Bogdanit nuk u prit mirë në Romë, dhe çështja i kaloi gjyqit të Kongregatës, e cili i dha urdhër Andreas që të shkonte sa më parë në Ohër dhe të priste atje deri sa të dilte vendimi përfundimtar i gjyqit. Por prelati shqiptar nuk u tërhoq. Ai dërgoi në Romë nipin e vet 26 vjeçar, Pjetër Bogdanin që ta mbronte çështjen para Kongregates. Kjo qe dalja e parë e Pjetër Bogdanit para kardinalëve të njohur të Romës. Aty, ai pati si kundërshtar argjipeshkvin katolik të Sofjes, një prift bullgar afërsisht me të njëjtin emër, Peter Bogdan Bakshiq, i cili kishte ardhur enkas nga Bullgaria për ta mbrojtur çështjen në favor të Frano Stoimirovit. Barrën që mori përsipër famullitari i ri shqiptar e kreu me sukses. Ai i hodhi poshtë argumentet e Peter Bakshiqit dhe i bindi kardinalët e Kongregatës që të marrin më 16 nëntor 1654 vendim në favor të ungjit të vet. Kështu, në tetor të vitit 1655, Andrea Bogdani u emërua argjipeshkëv i Shkupit duke mbajtur njëkohësisht nën drejtimin e tij edhe Ipeshkvinë e Prizrenit, kurse F. Stoimirovi u transferua në Ohër, si argjipeshkëv.¹³

Pas shërbimit njëzetvjeçar të tij në kishën e Shkodrës, në vjeshtën e vitit 1677, Pjetër Bogdani kthehet në Kosovë. Në këtë kohë, xhaxhai i tij - argjipeshkvi i Shkupi, Andrea Bogdani ishte në gjendje të rëndë shëndetësore dhe nuk ishte më në gjendje të kryente shërbimet meshtarake. Prandaj, ai i kishte kërkuar papës Inoçentit XI që të heqë dorë nga posti i argjipeshkvit të Shkupi në dobi të nipit të tij Pjetër Bogdanit. Për këtë papa kërkoi nga argjipeshkvi i Tivarit, Andrea Zmajeviq që të jepte një mendim mbi cilësitë e punës së deriatëhershme të Pjetër Bogdanit. Për të vlerësuar jetën, moralin e cilësitë e Pjetrit, Kongregata caktoi kardinalin Giovanni Pastrizio, kanonik italian, dhe meshtarin shqiptar të dioqezës së Lezhës, Gjergj Skampa-

¹² Filmi dokumentar: “Pjetër Bogdani“, MRTV, Shkup, qershor 2017. / Documentar movie: “Pjetër Bogdani“. MRTV, Skopje, June 2017.

¹³ Po aty

neun.¹⁴ Kështu, pas marrjes së mendimeve pozitive nga të gjitha anët, papa Inoçenti XI më 8 nëntor 1677, Pjetër Bogdanit ia besoi udhëheqjen e Argjipeshkvisë së Shkupit.

Me të arritur në Kosovë, Pjetër Bogdanit iu desh të përballlej me patrikun e Pejës dhe atë të Graçanicës, të cilët dolën haptas kundërshtar si të Bogdanit, ashtu edhe të katolikëve në përgjithësi. Si njëri ashtu edhe tjetri i rëndonin popullatën me taksa të rënda dhe tentonin t'i zëvendësonin klerin katolik me atë ortodoks. Në anën tjetër, Bogdani u përballë gjatë viteve 1679-1680 me shpifje e akuza edhe nga disa klerikë katolikë, ofensivë të cilën e përballoi me vështirësi të mëdha.¹⁵

Pas tri vjet shërbimi në krye të Argjipeshkvisë së Shkupit, më 1681, Bogdani dërgoi në Romë relacionin me titull: *“Relatione generale dell’arcivescovato di Scopia data alla Sacra Congregazione di Propaganda Fide dal Monsignor Pietro Bogdani Arcivescovo di Scopia – Relacion i përgjithshëm i Argjipeshkvisë së Shkupit dhënë Kongregatës së Shenjtë të Propagandës Fide prej imzot Pjetër Bogdanit, argjipeshkëv i Shkupit”*. Këtij relacioni, Bogdani ia bashkëngjiti disa dokumente që i konkretizonin: kufijtë e famullive të Shkupit, dekrete, një listë me emrat e argjipeshkvijve e të famullitarëve të argjipeshkvisë.¹⁶

Në vjeshtën e vitit 1682, ai përsëri i bën një vizitë famullive të dioqezës së vet, duke filluar prej Kratovës për të dalë në Shkup, Letnicë, Gjakovë, Has, Prizren, Trepçë e Novobërdë, të cilat, sipas Bogdanit, gjendeshin në gjendje të mjerueshme.¹⁷

Më 15 mars 1682, Toma Raspasani i shkruan Propagandës Fide që të përkrahë veprimtarinë e tij si meshtar në territorin e Ipeshkvisë së Shkupit, ku flet edhe për shkollimin e tij në Loreto, të cilin e kishte përfunduar me sukses. Është interesant fakti se Toma Raspasani kishte tentuar që të vepronte edhe si mësues në Ipeshkvinë e Shkupit. Më 28 korrik 1683 ipeshkvi i Shkupit, Pjetër Bogdani, e rekomandon Toma Raspasanin të emërohet ipeshkëv i Pultit, ndërsa më vonë e emëroi vikar gjeneral i asaj ipeshkvie, për shkak se Toma ishte shumë i mirë dhe e njihte shumë mirë gjuhën shqipe të asaj zone.

Më 1687 Pjetër Bogdani e njofton Romën se kishte vështirësi me turqit, pasi që kishin ngritur prapë tatimet, dhe kjo për besimtarët ishte vështirë,

¹⁴ Po aty.

¹⁵ Po aty.

¹⁶ Po aty.

¹⁷ Po aty.

por edhe për Toma Raspasanin, pasi që turqit e kishin maltretuar famullitarin e Prizrenit, të cilin e kishin përzënë nga aty, e ai ishte fshehur në Prishtinë. Turqit kishin vështirësi me veprimtarinë e Tomës në Ipeshkvinë e Shkupit dhe të Pultit, për shkak të aktivitetit të tij, sidomos në përkrahjen e betejave austriake të udhëhequra nga Pikolomini (Johann Norbert Graf Piccolomini), i cili vdiq në Prizren më 1689. Të njëjtin vit vdiq edhe ipeshkvi i Shkupit, Pjetër Bogdani, i cili ishte përkrahës i madh i ushtrisë austriake që luftonte kundër turqve në Ballkan. Pas vdekjes së Pikolomit dhe Bogdanit, Toma Raspasani kishte përgjegjësi jo të vogël për Ipeshkvinë e Shkupit, sepse ishte vikar gjeneral i ipeshkvisë dhe në fakt e udhëhiqte atë.

Mbretëria e Serbëve, Kroatëve dhe Sllovenëve, tentonte që në forma të ndryshme ta zvogëlojë numrin e popullatës shqiptare (që i përkiste konfesionit mysliman dhe krishterë), dhe ta thyejë bashkimin etnik dhe fetar në territoret e veta. Për ato arsye, janë ndërmarrë masa drastike të natyrës ekonomike, sociale dhe politike, si kolonizimi, asimilimi dhe dëbimi i dhunshëm. Për këtë, elitat politike serbe vendosën që aspiratat e tyre t'i realizojnë me dëbimin e mijëra shqiptarëve mysliman për në Turqi.¹⁸ Në të njëjtën kohë, elitat politike serbe, filluan ta zbatojnë "reformën agrare" që të bëjnë kolonizimin me serbë dhe malazezë në trevat verilindore shqiptare.

Me fillimin e Luftës Ballkanike për popujt që nuk ishin pjesë e Aleancës Ballkanike u krijua një gjendje e re politike tepër e rëndë dhe e rrezikshme. Në këto rrethana përpara prijësve të popullit shqiptar dilnin dy probleme të ngutshme: qëndrimi që duhej mbajtur ndaj konfliktit ballkanik dhe ç'duhej bërë për të shpëtuar trojet e banuara me shqiptarë nga rreziqet që i kanoseshin asaj. Prijësit e Lëvizjes Kombëtare Shqiptare vendosën të mbajnë një qëndrim neutral përballë dy palëve ndërluftuese. Por, zhvillimi i shpejtë i Luftës Ballkanike dhe fitoret e saja në fushëbeteja, mundësuan që aleanca ballkanike të realizon qëllimin e kamotshëm për të projektet "Serbia e Madhe" dhe "Megala Idea" greke. Më e theksuar ishte Beteja e Kumanovës (1912), ku ushtria osmane kapitulloi përballë ushtrisë serbe dhe i mundësoi asaj që të depërton në brendi të territoreve të banuara me shqiptarë.¹⁹ Ushtria e aleatëve ballkanik gjatë okupimit të territoreve të

¹⁸ Đ.Krstić, Kolonizacija u Južnoj Srbiji, Sarajevo, 1928, 5, 82; Ali Hadri, Pozita dhe gjendja e Kosovës në Mbretërinë e Jugosllavisë (1918 – 1941), "Gjurmime Albanologjike", бр.2, Prishtinë, 1968, 167; Mark Krasnići, Savremene društveno - geografske promene na Kosovu i Metohiji, Priština, 1963, 25 – 26.

¹⁹ Sekula Drljević, Balkanski sukobi 1905 - 1941, Zagreb, 1944, 109; Кумановска битка, "Политика", бр.3500, 10.10.1913, Београд, 1913, 1.

banuara me shqiptarë, duke përdorur propagandën se “po ndjek armikun“, ajo vëri në jetë planin për spastrimin etnik të këtyre territoreve.²⁰ Marshimi i ushtrisë serbe gjatë operacioneve luftarake, në Luftën e Parë Ballkanike, edhe në viset lindore të banuara me shqiptarë, përcilleshin me represion, çarmatosje të shqiptarëve dhe armatosje të serbëve të cilët kryenin shfarosje fizike, dhunime, djegie të shtëpive dhe të katundeve shqiptare në trevat e Velesit, Kumanovës, Shkupit, Kërçovës, Strugës, Ohrit, etj.²¹

Me vendosjen e Komandës së III serbe me seli në Shkup, filluan vrasjet, dhunimet, torturimet dhe djegiet e fshatrave dhe lagjeve shqiptare të Shkupit dhe rrethinës. Të gjitha këto veprime të ushtrisë serbe, i përshkruante deri edhe në detale dom Zef Ramaj, i cili flet për veprime devijante të shteteve ballkanike ndaj popullatës së pafajshme shqiptare gjatë viteve 1912-1913 në qytetin e Shkupit. Në ditët e fundit të muajit mars të vitit 1913, në gazetën gjermanofone “Allgemeiner Tiroler Anzeiger” dhe “Reispost“, me titull: “Die serbische Unmenschlichkeit in Albanien“, dom Zef Ramaj nga Shkupi deklaronte se: *“Për momentin nuk kam mundësi që t’ju dërgoj një raport të detajuar. Ju duhet të keni parasysh se gjendemi në gjendje lufte.. nuk mund të paramendoni atë se çka është mëkatuar ndaj bashkatdhetarëve tanë në këtë luftë... zemra ime është përplot, për atë se çfarë mundë t’ju shkruaj më tutje Më mirë do të vdisja se Shqipërinë ta shihja në këtë gjendje, në të cilën gjendet“.*²²

Tani t’i kthehemi pak strukturës së këtij libri. Në kreun e parë janë studiuar rrethanat kulturore, historike dhe fetare të Ispeshkvisë Shkup – Prizren nëpërmjet hartave dhe shkrimeve. Në këtë kapitull nëpërmjet burimeve argumentohet se si asnjë qytet tjetër nuk është më argumentues se Shkupi, sidomos për dëshmitë historike për vazhdimësinë ilire- arbërore-shqiptare. Argument më relevant është letra e ipeshkvijve dardane dërguar papës Galezit në vitin 1494, ku jepen të dhëna shumë të rëndësishme për Ispeshkinë e Shkupit, rolin që luante ajo në kompaktësinë e kishës dhe të besimtarëve. Pastaj angazhimi i z. Daniele Farlati, për të ndërmarrë një ekspeditë të gjerë nëpër dheun e të parëve të tij, nëpër Iliri.

²⁰ Th. Murzaku, Faktorët kryesorë që çuan në shpërthimin e Kryengritjes së Shtatorit 1913, “Jehona“, Shkup, 1993, 23.

²¹ Архив на Институтот за Национална Историја – Скопје, фонд. Врховна команда – Полициско одделение 1913 год., бр. поверливо. 16.09.1913; Halim Purellku, Kryengritja e shtatorit e vitit 1913, “Jehona“, Shkup, 1993, 39.

²² Albert Ramaj, Dëshmitar kohe - Dom Zef Ramaj (1882 – 1914) famullitar dhe mësues në Shkup, St.Gallen, 2014, 168.

Kështu nisi puna për korpusin "Illyricum Sacrum", të cilit Daniele Farlati do t'i kushtonte gjithë jetën e tij. Me dokumente dhe fakte ai argumenton prejardhjen tonë shumë e shumë kohë para së të vinin sllavët në Ballkan.

Në kreun e dytë janë përpunuar aktivitetet dhe roli i ipeshkëve të Ipeshkvisë së Shkupit. Këtu është paraqitur kronologjia i ipeshkëve që kanë qeverisur me Ipeshkvinë e Shkupit. Ndër ata që kanë lënë gjurmë në forcimit të Ipeshkvisë së Shkupit, pa dyshim është Andrea Bogdani. Po ashtu Pjetër Bogdani kontribuoi shumë, jo vetëm se në çështjet fetare, por angazhimi i tij ishte i madh edhe në letërsinë shqiptare. Toma Raspasani është një vazhdues i punës së Andrea dhe Pjetër Bogdanit, për të faktorizuar rolin e Ipeshkvisë së Shkupit. Kontributi At Zef Ramaj në çështjet fetare e arsimore, po ashtu është mjaft i madh. Ramaj ishte dëshmitari i cili e njoftoi botën për masakrat që i bënin ushtria serbe ndaj popullatës shqiptare në krahinën e Shkupit gjatë periudhës së tetor – dhjetor të vitit 1912. Kontributi i Lazër Mjedës ishte i gjithanshëm, duke u angazhuar në zhvillimin e arsimit në gjuhën shqipe në Ipeshkvin e Shkupit, në mobilizimin e besimtarëve në ruajtjen e identitet kombëtar.

Gjatë periudhës ndërmjet dy luftërave botërore Mbretëria e Serbëve, Kroatëve dhe Sllovenëve, më vonë Mbretëria Jugosllave nëpërmjet reformës agrare dhe kolonizimit dëshironte shfarosjen e popullit shqiptar nga këto treva. Për të pasqyruar dhunën sistematike që ushtronte Mbretëria Jugosllave, nga tre priftërinjtë don Gjon Bisaku, don Shtjefën Kurti dhe don Luigj Gashi, hartuan "Memorandum për pozitën e popullit Shqiptar në Mbretërinë e Jugosllavisë", i cili u dërgua në Shoqatën e Kombeve në Gjenevë dhe në të gjitha kancelaritë evropiane.

Në kreun e tretë të librit pasqyrohet zhvillimi arsimor i shkollave katolike shqiptare në Shkup. Në këtë çështje shquhej kontributi e Kolë Bojaxhiut në çeljen e shkollave shqiptare në Shkup. Kolë Bojaxhiu ishte edhe protagonist i themelimit të bandës muzikore "Zani Maleve" në Shkup, e cila i printe me 12 gusht 1912 marshimit të mijëra kryengritësve gjatë çlirimit të Shkupit. Po ashtu me të hollat e tij u ndërtua Teatri i qytetit. Por fatkeqësisht angazhimi i tij për çështjen kombëtare, arsimore dhe kulturore të popullit shqiptar, i pengonte pushtuesit, andaj atë e helmuan dhe përfundoi me vdekje.

Në kreun e katërt pasqyrohen arritjet kulturore të shqiptarëve katolik në qytetin e Shkupit. Ndue Bytyqi (poet), është shuguruar meshtar në Arqipeshkvinë e Shkupit. Në seminar është prej 11 shtatorit 1859. Qysh në

fillim të veprimtarisë së vet shërbeu në Famullinë e Shkupit (1884). Pastaj bëhet famullitar në Prizren. Dom Ndue Butyqi kishte vepruar si mësues në shkollat katolike në trevat verilindore. Ai njihet në qarqet letrare më së miri përmes poezive të veta, ndërsa një vlerësim pozitiv për këtë poet kishte bërë poetit arbëresh Leonardo de Martini. Ky i fundit kishte publikuar veprën «*L'Arpa di un italo-albanese*» (Harpa e një arbëreshi) më 1881 në Venedik, e në fakt, dom Ndue Bytyqi nxiti poetin dom Martino që ta botonte këtë vepër. Bytyqi ia kushtoi një sonet prekës mikut të tij Leonardo de Martin. Bytyqi u kishte shkruar një poezi me emrin “Mymleqeni” (Atdheu), që u botua më 1887, ky botim mbeti i njohur për publikun shqiptare. Lorenc Antoni (kompozitor) është marrë intensivisht me kompozime, dirigjime të veprave, veprimtari pedagogjike, etj. Në fushën e studimit të folklorit, Lorenc Antoni vlerësohet se i pari mblodhi dhe botoi shtatë vëllime të muzikës popullore shqiptare të Kosovës, Maqedonisë, Malit të Zi dhe Moravës Jugore të shoqëruar me analiza etnomuzikologjike mbi gjithë këtë lëndë që është transkriptuar po prej tij. Don Gaspër Gjini (klerik, intelektual, poliglot, krijues dhe shkencëtar), është i pari që dha një paraqitje panoramike të historisë së krishterimit në popullin shqiptar, prej kohës apostolike e deri në ditë tona. Pa dyshim se, vepra kryesore e tij është studimi shumë i rëndësishëm “*Ipeshkvia Shkup-Prizren nëpër shekuj*”. Vinçenc Gjini konsiderohet si nismëtar dhe profesor i parë universitar i muzikës, pionier i shkollimit të lartë në trevat verilindore.

Veshja popullore ka qenë një element specifik që ka përcaktuar edhe përkatësinë kombëtare shqiptare, madje si e tillë ajo ka qenë edhe një faktor tejet integruar, apo përbashkues pa marr parasysh divergjancat e natyrës fetare. Pra, ajo ishte një kod i mirëfilltë i unitetit të përkatësisë kombëtare shqiptare. Në këtë drejtim, edhe shqiptarët e konfesionit katolik të Shkupit në periudhën midis dy luftërave botërore kishin ruajtur me xhelozinë më të madhe të gjitha pjesët e veshjes sonë popullore. Karnavalet ishin pjesë përbërëse e rrjedhave të përgjithshme të kulturës popullore që praktikoheshin në Evropën e qytetëruar, përkatësisht nëpër qendrat e saja më të fuqishme urbane. Pra, rezulton se edhe shqiptarët katolikë të Shkupit, në kohën midis dy luftërave botërore, shijonin frytet e këtyre kremteve popullore, përkatësisht karnavaleve kur shpërthente gëzimi dhe hareja në zemrat e tyre.

Në kreun e pestë të librit, nëpërmjet fotografive dhe letërkëmbimit, pasqyrohet veprimtaria e dy humanistëve shqiptare nga Shkupi: Gonxhe Bojaxhiu (Shën Tereza) dhe Nasta Mihili (misionare e përkryer e cila e

shoqëronte Nënë Terezën deri në Bengal). Për këtë qëllim, rajoni i Shkupit i ka shfaqur Zotit shumë zemra fisnikërie. Gjatë jetës së tyre në Shkup, punonin në shoqata dhe dalloheshin për të mirat që i bënin. Gjithnjë mendimi i tyre ka qenë i drejtuar nga misionarët. Nga momenti që shkuan në misione, po edhe tani, shembulli i tyre nxitë idealizmin te të rinjtë.

Në kreun e gjashtë pasqyrohen dëshmitë familjare të katolikëve të Shkupit. Faktikisht, ky është edhe boshti i trajtimit të kësaj monografie. Nga dëshmitë e dhëna ka rezultuar që për së pari herë të shtjellojmë një temë e cila më së miri argumenton prezencën tonë mijëra vjeçare në këtë qytet.

Një ndër familjet që identifikon familjet katolike në Shkup, është ajo e Bojaxhive. Në këtë familje me xhelozë është ruajtur aspekti identitar, kulturor dhe fetar shqiptar. Ndërsa, familja Antoni, ishte në lidhje familjare me familjen Bojaxhiu. Kjo familje nxori nga gjiri i vet figurën markante të Lorenc Antonit, një kompozitor i shkëlqyer dhe i vlerësuar nga institucionet akademike. Nga kujtimet e tij e kuptojmë rininë e Gonxhe Bojaxhiut (Shën Terezës). Familja Serreqi në Shkup ka dhënë kontribut të jashtëzakonshëm për çështjen kombëtare, arsimore dhe kulturore. Familja Ukajdari është familje e cila ka një histori të bujshme në të gjitha sferat e jetës, por më e rëndësishme tek kjo familje qëndron kultivimi i atdhedashurisë dhe mbajtja me xhelozë të traditave kombëtare dhe fetare. Kjo familje ishte e lidhur me krushqi me familjen atdhetare Kurti, në të cilën familje shquhej dom Shtjefën Kurti. Familja Gjini ishte një nga familjet më të respektuara në Shkup. Anëtarët e kësaj familjeje arritën nivelet më të larta të arsimit. Për kohën dhe për jetën ata tregoheshin si patriotë, fetarë dhe aktivistë. Ata e ndërtuan aktivitetin e degës në të gjitha sferat e jetës - sociale dhe fetare, kulturore dhe arsimore. Familja Ndreca në Shkup, është ndër familjet që me xhelozë ruan traditat e vjetra qytetare në Shkup. Familja Marku shtëpinë e kishte në sheshin e Shkupit, aty ku ishte edhe lagjja e katolikëve shqiptar në këtë qytet.

Në kreun e shtatë janë pasqyruar varrezat katolike shqiptare në Shkup. Një mbështetje e fuqishme dokumentuese për praninë e vazhdueshme të shqiptarëve të konfesionit katolik këtu në Shkup është edhe onomastika. Si një lëmi shkencore e cila studion dy grupe të mëdha emrash, pra emrat vetjakë (antroponimet dhe patronimet) dhe emrat e vendeve (toponimet), onomastika del e një rëndësie tejet të madhe. Kjo, meqë këta emra-onoma, janë në të vërtetë një lëndë shumë e vjetër, sa edhe vetë gjuha, lëndë e ngulitur thellë në mbamendjen popullore, e bartur brez pas brezi deri më

sot. Në rastin tonë, duke u mbështetur në korpusin e fotografive të shkrepura në varrezat e shqiptarëve katolikë në Shkup, ne do të thoshim që emri rron i skalitur në këto rrasa guri, për të na dëshmuar praninë e shqiptarëve katolikë këtu në Shkup. Dhe kjo prani e tyre këtu, përcillet me dy të vërteta që shpalosen pasi të analizohet ky material onomastik.

Në kreun e tetë trajtohen kishat katolike në qytetin e Shkupit. Kisha në Shkup në periudha të caktuara historike nuk ka luajtur vetëm si objekt i kultit, por ajo ka qenë bartëse e proceseve arsimore dhe kulturore. Mesha zhvillohej në gjuhën e besimtarëve në gjuhën shqipe, por me shpërnguljen e popullatës katolike nga ky qytet, mesha për disa dekada nuk zhvillohet në gjuhën shqipe, dhe sidomos pas vdekjes së dom Gaspër Gjinit.

Gjatë përpilimit të këtij libri me dokumente, me rëndësi të posaçme ishte shfrytëzimi i dokumentacionit arkivor nga: Arkivi Shtetëror i Republikës së Maqedonisë, Arkivi i Institutit të Historisë Nacionale në Shkup, Agjencia Shtetërore e Arkivave të Kosovës, Arkivi i Ministrisë së Punëve të Jashtme të Shqipërisë, Arkivi Qendror i Shtetit Shqiptar, Arkivi Shtetëror i Vjenës, Arkivi i Lucernit, arkivat hungareze dhe arkivat familjare të katolikëve shqiptarë të Shkupit. Këto hulumtime rezultuan me gjetjen e dokumenteve, fotografive, hartave, raporteve të konsujve që ishin në përfaqësitë konsullore në Shkup; shumica e fondeve janë fonde që i kanë ruajtur familjet katolike shqiptare. Nëpërmjet intervistave që i kemi zhvilluar me kryefamiljarët të shqiptarëve katolik në qytetin e Shkupit, kemi arritur që të zbardhim e të rikthejmë memorien kolektive dhe të argumentojmë për prezencën tonë që nga themelimi e deri në ditët e sotme.

Nga Arkivi i Ministrisë së Punëve të Jashtme të Francës, dokumente dhe raporte që janë sjellë në Arkivin Shtetëror të Maqedonisë. Të një rëndësie të veçantë janë edhe hulumtimet e materialit arkivor që gjenden në Bibliotekën dhe Arkivin e Lidhje së Kombeve në Gjenevë, Nga këto dy arkiva është siguruar “Memorandum për pozitën e popullit shqiptar në Mbretërinë e Jugosllavisë”, i përpiluar nga tre priftërinjtë e lartpërmendur shqiptar.

Fonde të shumta të dokumenteve dhe fotografive janë marrë nga më shumë arkiva evropiane Arkivi Shtetëror në Vjenë, Arkivi Shtetëror në Luzer, Arkivi i Qytetit në Budapest, Arkivi Piedestar në Budapest, Arkivi i Famullisë së Prizrenit, Arkivi Propaganda Fide në Romë dhe Arkivi i Familjes Kukaj në Australi.

Nga arkivi i familjes Serreqi kemi siguruar fondin e duhur të dokumentacionit të fotografive, dokumenteve dhe certifikatave që flasin për kontri-

butin e pjesëtarëve të kësaj familje për çështjen kombëtare, arsimore e kulturore. Këtë fond e kemi siguruar nga pinjollit i kësaj familje z. Anton Serçi, të cilin e kemi edhe intervistuar.

Nga arkivi i familjes Ukajdari kemi siguruar një gamë të gjerë të dokumentacionit, duke përfshirë dokumente që flasin për arsimin në gjuhën amtare, për trashëgiminë kulturore, por edhe fotografi që flasin për veshjet tradicionale të shqiptarëve katolik në Shkup. Po ashtu kemi intervistuar edhe pinjollin e kësaj familje z. Palosh Ukajdari, i cili ishte në dispozicion tërë kohën për të siguruar burimet relevante për të botuar këtë libër.

Nga arkivi i familjes Antoni kemi siguruar historikun e saj, po ashtu në shërbim të jetësisimit të këtij projekti për familjet katolike shqiptare në Shkup, i kemi në dispozicion edhe shumë fotografi, dokumente. Po ashtu për këtë çështje e kemi konsultuar mbesën e familjes Antoni z. Alma Bejtullahu, nga e cila kemi siguruar informacionet e duhura për kontributin e kësaj familje në ngritjen e vetëdijes qytetare tek shqiptarët e Shkupit.

Nga arkivi i familjes Nrecaj kemi siguruar shumë fotografi të cilat flasin për traditat, zakonet e familjeve katolike në qytetin e Shkupit. Kemi zhvilluar edhe një intervistë me pjesëtarin e kësaj familje z. Drita Nrecaj, e cila flet gjerë e gjatë për bashkëjetesën dhe harmoninë ndërfaqetare e kombëtare që ka mbretëruar në qytetin e Shkupit.

Po ashtu kemi hulumtuar në Katedralen "Zemra e Krishtit", ku me ndihmën e priftit i cili shërbente në këtë kishë, dom Davor Topiç, kemi arritur të sigurojmë një shenjë të zanatit të vjetër të filigranëve. Në të vërtetë, paraardhësit e mjeshtërve të vjetër, në nder të kanonizimit të Nënë Terezës, punuan dhe e dhanë si donacion një vepër të ndërlikuar të filigranit në Kishën Katolike, ku do të jenë të ruajtura të gjitha reliktet në lidhje me Nënë Terezën. Reliken e punuan zejtarët e rinj shqiptar Josip - Zef Mirdita dhe Leonardo - Mark Ljoni. Po ashtu morëm informacionet e duhura për pllakën që paraqet kujtim nga manifestimi i vitit 1902, kur Katedralja e Shkupit është vendosur nën kujdesin e 'Zemrës së Shenjtë të Krishtit'. Ky tempull është themeluar në vitin e pestë të Argjipeshkvisë të argjipeshkopit Pashkal Troski, dhe i bekuar nga po ai më 2 dhjetor 1902.

Nga arkivi i familjes Marku kemi siguruar fotografi dhe dokumente, që flasin për jetën, traditat dhe ceremonitë fetare që janë zhvilluar në qytetin e Shkupit. Po ashtu kemi intervistuar edhe pinjollin e kësaj familje z. Angelina Marku, nga e cila kemi nxjerrë të dhëna shumë të vlefshme për jetën shoqërore të kësaj familje dhe shqiptarëve në tërësi në krahinën e Shkupit.

Përveç hulumtimit të dokumentacionit të publikuar dhe të papublikuar arkivor, gjatë punimit është shfrytëzuar edhe literatura ekzistuese historio-grafike dhe periodiku, i botuar kryesisht në periudhën ndërmjet dy luftërave botërore dhe pas Luftës së Dytë Botërore.

Shpresojmë që përmes këtij botimi, sadopak kemi bërë të mundur që të pasqyrojmë historinë e familjeve katolike shqiptare të Shkupit, duke ndriçuar edhe fakte dhe të vërteta të reja historike, të cilat gjithnjë e më tepër po mbulohen nga pluhuri i harresës.

Qershor 2018, Shkup

FORWARD

To demonstrate the uninterrupted autochthony of Albanians in the City of Skopje and to argue about this thesis, it was imperative to examine tradition, folklore, language, religion, and the cultural heritage of the old Catholic Albanian families.

The monograph with documents, photographs and testimonies about the Albanian Catholic families of Skopje is a book that seeks to put a mark on the time we live, a book that, aims to refresh our historical past, through which our fortunes were crossed during history.

Historians should be oriented towards revealing the historical past of the city of Skopje and the historic skylines of these lands. It is of grave importance to discover and show the dormant cultural heritage found in Albanian Catholic families. From this depends the scientific discovery of information about the Ancient City of Dardania, The Diocese of Skopje - Prizren (medieval), Vilayet of Kosova (Ottoman period), which are clear arguments in proving the uninterrupted Illyrian - Arberor- Albanian continuity. Thus, the work of Albanian historiography should also be an incentive to bring forth the Albanian cause in Skopje, by tracing the country's history through time and space, the people and events of the Albanians of Macedonia, of the historical and modern day Skopje.

Skopje, though invaded multiple times during these millennia, with each invader worse than its predecessor, never lost its ancient cultural identity, linked to one of the oldest Nations in the Balkan: Illyrian-Arberor-Albanians. Skopje is the agora of these land, a square that interconnects many events, personalities, stories, hopes and disappointments.

According to the historical data provided by the ancient authors (Strabo, Ptolemy, Titus Livius Patavinus, Marcellus, etc.) the first inhabitants of the city of Scupi were the Illyrians.²³ Even the Serbian scholar, Mita Kostić, proves the thesis that the first inhabitants of Skopje were the Illyrians.²⁴ Judging by the geographical prism and indications of the location of the first inhabitants and the archaeological expeditions that took place in this

²³ Tomo Smilaniq - Брадина, Скопље и околина, Скопље , 1928, f.8; Skopje, Enciklopedija Jugoslavije, R – Srbija, Zagreb, MCMEXVIII, f.210.

²⁴ Мита Костић, Град Скопље и његов историски значај током векова , Скопље и Јужна Србија, Скопље, 1925, f.26.; Skopje, Enciklopedija Jugoslavije, R – Srbija, Zagreb, MCMEXVIII, f.210.

city, we can conclude that they lived in the mountainous parts of this city.²⁵ Skopje is located in the central Illyrian region and is oriented towards south as a typical continental region. According to historical data from ancient authors', we are dealing with an autochthonous culture that has shown resistance to Hellenization.²⁶ According to many sources, the Dardanians founded this city in the IV century BC and Scupi was the capital of the Kingdom of Dardania.²⁷

Evans was an archaeologist who discovered the location of the city of the Roman colony of Scupi, on the left side of the River Vardar, at Zllokuqani and Bardovci (Bardhi - S.A), where the river Lepenc flows into the river Vardar. When the Romans occupied Macedonia and Paenonia in 168B.C. Scupi was invaded and transformed into the Dardanian Metropolis, the capital of the province of Dardania. This role of Scupi as the capital of the Roman province of Dardania will last for five centuries.²⁸

In the post-Roman period, Scupi was transformed into a trade city and its road connected the most popular strategic axes of the Balkans, such as: Via Deza (Skopje-Prizren-Shkoder road Via Egnatia (Skopje - Ohrid - Durrës, and Thessaloniki - Constantinople); Via Naisus (Nis) - Singidinium (Belgrade), and Via Sertika (Sofia) - Adrianopolis (Edrene).²⁹ For the role that the City played it received the epithet "quirinae tribe".³⁰

²⁵ Томо Смиланић - Брадина, Скопље и околина, Скопље, 1928, f.9.

²⁶ Fanula Papazoglu, Politička organizacija ilira u vreme njihove samostalnosti, Simpozijum o ilirima u antičko doba, Akademija Nauka i Umjetnosti Bosne Hercegovine, Sarajevo, 1967, f.14

²⁷ Serge Metais, Historia e Shqiptarëve nga Ilirët deri te Pavarësia e Kosovës, Tiranë, 2004; J.G.v. Hahn, Reise von Belgrad nach Salonik, Wien, 1868, f.105; Јован ПоповскиЈован, Скопје, Скопје, 1965, f.19-21; Prof. ST. Stanoejeviq, Narodna Enciklopedia, kniga IV, Beograd, 1921, f.156; Скопје, Enciklopedija Jugoslavije, R – Srbija, Zagreb, MCMEXVIII, f.210.

²⁸ A. Evans, Antiquarian researches in Illyricum.Part.IV, f. 134; Fanula Papazoglu, Politička organizacija ilira u vreme njihove samostalnosti, Simpozijum o ilirima u antičko doba, Akademija Nauka i Umjetnosti Bosne Hercegovine, Sarajevo, 1967, f.14; Мита Костић, Град Скопљеи његов значајтоком векова, Скопље и Јужна Србија, Скопље, 1925, f.26.

²⁹ Гавро Чкаранић, Пут са Албанског приморја у унутрашности, Путеви у Средновековној Србије, Београд, 1974, f. 77 – 102; Vladimir Blavatsky, Apollonia et les Illyriens (Avant 229 Av. Notre Ere), Actes du VIII Congres International des Sciences Prehistoriques et Parahistoriques, Beograd, 1971, f. 237; Fanula Papazoglu, Srednjobalkanska Plemena u Predrimsko Doba (Tribali, Autarjati, Dardanci, Skordici i Mezi), knjiga. XXX, Akademija Nauka Bosne Hercegovine, Sarajevo, 1969, f.190; Antonie Nikolovski – Dimitar Cornakov – Kosta Balabanov, The Cultural Monuments of the People's Republic of Macedonia, Skopje, 1961, f.11.

³⁰ Radoslav .K, Suvremena Israzivanja o Jeziku Starosjedilaca Ilirskih Provincija, Simpozijum o Teritorijalnom i Hronoloskom Razgranicenju Ilira u Prahistorisko Doba, knjiga. IV, Naucno Drustvo SR Bosne Hercegovine, Sarajevo, 1964, f. 15 – 28; Мита Костић, Град Скопље и негов историски значај током векова, Скопље и Јужна Србија, Скопље, 1925, f.26

The most glorious period of Skopje as the capital of the Northern Illyria Prefecture during the early Middle Ages was during the time of Byzantine Emperor Justinian I. He built the town Justiniana Prima, located in today's Skopje, based on the ruins and archaeological finds by many scholars. Evans found the first object as part of Justiniana Prima, the acropolis at Skopje Fortress. They believe this acropolis, which is the upper part of the city, to be the remains of the monumental frontal wall on the north and north-eastern side of the stone arch built in the VI century with stone blocks and monument of the ancient Scupi.³¹ Recent archaeological expeditions at the Fortress of Skopje, prove Evans' on site findings of Justiniana Prima in this locality. From recent studies, we can conclude that the first Diocese in Dardania was in the town of Scupi near today Skopje, (5 km north, by the Naissus - Scupi - Thessaloniki road), at the premises called Zajçev Rid, an archaeological site where a wonderful basilica of early Christianity was discovered.

Many sources also refer to the letters about the Dardanian church of this period, about the Dardanian church during the time the Slaves migrated to Dardania and for Dardania's Christians, about the inhabitants of these lands, about the Diocese of Prizren and its leaders, about the bishops of this period, etc. The letters are preserved mainly in the old papal collections and are of great historical importance because they are about many controversial issues and they represent the Holy See's (Sancta Sedes) attitude towards various problems of some churches. These letters are listed and according to those who sent them, they are: a) Papal letters sent to the bishops of Illyricum, ecclesiastical superiors, b) Emperor's letters, about the problems presented to the emperor and church, and c) the letters of the Dardanian bishop. According to the scholar Gasper Gjini, only two letters that the Dardanian bishops have sent to the famous ecclesiastical and secular personalities are preserved.³²

The first letter was the answer of Emperor Leon of August, while the second letter dated back to 494 A.D. and it is a response from the Dardanian bishops sent to Pope Gelasius I. Certainly (according to this scholar)

³¹ Exhlale Dobruna – Salihu, Të dhënat mbi ndërtimet dhe rindërtimet urbane të Justinianit I në trevën dardane, “Kërkime historike“, nr.4, Shkup, 2011, 21-36; Mixhait Pollozhani, Materialet e reja arkeologjike dëshmi për Justiniana Prima në Kalanë e Shkupit, “ Kërkime historike“, nr. 4, Shkup, 2011, 37-49.

³² Gasper Gjini, Ipeshkvia Shkup – Prizren nëpër shekuj, Prizren, 2011.

there have been many other letters, but they were destroyed during the thunderous centuries and frequent occupations from different barbarian nations.³³ The city of Skopje, as the capital of Dardania, played an important role during the period of antiquity, in the political, cultural, economic, transport and ecclesiastical aspect. The historical dates of different origins, archaeological expeditions developed in the XIX century, between the two world wars and after World War II, prove the Illyrian culture of this city.

The bishop's seat remained empty for nearly two centuries. The sources published by Albanian scholars also refer to the names of the bishops of this period. The first bishop, according to these records, dates back to the time of the Bulgarian King Kaloyan (1204), during the reign of Pope Innocent III (1198-1216). In a letter sent to the Pope, we can find the signature of the Bishop of Skopje and Prizren. In 1229, the Bishop of Skopje was John, born in Constance. The next bishop of Skopje in 1327 was John Lemegu, succeeded by Fridericus R. in 1354, and so on, until 1659 when the king of Hungary appointed Hiacintin bishop to Canad and thus the front of the Skopje Diocese's was without a ruler.

After these, the Bishop's seat remained vacant for nearly two centuries. The data published by Albanian scholars also refer to the names of the Bishops of this time. The first Bishop, according to these documents, dates back to the time of the Bulgarian King Kaloyan (1204), during the reign of Pope Innocent III (1198-1216). In a letter addressed to the Pope, we can uncover the signature of the Bishop of Skopje and Prizren. In 1229, the Bishop of Skopje was John, born in Constance. The next Bishop of Skopje in 1327 was John Lemegu, succeeded by Fridericus R. in 1354, and so on, until 1659 when the king of Hungary appointed Hiacintin Bishop to Canad and thus the front of the Skopje Diocese's was without a ruler.

Pjeter Bogdani during his career as a priest had the opportunity to play the role of an advocate in numerous disputes with the clergy for ecclesiastical rights. His first trial was to defend his uncle Andrea Bogdan after the death of the Catholic Archbishop of Ohrid (1649) and the administrator of the Catholic Church in Prizren, Rafael Levakovic. Two years after Levakovic's death in 1651, the Congregation removed Andrea Bogdani, Pjeter's uncle from his post as parish priest of the Catholic Albanians in Prishtina, under the pretext of gradation, and appointed him as Archbishop of Ohrid,

³³ Quote.

while, as the head of the Catholic Diocese of Prizren was appointed the Bulgarian relate Frano Stoimirovin. Data discovered from official acts of the Apostolic Chancery of Vatican, show that the departure of Andrea Bogdani from Pristina was dictated by political motives. In it we discovered that the Albanian parishioner was seen as a threat by the Serbian priests who disregarded the Albanians. He responded to Rome that he accepted the decision, but in the meantime did a courageous act. By breaking the ecclesiastical rules, he appointed himself as the Bishop of Prizren, since he did not want to see as a leader on that position someone who was not an Albanian.³⁴

Andrea Bogdani's actions were not well received in Rome, and the trial was passed to the congressional court, which ordered Andreas to go to Ohrid as soon as possible and wait there the for court's final decision. But, the Albanian prelate did not withdraw. He sent to Rome his 26-year-old nephew, Pjeter Bogdan, to defend the case before the Congregates. This was Pjeter Bogdani's first appearance before the eminent cardinals of Rome. There, his opposing side was the Catholic Archbishop of Sofia, a prominent Bulgarian priest of the same name, Peter Bogdan Bakschic, who had come especially from Bulgaria to argue the case in favour of Frano Stoimirov. The crucial task that young Albanian parishioner took over his shoulders was successful. He disproved Peter Bakshi's arguments and persuaded the Congregation's cardinals to rule, on the 16th of November in 1654, in favour of his uncle. Thus, in October 1655, Andrea Bogdani was appointed Archbishop of Skopje while simultaneously acting as a leader of the the Diocese of Prizren, while F. Stoimirovi was transferred to Ohrid as archbishop.³⁵

Pjeter Bogdani returns to Kosovo at the fall of 1677, after his twenty-year service at the Church of Shkodra,. At this time, his uncle - the Archbishop of Skopje, Andrea Bogdani was in serious health condition and was no longer able to perform priestly services. Therefore, he had asked Pope Innocent XI to relinquish the post of Archbishop of Skopje to his nephew Pjetër Bogdani. The Pope asked the opinion of the archbishop of Tivar, Andrea Zmajević, on Pjeter Bogdani's long-standing work. To evaluate Pjeter's life, morality, and qualities, the Congregation appointed Cardinal Giovanni Pastrizio, the Italian canonist, and the Albanian priest of the Diocese of Lezha, Gjergj Skampaneun³⁶. Thus, after receiving a positive evalua-

³⁴ Documentar movie: "Pjetër Bogdani". MRTV, Skopje, June 2017.

³⁵ Quote.

³⁶ Quote.

tion from everyone, Pope Innocent XI on November 8, 1677, entrusted the leadership of the Skopje Archdiocese to Pjeter Bogdani.

When he arrived in Kosovo, Pjeter Bogdani had to face the Patriarchs of Peja and Gracanica, who opposed him and the Catholics in general. Both of them burdened the population with high taxes and attempted to replace the Catholic clergy with the Orthodox clergy. On the other hand, Bogdani during the years 1679-1680 faced defamation and accusation by some Catholic clerics, an offensive he faced with great difficulties.³⁷

After three years of service at the head of the Archdiocese of Skopje, in 1681, Bogdani sent to Rome the report titled: "Relatione generale dell'arcivescovato di Scopia data alla Sacra Congregazione di Propaganda Fide dal Monsignor Pietro Bogdani Arcivescovo di Scopia General Report of the Archbishopric of Scopia given to the Sacred Congregation of Propaganda Fide by Monsignor Pietro Bogdani Archbishop of Scopia " To this relation, Bogdani attached some documents that defined: the borders of the parishes of Skopje, the decrees, a list with the names of the archbishops and parishioners of Archdiocese of Skopje.³⁸

In the autumn of 1682, he again visits the parish churches of his Diocese, starting from Kratovo to Skopje, Letnica, Gjakova, Has, Prizren, Trepça and Novobërdë, which, according to Bogdan, were in miserable conditions.³⁹

On March 15, 1682, Toma Raspasani wrote to Propaganda Fide to support his activities as a priest in the territory of the Diocese of Skopje, where he also writes about his education in Loreto, which he had successfully completed. It is interesting that Toma Raspasani had tried to work as a teacher in the Diocese of Skopje. On July 28, 1683, the Archbishop of Skopje, Pjeter Bogdani, recommended that Toma Raspasan be appointed Bishop of Pult, and later appointed him as a general Vicar of that Diocese, because Tom was very good and knew very well the Albanian language of that area. In 1687, Pjetër Bogdani informed Rome that he had difficulties with the Turks, since they had raised the taxes again, and that for the believers was difficult, but also for Toma Raspasani, as the Turks had mistreated the parish priest of Prizren, whom they had manage to drive out of the city, and he was hiding in Pristina. The Turks had difficulties with Toma's ac-

³⁷ Quote.

³⁸ Quote.

³⁹ Quote.

tiona at the Diocese of Skopje and Pult, especially in supporting the Austrian battles led by Piccolomini (Johann Norbert Graf Piccolomini), who died in Prizren in 1689. The same year the Archbishop of Skopje, Pjeter Bogdani, had passed away. Bogdani was a great supporter of the Austrian army against the Turks in the Balkans. After the death of Piccolomini and Bogdan, Toma Raspasani had little responsibility for the Diocese of Skopje because he was a general Vicar of the Diocese and its leader.

The Kingdom of Serbs, Croats and Slovenes tried in various ways to reduce the number of Albanian population (belonging to Muslim and Christian religion), and to break the ethnic and religious union in its territories. For these reasons, drastic measures of economic, social and political nature took place, such as colonization, assimilation and forced eviction. For this, the Serbian political elites decided to implement their plans with the expulsion of thousands of Muslim Albanians to Turkey.⁴⁰ At the same time, the Serbian political elites began implementing "agrarian reform" to colonize with Serbs and Montenegrins the Albanian north-eastern areas.

With the onset of the Balkan War for people who were not part of the Balkan Alliance, a new, far-reaching, and dangerous political situation was created. Under these circumstances, the leaders of the Albanian people faced two pressing problems: the attitude that should be kept towards the Balkan conflict and what should be done to save the Albanian lands by the dangers that threatened it.

The leaders of the Albanian National Movement decided to hold a neutral stand against the two parties at war. However, the rapid development of the Balkan War and its victories on the battlefield made it possible for the Balkan alliance to execute their long-standing goals of "Great Serbia" and the Greek "Megala Idea" projects. The most significant was the Battle of Kumanovo (1912), where the Ottoman army lost to the Serbian army and allowed it to invade the Albanian inhabited territories.⁴¹ The Balkan allied army during the occupation of territories inhabited by Albanians, using the propaganda that "they are in pursuit of the enemy," puts in place the plan

⁴⁰ Đ.Krstić, *Kolonizacija u Južnoj Srbiji*, Sarajevo, 1928, 5, 82; Ali Hadri, *Pozita dhe gjendja e Kosovës në Mbretërinë e Jugosllavisë (1918 – 1941)*, "Gjurmime Albanologjike", бр.2, Prishtinë, 1968, 167; Mark Krasnići, *Savremene društveno - geografske promene na Kosovu i Metohiji*, Priština, 1963, 25 – 26.

⁴¹ Sekula Drljević, *Balkanski sukobi 1905 - 1941*, Zagreb, 1944, 109; *Кумановска битка*, "Политика", број.3500, 10.10.1913, Београд, 1913, 1.

for the ethnic cleansing of these territories.⁴² The March of the Serbian Army during the war operations in the First Balkan War, in eastern areas inhabited by Albanians, was followed by repression, disarmament of Albanians and arming of the local Serbs who committed physical extermination, rape, burning of houses and Albanian villages in areas of Veles, Kumanovo, Skopje, Kicevo, Struga, Ohrid, etc.⁴³

With the deployment of the III Serbian Command in Skopje, the killing, rape, torture and burning of the Albanian villages and neighbourhoods of Skopje and the surrounding area began. Dom Zef Ramaj described all these acts of the Serbian Army in details by, writing about the deviant actions of the Balkan states against the innocent Albanian population during 1912-1913 in the city of Skopje. In the last days of March 1913, in the German-speaking newspapers "Allgemeiner Tiroler Anzeiger" and "Reispost", titled "Die Serbische Unmenschlichkeit in Albanien", Dom Zef Ramaj from Skopje stated that: "At the moment I can not to send you a detailed report. Keep in mind, we are in a state of war ... you can not imagine what was sinned against our compatriots in this war ... my heart is full of what I can write to you. I'd rather die than see Albania in its current situation."⁴⁴

Now let us go back to the structure of this book. In the first chapter, we studied the cultural, historical and religious circumstances of the Diocese through maps and scripts. In this chapter, through different sources, we argue the fact that there is no city other than Skopje, that through historical evidence proves the Illyrian- Arbëror -Albanian continuity. The most relevant argument is the letter of the Dardanian Bishops sent to Pope Gelasius I in 494 A.D., giving very important information about the Diocese of Skopje, the role it played in the compactness of the church and the believers. Another argument is the efforts of Mr. Daniele Farlati, to undertake an extensive expedition in the land of his ancestors, through Illyria. Therefore, he started working for "Illyricum Sacrum" , to which Daniel Farlati would devote his whole life. With documents and facts he argues our ancestry long before the Slavs came to the Balkans.

⁴² Th. Murzaku, Faktorët kryesorë që çuan në shpërthimin e Kryengritjes së Shtatorit 1913, "Jehona", Shkup, 1993, 23.

⁴³ Архив на Институтот за Национална Историја – Скопје, фонд.Врховна команда – Полициско одделение 1913 год., бр.поверливо.16.09.1913; Halim Purellku, Kryengritja e shtatorit e vitit 1913, "Jehona", Shkup, 1993, 39.

⁴⁴ Albert Ramaj, Dëshmitar kohe - Dom Zef Ramaj (1882 – 1914) famullitar dhe mësues në Shkup, St.Gallen, 2014, 168.

The second chapter deals with the activities and the role of the bishops of the Diocese of Skopje. In it we write about the chronology of the bishops who have governed the Diocese of Skopje. Andrea Bogdani is, without no doubt, among those who have left their mark in the consolidation of the Diocese of Skopje. In addition, Pjetër Bogdani contributed a lot, not only to religious matters but also to the progress of Albanian language and literature. Toma Raspasani continued the work of Andrea and Pjetër Bogdani's to promote the role of the Diocese of Skopje. Zef Ramaj's contribution on religious and educational issues is enormous. Ramaj was the one who informed the world about the massacres carried out by the Serbian Army towards the Albanian population in the Skopje during October-December 1912.

The contribution of Lazër Mjeda was versatile, engaging in the development of education in Albanian in the Diocese of Skopje, on the mobilization of believers in preserving the national identity and many more.

During the period between the two world wars the Kingdom of Serbs, Croats and Slovenes, later the Yugoslav kingdom, through agrarian reform and colonization, intended the extermination of the Albanian people from these areas. To emphasize the systematic violence exercised by the Kingdom of Yugoslavia, the three priests, Fr. John Bisaku, Don Shtjefën Kurti and Don Luigj Gashi, drafted a "Memorandum about the position of the Albanian People in the Kingdom of Yugoslavia", which was sent to the Association of Nations in Geneva and in all the chancellery offices in Europe.

The third chapter of the book reflects on the educational development of the Albanian Catholic schools in Skopje. In this case, Kolë Bojaxhiu's contribution for the opening of the Albanian schools in Skopje was recognized. Kolë Bojaxhiu was also the protagonist for the founding of the musical band "Zani Mountains" in Skopje, which lead, on March 12, 1912, the march of thousands of insurgents during the liberation of Skopje. In addition, he sponsored the building of the Theatre of Skopje. However, his commitment to the national, educational and cultural progress of the Albanian people bothered the invaders, so he was poisoned and died.

The fourth chapter reflects on the cultural achievements of the Catholic Albanians in the city of Skopje. Ndue Bytyqi (poet), is ordained a priest in Skopje's Archdiocese. He entered the seminar on September 11, 1859. Since the beginning of his activity, he served in the Parish of Skopje (1884). Then he became parish priest in Prizren. Dom Ndue Butyqi had worked as a tea-

cher at Catholic schools in north-eastern areas. He is best known in literary circles through his poems, receiving positive appreciation and critics for his work from the Arbëresh poet Leonardo de Martini. The latter published the work "L'Arpa di un italo-albanese" (Harp of an Arbëresh) in 1881 in Venice, and in fact, Dom Ndue Bytyqi urged the poet dom Martino to publish this work. Bytyqi devoted a touching sonnet to his friend Leonardo de Martin. Bytyqi had written a poem called "Mymleqeni" (Fatherland), published in 1887, and very popular among the Albanian society.

Lorenc Antoni (composer) has been extensively engaged with compositions, conducting, pedagogical activities, and so on. In the field of folklore research, Lorenc Antoni is estimated to be the first to gather and publish seven volumes of Albanian folk music in Kosovo, Macedonia, Montenegro and Southern Moravia accompanied by an ethnomusicological analysis of this subject. Don Gasper Gjini (cleric, intellectual, polyglot, creator and scientist) was the first to give a panoramic view of the history of Christianity among the Albanian people from the apostolic times to his day. Undoubtedly, his crucial work is the particularly important study "The Diocese Skopje-Prizren in centuries". Vincenc Gjini is considered as a pioneer and the first university music professor, a pioneer of higher education in north-eastern areas.

The folk costume has been a unique element that has determined the Albanian nationality, and as such, it has been a highly integrative or a composite factor regardless of the diversities of religious nature. Therefore, it was a genuine code of unity of Albanian nationality. In this aspect, the Catholic Albanians of Skopje, at the time between the two world wars had preserved with great jealousy our folk costume traditions. Carnivals were part of the general folk culture that were practiced in civilized Europe, namely in its most powerful urban centres. Therefore, it turns out that even the Catholic Albanians of Skopje, in the time between the two world wars, appreciated the fruits of these folk festivals.

In the fifth chapter of the book, through photos and correspondence, we reflect upon the work of the two Albanian humanists from Skopje: Gonxhe Bojaxhiu (St. Theresa) and Nasta Mihili (the missionary accompanying Mother Teresa to Bengal). Skopje has given to the Lord many noble souls in the pursuit of humanism. During their life in Skopje, they worked in different associations and were distinguished for the philanthropic work they did. Missionary work had always been their dream. From the mo-

ment they began their missionary work, their work had always encouraged idealism in young people.

Chapter Six reflects on the testimony of the Catholic families in Skopje. In fact, this is also the axis upon which this monograph was written. The evidences given in this book, elaborate, for the first time, the topic of our thousands of years existence in this city.

One of the most important Albanian Catholic families in Skopje is the Bojaxhiu family. This family have preserved with great jealousy the Albanian identity, culture and religion.

The Antoni family had close family relationships with the Bojaxhiu family. This family raised the brilliant Lorenc Antonit, an excellent composer, recognized by various academic institutions. From his memoirs, we learn about Gonxhe Bojaxhiu's of (St. Theresa) youth. The Sereci family in Skopje has given a tremendous contribution to the national, educational and cultural advancement. The Ukajdari family has a sensational family life story, having preserved with great jealousy the idea of patriotism and the national and religious traditions. This family had family ties with the patriotic Kurti family, the family of Dom Shtjefën Kurti. The Gjini family was one of the most respected families in Skopje. The members of this family achieved the highest levels of education. Members of this family were patriots, religious and activists. They were very active in all spheres of life – social, religious, cultural and educational. The Ndreca family in Skopje is among the families preserved the Albanian traditions in Skopje. The Marku families' house was at the Skopje square, at the Albanian Catholics neighbourhood of the time.

The seventh chapter is about the Albanian Catholic graveyard in Skopje. A powerful documentary support for the continued presence of Albanians of Catholic religion here in Skopje is also onomastics. As a scientific field studying two major names, particularly personal names (anthroponyms and patronyms) and names of places (toponyms), onomastics is of utmost importance. This, since these names are actually a very old subject, as old as language itself, deeply embedded in the collective memory and history of the people, passed down from generation to generation. In our book, relying on the photos taken at the cemetery of Catholic Albanians in Skopje, we would conclude that the names written in these tombstones prove the presence of Catholic Albanians in Skopje. After analysing this

onomastic material, we can safely say that their presence here helps to unfold two truths.

The eighth chapter focuses on the Catholic churches in the City of Skopje. The church in Skopje, at certain historical times has served not only as a place of worship, but it has been the bearer of educational and cultural processes. The Mass was held in the language of believers, in Albanian, but with the migration of the Catholic community from this city, the Mass, for several decades now, has not been held in Albanian, notably after the death of Dom Gasper Gjin.

Writing this book and compiling all the documents, was done by collecting archive documents from the State Archives of the Republic of Macedonia, the Archive of the National History Institute in Skopje, the State Archives Agency of Kosovo, the Archive of the Ministry of Foreign Affairs Albania, the Central Archives of the Albanian State, the State Archives of Vienna, the Archives of Lucerne, the Hungarian archives and the family archives of the Albanian Catholics of Skopje. This research made it possible for us to discover documents, photographs, maps, reports of consuls at consular offices in Skopje; most of the funds belong to Albanian Catholic families. Through the interviews we have conducted with the heads of the families of the Catholic Albanians in the city of Skopje, we have managed to unravel and restore collective memory and to argue our presence from the ancient time to the present day.

From the Archive of the Ministry of Foreign Affairs of France, we found documents and reports brought to the Macedonian State Archives. Of particular importance is the research of archival material found in the Library and the Archives of the League of Nations in Geneva. From these two archives we discovered the "Memorandum of the position of the Albanian people in the Kingdom of Yugoslavia", compiled by the three aforementioned Albanian priests.

Numerous documents and photographs were taken from several European archives, The State Archives in Vienna, the State Archives in Luzern, the City Archive in Budapest, the Piedestar Archive in Budapest, the Pzren Parish Archives, the Propaganda Fide Archive in Rome and the Kukaj Family Archive in Australia.

From the archives of the Sereci family we have provided the proper fund of documentation of photographs, documents and certificates that speak about the contribution of the members of this family to the national,

educational and cultural issue. We have secured this fund from our colleague and member of this family, Mr. Anton Sereci, whom we have interviewed.

From the Archive of the Ukajdari family we have compiled a vast range of documents, including documents relating to the education in Albanian, cultural heritage, as well as photographs of traditional Albanian costumes that the Catholic Albanians in Skopje used. We also interviewed the Mr. Palo Ukajdari, who was willing to provide all the relevant resources to publish this book.

From the archive of the Antoni family we have collected data regarding the family history. We have also consulted Mrs. Alma Bejtullahu, a member of the Antoni family, from whom we have collected the necessary information about the contribution of this family to raise civic awareness of the Albanians of Skopje.

From the archive of the Nrecaj family we have provided many pictures that speak about the traditions and customs of the Albanian Catholic families in the city of Skopje. We have also conducted an interview with the family member Mr. Drita Nrecaj, who speaks a great deal about the interreligious and national coexistence and harmony that has ruled in the city of Skopje.

We have also researched at the Cathedral "Heart of Christ", where, with the help of the priest who serves at this church, Dom Davor Topic, we managed to discover an old filigree artisanship figure. Indeed, the ancestors of the old masters, in honour of the canonization of Mother Teresa, worked and provided as a donation a complex work of filigree to the Catholic Church, where all the relics about Mother Teresa are preserved. Young Albanian artisans Josip - Zef Mirdita and Leonardo - Mark Ljoni, designed the relics. We also discovered information about the commemorative plate of the 1902 manifestation when the Cathedral of Skopje became part of the "Holy Heart of Christ." This temple was founded in the fifth year of Archbishop Pashkal Troski's in this Archdiocese and blessed by him on 2 December 1902.

From the archive of the Marku family, we have received photographs and documents that speak about the life, traditions and religious ceremonies that took place in the city of Skopje. We also interviewed the neighbours of this family, Mrs. Agjelina Marku, from whom we have received ve-

ry valuable data about the social life of this family and Albanians in general in the city of Skopje.

In addition to the research of published and unpublished archival documentation, the existing historiography and periodical literature, published mainly about the period between the two world wars and after World War II, was used in this book.

We hope that through this publication we have made it possible to reflect upon the history of the Albanian Catholic families of Skopje, enlightening new historical facts and truths, which are increasingly being covered by the dust of oblivion.

June 2018, Skopje

I. IPESHKVIA SHKUP-PRIZREN NËPERMJET HARTAVE DHE SHKRIMEVE

I.1 SHKUPI - DËSHMI HISTORIKE PËR VAZHDIMËSINË ILIRE-ARBËRORE-SHQIPTARE

Shumë burime të kohës vërtetojnë se krishterimi në Shkup u përhap shumë herët. Në periudhën e Konstantinit të Madh (306 – 337) është vërejtur që në një tubim kishtar, i mbajtur në qytetin e Serdikës në vitin 327, ka marrë pjesë edhe peshkopi i Shkupit, Shën Pali, i cili i shkruan Shën Nikollës se “Shkupi është një ndër qytetet më të mëdha ilire”. Kur perandori Konstantin e ndau perandorinë, Shkupi shndërrohet në kryeqendër kishtarë të prefekturës së Dardanisë.⁴⁵

Hartën që po e paraqesim me territoret e Dardanisë, i takon periudhës pas reformave të Dioklecianit. Rëndësia historike e kësaj harte qëndron tek përkufizimi i territorit të Dardanisë, ku Shkupi përveç që ishte kryeqendër e saj, ajo ishte edhe urë lidhëse për gjithë gadishullin Ilirik. Po ashtu sipas të dhënave të kësaj harte, e shohim se Shkupi luante rolin e kryeqendrës kishtarë të Dardanisë.⁴⁶

E rëndësisë së madhe historike është edhe letra e ipeshkvijve dardanë dërguar papës Galezit në vitin 494, ku jepen të dhëna shumë të rëndësishme për Ipeshkvinë e Shkupit, rolin që luante ajo në kompaktësinë e kishës dhe të besimtarëve. Më tej në këtë letër pasqyrohet roli i ipeshkëve dhe ndikimi i tyre në masat e gjëra në tërë territorin që shtrihet Ipeshkvia e Shkupit.⁴⁷

Në fillim të dekadës së dytë të shekullit XVIII, papa Klementi XI apo Albani, i drejtohet për bashkëpunim një intelektual, studiuesi dhe historiani, z. Daniele Farlati, për të ndërmarrë një ekspeditë të gjerë nëpër

⁴⁵ Rogo R, Veliki Ilirik (284 – 395) i Njegova Konacna Dioba (396 – 437), Zagreb, 1962; Јован Поповски, Скопје Јуче – Данас – Сутра, Скопље, 1968, 6.

⁴⁶ Gaspër Gjini, Ipeshkvia Shkup – Prizren nëpër shekuj, Prishtinë, 2011, 26.

⁴⁷ Gaspër Gjini, Ipeshkvia Shkup – Prizren nëpër shekuj, Prishtinë, 2011, 225.

dheun e të parëve të tij, nëpër Iliri. Kështu nisi puna për korpusin "Illyricum Sacrum", të cilit Daniele Farlati do t'i kushtonte gjithë jetën e tij. Me dokumente dhe fakte ai argumenton prejardhjen tonë shumë e shumë kohë para së të vinin sllavët në Ballkan. Ai davarit mjegullat shekullore e saktëson kohën ilire, helene, romake dhe bizantine. Ai me këtë vepër paraqet themelet e ndërlikuara mbi të cilat u ngrit shteti ilir dhe jeta e paraardhësve tanë. Ai përfaqëson bankën më të madhe të të dhënave për Ilirinë. Në librin "Illyricum Sacrum" flitet për historinë e kishës, të argjipeshkëvive, dioqezave, kuvendeve. Po ashtu në këtë libër ka përshkrime të gjendjes së popullatës që i takonte besimit katolik, ku ka të dhëna jashtëzakonisht interesante.

Në këtë libër një kapitull të posaçëm i kushtohet Ipeshkvisë së Shkupit, ku jepen të dhëna për periudhën e hershme të mesjetës, të mesme dhe atë të vonshme. Me fakte argumentohet vazhdimësia ilire–arbërore–shqiptare e qytetit të Shkupit. Po ashtu në këtë libër në mënyrë kronologjike paraqiten të gjithë ipeshkët që kanë qeverisur me Ipeshkvinë e Shkupit. Të dhënat në veprën e Daniele Farlatit "Illyricum Sacrum", do të jenë burim i jashtëzakonshëm për historianët, për gjuhëtarët, për antropologët, etnologët e për këdo që do të studiojë për të kaluarën tonë.

Në tabelën e mëposhtme, në mënyrë kronologjike janë paraqitur ipeshkët e Ipeshkëvisë së Shkupit, ku janë shënuar emrat dhe viti i qeverisjes së tyre. Kjo tabelë është e rëndësisë së veçantë historike, sepse kuptojmë për periudhën se kur janë emëruar ipeshkëvit, vazhdimësia e pandërprerë e tyre, ruajtja e kompaktësisë dhe mbijetesa duke i rezistuar pushtimeve të ndryshme përgjatë shekujve. Po ashtu me shumë interes janë edhe botimet e studiuesve të ndryshëm, të cilët duke hulumtuar arkivat e ndryshme kanë arritur të nxjerrin në pah rolin e Ipeshkvisë Shkup - Prizren ndër shekuj, e në veçanti rolin e saj në ruajtjen e gjuhës, kulturës, fesë dhe identitetit të popullit shqiptarë në këto treva.

Skopje - historical evidence of Illyrian-Arborean-Albanian continuity

Many historical sources confirm that Christianity in Skopje spread very early. DURING the time of Constantine the Great (306 - 337), St. Paul, a bishop from Skopje, participated on a church gathering in the town of Serdika in 327 A.D. He later wrote to St. Nicholas of Skopje that "Skopje was a one of the largest Illyrian cities ". When Emperor Constantine divided the empire, Skopje became the ecclesiastical capital of the Dardania prefecture 1.

The map we are presenting with the territories of Dardania belongs to the period following the reforms of Diocletian. The historical significance of this map lies in the definition of the territory of Dardania, where Skopje besides being its capital, it was also a connecting bridge across the Illyrian peninsula. Also, according to the data of this map, we see that Skopje played the role of Dardania's ecclesiastical capital².

Of great historical importance is the letter of the Dardanian bishops sent to Pope Gelasius I in 494, giving very important information for the Diocese of Skopje, the role it played in the unity of the church and believers. Further on, this letter reflects on the role of the bishops and their influence on the people of the entire territory of the Diocese of Skopje³.

At the beginning of the second decade of the XVIII century, Pope Clement XI or Albani, calls upon Daniele Farlati, an intellectual, scholar and historian, to undertake an extensive expedition in the land of his ancestors, throughout Illyria. Therefore, he starts working on the "Illyricum Sacrum" book and documents, to which Daniel Farlati would dedicate his whole life. With documents and facts he argues our ancestry long before the Slavs came to the Balkans. He collects centuries-old documents, and he is able to define the Illyrian, Hellenic, Roman, and Byzantine times. His work represents the complex foundations upon which the Illyrian state and the lives of our ancestors came to be.

This book represents the largest data collection for Illyria. The book "Illyricum Sacrum" refers to the history of the church, the archbishops, the dioceses, the assemblies. This book offers descriptions of the everyday life of the population belonging to the Catholic faith, providing very interesting data. Many historical sources confirm that Christianity in Skopje spread very early. In the period of Constantine the Great (306 - 337), on a church gathering in the town of Serdika in 327 participated a bishop from Skopje, St. Paul, who later wrote to St. Nicholas of Skopje that "Skopje was a one of the largest Illyrian cities ". When Emperor Constantine divided the empire, Skopje became the ecclesiastical capital of the Dardania prefecture ¹. A special chapter in this book is devoted to the Diocese of Skopje, where the data given are for the early, middle and late medieval period. Facts argue for Illyrian-Arbror-Albanian continuity of the City of Skopje. In this book, we provide a chronologically presentation all the bishops who have governed with the Diocese of Skopje. The data on Daniele Farlat's work "Illyricum Sacrum" will be an extraordinary source for historians, linguists, anthropologists, ethnologists, and anyone who will study history.

The following table chronologically shows the bishops of the Diocese of Skopje, noted by their names and year of their governing. This chart is of particular historical significance because we understand the period when the bishops were appointed, their uninterrupted continuity, the preservation of compactness and survival by resisting various invasions throughout the centuries. Also, of great interest are the publications of various scholars who, exploring the various archives, have been able to highlight the role of the Diocese Skopje-Prizren for centuries, and in particular its role in preserving language, culture, religion and the identity of the Albanian people in these areas.

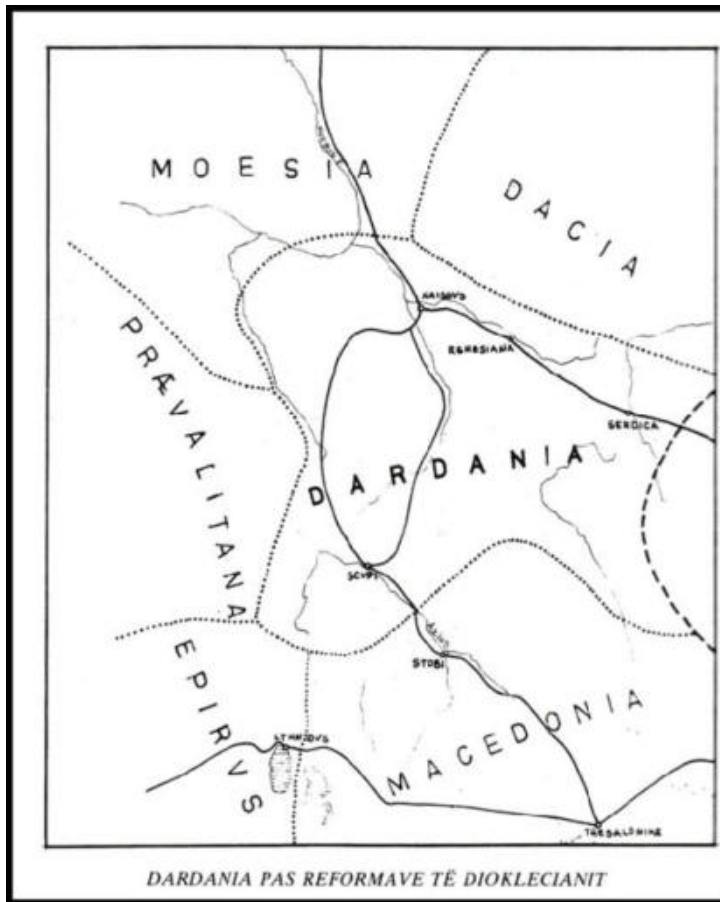

48

⁴⁸ Gaspër, Gjini. *Ipeshkvia Shkup-Prizren nëpër shekuj* (The Shkup-Prizren diocese through centuries) Prizren: Drita, 2011, 26.

Joannes Episcopus Sacrosanctæ Ecclesiæ
Scopinæ Metropolitanæ civitatis huic Rescri-
pto a nobis dato consentiens, ad omnia,
qua superius continentur, manu propria sub-
scripsi.

Samuel (2) Episcopus, ut supra sub-
scripsi.

Bonosus Episcopus, ut supra subscripsi.

Verianus. Episcopus per Valentinum Ar-
chidiaconum, ut supra subscripsi.

Emrat e ipeshkvijve dardanë nga letra dërguar papës Galazit në vitin 494.

49

⁴⁹ Ibidem, 225.

ILLYRICI
SACRI
TOMUS OCTAVUS.
ECCLESIA SCOPIENSIS,
SARDICENSIS, MARCIANOPOLITANA, ACHRIDENSIS
ET TERNOBENSIS.

CUM EARUM SUFFRAGANEIS,

AUCTORE

JACOBO COLETO

OLIM PRESBYTERO SOCIETATIS JESU.



VENETIIS, MDCCCXIX.

APUD SEBASTIANUM COLETI.

SUPERIORUM PERMISSU AC PRIVILEGIO.

ECCLESIA SCOPIENSIS

ARCHIEPISCOPI SCOPIENSES.

Scopia itaq;
& ibant.
pos.

IN Dardania, seu Rascia hodierna, qua pars alia exiitit Mosiam superiore, ubi populi Dardani, nova partes imperii & Illyrici divisionibus peculiaris provinciam nomen & ius sortita, Scopia plurali numero a Trebellio Polliensi appellata urbs inter veteres Illyricas celebratur; a Pliniano lib. 3. Moesia superioris civitas dicitur, Dardania nondum inde divulsa. Scopia nunciant Graeci Latinique Scriptores, communi ad haec usque tempora vocabulo. Ad Axiom divinum sedet, cui tunc Perdar nomen, unde modice per declivis Orbeli, qui Dardaniam, non Thraciam, nec Mosiam superiorem, uti quidam, scriptores errant, sed Macedonianam sejongit, & leniter assurgens camporum planitiem percipit millia passuum viginti in longum protensam, in latum mille passus quatuordecim. Mons in decem annis circum collibus erigitur, ubi pagi, vicique plarimi, quae ioculant Serbliaui cultum agros colliter additi, & ubertate allelli Eugum adeo copiosa, ut campestris illa vulgo mollis Cereris & Bacchi lectulus nascuntur. Axius campos interfuit, auctus aliorum fluminum aqua; exque passu impostis visitur mira palestinudinis & magnificentie, quatuordecim iniazus arubus tanta mole castrucis, ut instantis oculi obstepant, & quisquis facile intelligat regionem illud esse opus, & a Turca Imperatore ereclum; sed impetu tumentium aquarum quingue fossicae pene diruti nunc lignis falchris ac trabibus sustentantur. Echardus in tomo 1. Scriptorum Ord. Praedicat. in indice Episc. Scopiam cum Scopelo Thraciae urbe sub Metropolita Hadrianopolitano confundit; inde enim distat longe Dardania, qua nunquam extenuis paruit Metropolita, & cui Scopiensi fuit subiecta. Est quidem in Thessaliam finibus oppidum Scopiam; hoc nonnulli cum Scopia Dardania idem esse opinati sunt, quatenus revera nihil habet commune. Sunt, qui graviter errant, praeterea Scopiam nram esse cum Sapphienis civitate; & Bonbardus in Topographia Hung. minus recte affirmat esse illam in finibus Macedoniae, qui Orbeli interiecta a Dardania, ubi Scopyrici Sac. T. VIII.

ja, disjungantur. Fuit haec urbs Dardania princeps; claruit in Romano impio armis & opibus; ac loci opportunitate, qua in Moesia, & Thraciam & Macedonia aditus patet, plura illam appetiverat; Bulgari in primis, ubi Samuel rex insigni clade affectus est a Graecis & inde expulsus. A Graecis ad Scobles transit, adeoque Neomania regi placuit palchritudine, amantitate sicut, validoque munimine, ut eo regiam sedem transfererit; quin & Turcia ea visa est, qua merito illustri in Scobla Praefectura crearetur. Cum enim Mehemetes I. his provinciis potius esset, Scopia subitit utique barbarorum captivitate, & tyrannidem hactenus exerpit; sed dignitate ceteris urbibus praestat; in qua Turca Praefectus imperat, & laetissima iurisdictione dominatur. Ut vero nobilibus olim circumsepta fuit & praesulis aggeribus protecta, nunc contra apertum caespem ingressum praebet, & hostium, a qui aggressionem tentant, insulubus objecta est. Civium & advenarum, ac mercatorum numero frequentissima ad octo domum millia quatuordecim artibus floret; & Asianas colonias eo a Mehemete I. missas servat; sed per hyperbolas dictum existimo, Germanos milites, qui an. 1699. victorica Leopoldi I. signa in Serbliam intulerant, duce Pietro Tomiceo, narrasse postea, Scopiam sua amplitudine posse Pragensi Bohemia metropoli aequalari; ita Joannes Gallienus apud Bonbardum pag. 288.

Discimus in 1. Tomo Dardania a D. Apostolo Matthia fuisse Christiana religione imbuta, quam alii deinde Apostolici viri excolerant. Ad ea igitur tempora referri debent initia Scopiensis Ecclesiae; etiam ad 17. saec. & ad Nicenum Concilium vetera silent de illa monumenta; & qui cum Nicenis Patribus Azium donavit, Episcopus Scopiensis primus esse aequi qui haec urbi praefuerit. Quia metropolitico iure pollebat in Dardania provincia, in qua Scopia usque civili honore alias urbes via est antecellere. Saeculo quidem v. inter metropoles ecclesiasticas locum tenuit; & omnino falsam asseruisse sententiam cum Echardo, tom. 1. Script. Ord. Praed. qui Hadria-

Katholis
Supponit,
quibus, in
11. & 12.

A

dia-

II. IPESHKVËT E IPESHKVISË SË SHKUPIT

II. 1 KRONOLOGJIA E IPESHKËVE TË SHKUPIT⁵⁰

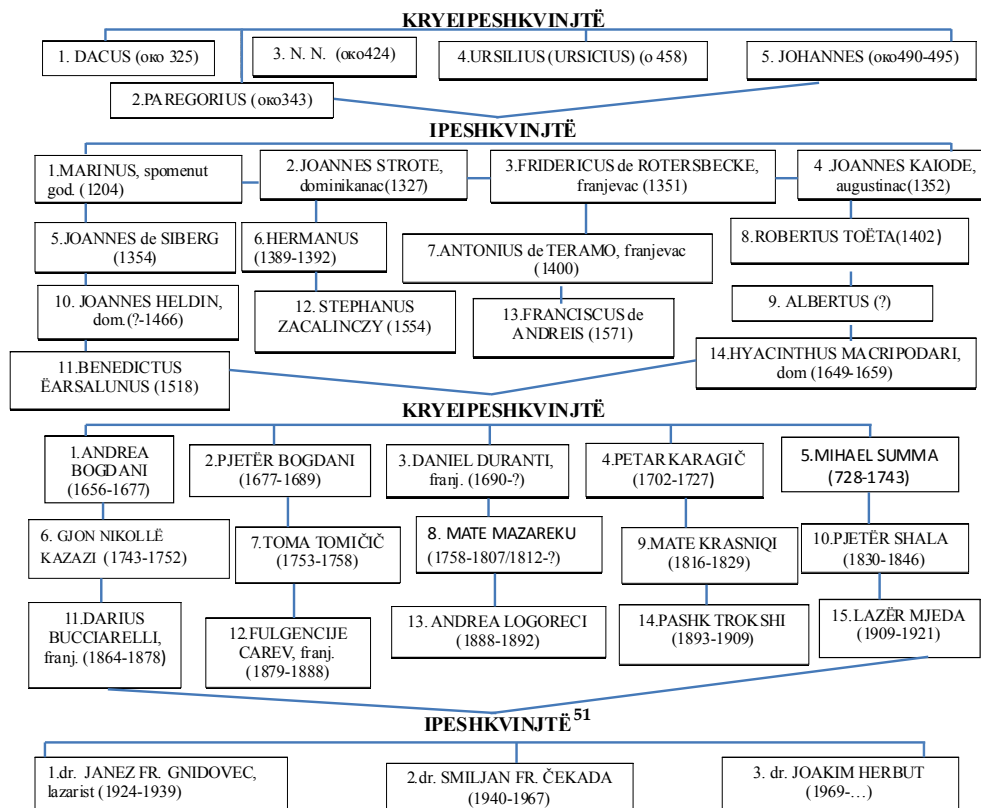

⁵⁰ Opći šematizam katoličke crkve u Jugoslaviji, Cerkev v Jugoslaviji 1974. Zagreb: Biskupska Konferencija Jugoslavija, 1975, 410-411.

⁵¹ Co Janez Fr. Gnidovec завршува редот на надбискупите и започнува повторно редот на бискупите.



⁵² Po aty, 211.

STATISTIKA E DIOQË SHKUP-PRIZREN.

PRIZREN KIT	FAMILJLITË	THEMELI M	MORETI KISHES	NUMRI I BESIMTAREVE NE VITET								
				1818	1842	1846	1865	1892	1922	1937	1974	
1.	PRIZRENI	1020	1870	838	712	910	815	1203	1509	1500	1560	
4.	GJAKOVA	XV.	1928	549	525	5735	4674	4702	5884	2300	5940	
2.	PEJA	XVI.	1928	396	593	355	1984	2000	276	344	1170	
1.	ZYMI	XIV.	1849	332	335	485	451	497	837	863	1693	
3.	JANJEVA	1303	1856	428	700	792	1096	1136	2551	3000	4500	
4.	LETNICA	XIV.	1938	549	676	766	1138	1250	1364	1726	2372	
1.	STUBLLA	1905	1896 ¹ 1967 ²					126	261	703	1600	
2.	BINÇA	1946	1972								1200	
1.	FERIZAJ	1897	1929						125	390	600	
5.	SHKUPI	325	1902						450	6600	5500	
2.	MANASTIRI	1856	1870						1510	300		
2.	PRISHTINA	1964	1964								750	
1.	MITROVICA	1901	1901						119	1500	420	
1.	VELEZHA	1919	1960							906	2460	
2.	BISTAZHANI (SMACI)	1921	? (1928)							1700	4190	
1.	BECI	1922	1922							1400	2800	
1.	NOVEZELI	1922	1922							1000	2978	
1.	GLOGANI	1922	1922							1130	1220	
2.	ELHUGANI	1897	1928							2884	3362	
										17509	20336	
										10948	18738	

SHKUP-PRIZREN
RS. MAQEDONISË

SHKUP, më 3.12.1976.

Statistika e ipeshkvisë Shkup-Prizren (1818-1974).

Statistikat e Ipeshkvisë Shkup-Prizren / Statistic Skopje-Prizren diocese⁵³

⁵³ Gjergj Gjergj, Gashi. Albanski mučenicu u razdoblju 1846-1848(Skopska Crnagora u skopsko-prizrenskoj biskupiji tijekom XIX stoljeća), Prvi deo. Zagreb, 1988, në stojc.

Librat që shtjellojnë historikun e Ipeshkvisë Shkup-Prizren:

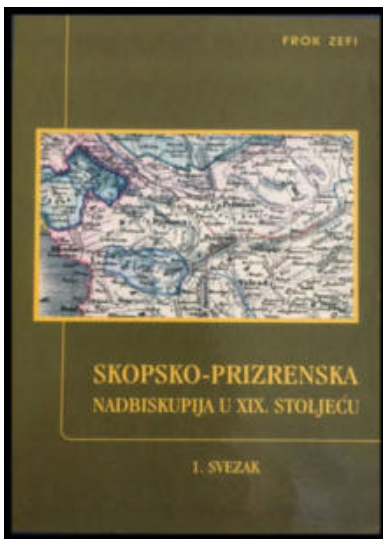
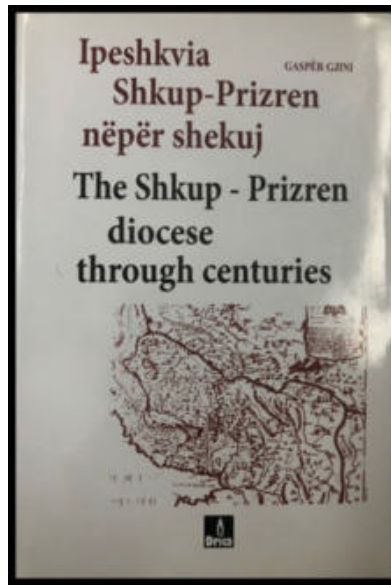

Arqipeshkonija Shkup-Prizren në shekullin XIX-të / Skopje Prizren Archbishopric in the 19th century

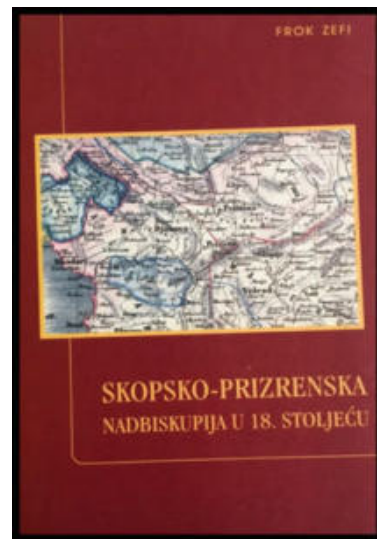

Arqipeshkonija Shkup-Prizren në shekullin XVIII-të / Skopje Prizren Archbishopric in the 18th century



*Skopje Prizren Archbishopric
in the 18th century*

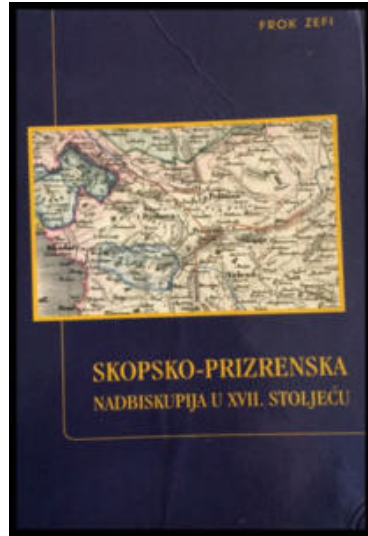

*Arqipeshkonija Shkup-Prizren në shekullin
XVII-të / Skopje Prizren Archbishopric
in the 17th century*

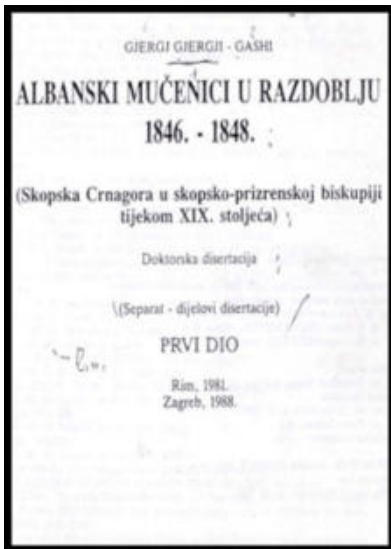

*Martirët Shqiptarëve në vitet 1846-1848 /
Albanian martyrs in period 1846-1848*

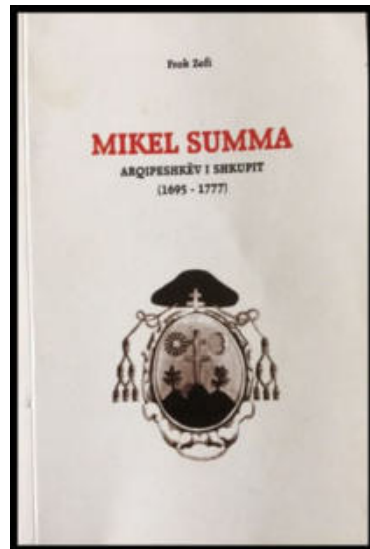

*Argjipeshkëv i Shkupit (1695-1777) /
Skopje Archbishopric (1695-1777)*



Kosova: Altari I arbërisë 1910-1941, Voll.1 / The altar of arbëria 1910-1941, Voll.1



Kosova: Altari I arbërisë 1910-1941, Voll.2 / The altar of arbëria 1910-1941, Voll.2



Kosova: Altari I arbërisë 1910-1941, Voll.3 / The altar of arbëria 1910-1941, Voll.3

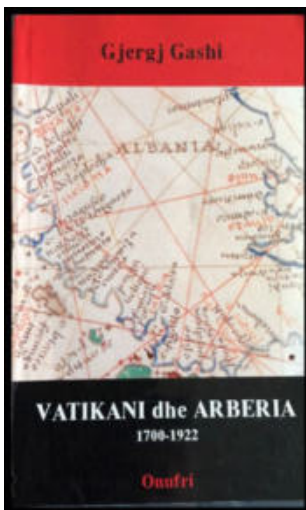

Vatikani dhe Arberia 170-1922 / Vatican and Arberia 1700-1922

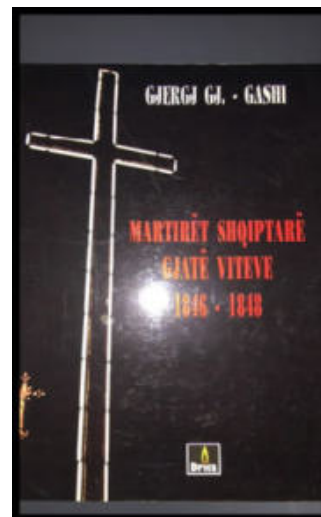

Martirët Shqiptarë gjatë viteve 1846-1848 / Albanian Martyrs during 1846-1848



Jeta e martirëve kosovar nga Ipeshkvia e Shkupit gjatë viteve 1813-1816 / The life of Kosovar martyrs from the Bishopric of Skopje during the years 1813-1816.

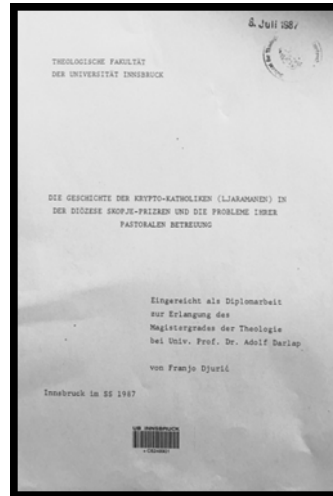

Historia e krypto-katolikëve në Ipeshkvinë Shkup-Prizren dhe problemet e tyre / The history of the crypto-catholics in the diocese of Skopje-Prizren and their problems.



Shqiptarët në Republikën e Maqedonisë – fakte, analiza dhe opinione për koekzistencën ndërtnike / The Albanians in the Republic of Macedonia – facts, analyzes and opinions on interethnic coexistence.

II.2 PJETËR BOGDANI



*Monumenti i Pjetër Bogdani në Shkup /
Monument of Pjetër Bogdani in Skopje*

Për ditën e lindjes së Pjetër Bogdanit ende nuk kemi dëshmi të sakta. Deri më tani janë vetëm të dhënat e Kolegjit Urbaniana të Romës, ku shkruhet se në kolegji hyri më 13 shtator 1642 dhe ishte 15 vjeçar. Sipas kësaj, mësohet se Pjetër Bogdani kishte lindur më 1627. Vendlindja e tij duhet të jetë Guri i Hasit «Guri nde Hasit», afër Prizrenit.

Shpeshherë shkruhet se mësimet e para i kreu në Čiprovac të Bullgarisë. Shkollimi fillestar i Pjetër Bogdanit është ngatërruar me shkollimin e ipeshkvit të Sofjës, Petūr Bogdan Bakšev, autorin e librit për historinë bullgare, i cili ishte shkolluar në Čiprovac. Pjetër Bogdani fillimisht duhet

të ishte shkolluar në vendlindjen e vet, apo edhe tek ungji i tij, Andrea Bogdani, që në atë kohë ishte argjipeshkëv i Ohrit.

Më pas dihet se më 20 mars 1648, Pjetër Bogdani ndodhet në Kolegjin Ilirik në Loreto, me rekomandim të ungjit të tij, Andrea Bogdanit, ku edhe e vijoi shkollimin. Pas këtij kolegji, kthehet prapë në Urbaniana të Romës, ku edhe vazhdoi shkollim për filozofi e teologji, ku më vonë doktoroi.

Më 1651 kthehet në vendlindjedhe i shkruan kongregatës Propaganda Fide në Romë që në Ipeshkvinë e Shkupit mungojnë libra. Sipas tij, në këtë ipeshkvi gjinden vetëm ato libra që dërgohen nga Italia, dhe kishte kërkuar që t'i dërgohen libra që gjinden në Kolegjin Urbaniana të Romës, si për shembull: 5 katekizma në gjuhën shqipe, 4 fjalorë të gjuhës shqipe, dy fjalorë turqisht, 5 gramatika sllavisht dhe disa të tjera.

Pjetër Bogdani, pas një kohe vepron si prift në Ipeshkvinë e Pultit.

Pas vdekjes së ipeshkvit të Shkodrës Gergor Frasini (1655), në krye të saj emërohet ipeshkvi Pjetër Bogdani, konkretisht më 6 mars 1656, dhe këtë ipeshkvi e udhëhoqi 21 vjet, në rrethana dhe kushte tejet të vështira.

Më 1 tetor 1676, Bogdani shkruan Propagandës Fide, se turqit e kishin maltretuar tetë herë, ia kishin marrë kalin me të cilin udhëtonte, e kishin plaçkitur disa herë, e kishin burgosë. Ai i kishte kryer shërbimet fetare në Shkodër, edhe pse paraardhësit e tij as nuk kishin pasur mundësi të bënin një gjë të tillë. Ndonjëherë ishte detyruar të largohej nga Shkodra prej turqve e të shkonte në vendet tjera, si në Kelmend, Kastrat e Riol, ku kishte ndërtuar një kishë të vogël, sidomos në kohën kur turqit dëshironin të vrisnin Bogdanin, dhe për këtë akt kishin dhënë edhe shpërblime të madha.

Ipeshkvi i Shkupit, Andrean Bogdani, ndërroi jetë më 1677. Pas vdekjes së tij, Roma e emëron për ipeshkëv nipin e tij, Pjetër Bogdani, ipeshkëv i Shkupit, edhe pse në këtë kohë ishte ipeshkëv i Shkodrës. Në të njëjtën kohë Vatikani ia beson edhe administrimin e Ipeshkvisë së Ohrit. Pjetër Bogdani kremtoi meshën në Shkup, si ipeshkëv i emëruar më 2 shkurt 1678.

Bogdani dëshironte që të hapte shkolla në vendet ku veproi, për shembull, më 1669 i propozoi Propagandës Fide, që të hapet shkolla në Barbulush, dhe këtu i propozoi françeskanit Bernardo nga Verona, që të vepronte si mësues, pasi që ky kishte botuar një vepër në dy gjuhë: shqip e italisht me emrin „*Dottrinapiccola*“.

Vitet e Pjetër Bogdanit si prijës i Ipeshkvisë së Shkupit, nuk ishin të lehta, pasi që turqit dëshironin ta pengonin veprimtarinë e tij me çdo kusht. Më 1684, pashai i Shkupit tentonte ta burgoste Pjetër Bogdanin, pasi që ky

dëshironte që të organizonte kryengritje të armatosur të katolikëve kundër turqve, e për këtë ai ishte i detyruar të largohej nga Shkupi dhe shkoi në Dubrovnik, e nga aty në Itali. Me vete kishte marrë edhe manuskriptin e tij të shkruar në gjuhën shqipe, e që më vonë e përktheu edhe në italisht.

Derisa ishte ipeshkëv i Shkupit, Pjetër Bogdanie përgatiti veprën e vet të njohur „Çeta e profetëve“ (Cuneus prophetarum), që e shtypi në Padova më 1685, në dy gjuhë dhe me ndihmën e ipeshkvit të Padovës, ku i ndihmoi kardinali Barbarigo, prandaj veprën ia dedikoi këtij kardinali. Bogdani dëshironte që veprën e vetë ta shpërndante sa më shpejt në ipeshkvinë e tij të Shkupit, në mesin e besimtarëve.

Letrat e Pjetër Bogdanit qëua kishte dërguar Romës nuk janë të pakta dhe janë mjaft të rëndësishme për historinë shqiptare, sepse japin informata të shumta për vendet ku ai kishte vepruar si prift dhe më vonë si ipeshkëv. Këto letra janë burime të mira për kërkime historike. Shumicën e tyre janë publikuar nga Luigj Marlekaj dhe Odette Marquet.

Pjetër Bogdani ndërroi jetë në Prishtinë më 06.12.1698, nga sëmundja e mortajës. Nga kjo sëmundje vdiq po atë vit në Prizren, edhe gjenerali austriak Johann Norbert Graf Piccolomini, i cili ishte udhëheqës i ushtrisë austriake kundër turqve.

Letër e Pjetër Bogdanit dërguar më 1 janar 1681 për gjendjen e Ipeshkvisë së Shkupit/ Pjeter Bogdani's letter sent on January 1, 1681 describing the conditions of the Diocese of Skopje:

Posta. ^{no} Giulio Dell' Arcim. A. 1792
 Dato alla sac. Cong. di Leg.
 Fu dal M^o Libro Regio
 A. ind. di luglio
 L. January 1791.

Serbia vulgo Serbia, detta così dalla Serpi, quelli il nome:
 Constantiens e chiama Serbi; e per lo guerno de
 Turchi si ritrova agio Temisfar. Antiam. d'ora
 Dardania parimente della Macedonia come ben
 si mo in ^{l'Asia} l'Europa e il Cypriano.
 Viene posto tra il nome E mo e Schodope. Dall' orien
 te il nome E mo ha per confine il fiume Danubio
 e la diuisione Bulgaria. Dal diuerso giro del
 detto fiume tenendo per il dorso del Danubio, arriva
 su il fiume Dina, Serzequina. Tenendo verso l'
 occidente pone il termine della riva dell' Adriati
 ca abbracciando Monerigo sopra Castro. e la Zena
 superiore, caminando all' insu per il fiume Zena
 si congiunge con Pulci ad la monti Vitor, Calogio
 e Babiloni quali sono il capo del fiume Valbona
 detto Zennia. Di la del fiume Dina vengono
 suo diuerso e del Vno di Sappo e quello d'Alenio
 compie il suo circuito su ^{la} ~~monte~~ Schodope, mi si quere
 constando

continuando lo suo fuggire, e metropoli del suo Ducato
 O vltimo supio, e Gynostin, sono nomi inoniani, e significano
 il nuovo Rodigo tanto albino capo R. Boni. Ving. Eghen
 S. u. ovidio ss. suam. Atto vadii del quale, ni one
 posto la nobilita: Con di Segria i nome Segria.
 Planio lib. 4.^o Dele merita. S. u. Achiana vrb.
 Vete Romanoni forse per essere loro Plonia.
 E simili ^{mo} a Bonia e per il viso deli Olli p. annuati:
 sopra li quali viene istocora, e per il nome reale
 Olio forse da vto etto Epigano come f. aut. Epigano
 C. L. P. Vulgo Vardar simile a Senere ^{conditio} ai
 Popoli irrigando li loro vrb. Giardini, e Poni. E per
 il P. inigano, Demiaio temporale essendo stata. R. vrb.
 Veli f. vrb. Stefano Scutaghi l. l. vrb. lib. 2.
 Li glori diauerherano Poch f. vrb. Bom. si l' f. nome suo =
 rana on 32. combatenti. Nel tempo di Marco Franco
 Console Romano essendo già per azuffari nella giov-
 rana con loro. In Capirani di Serbia uscio fuori del
 suo campo dimando l' onerito Bom. chi erano loro? Et
 encorati risposta che erano Romani vrb. Velle Genai
 all' hora quelli di Serbia gridando di loro con darsi
 se vincitori voj. Restarono vincitori conno capo
 Sintonio Proconsule Romano.
 E inal. ^{mo} tenendo il seoro fino al tempo del sud. Stefano
 Inq. Questo momento diuiso il vrb. alla vrb. piu
 benemeriti Capirani per nobilita f. d. vrb. e potenza

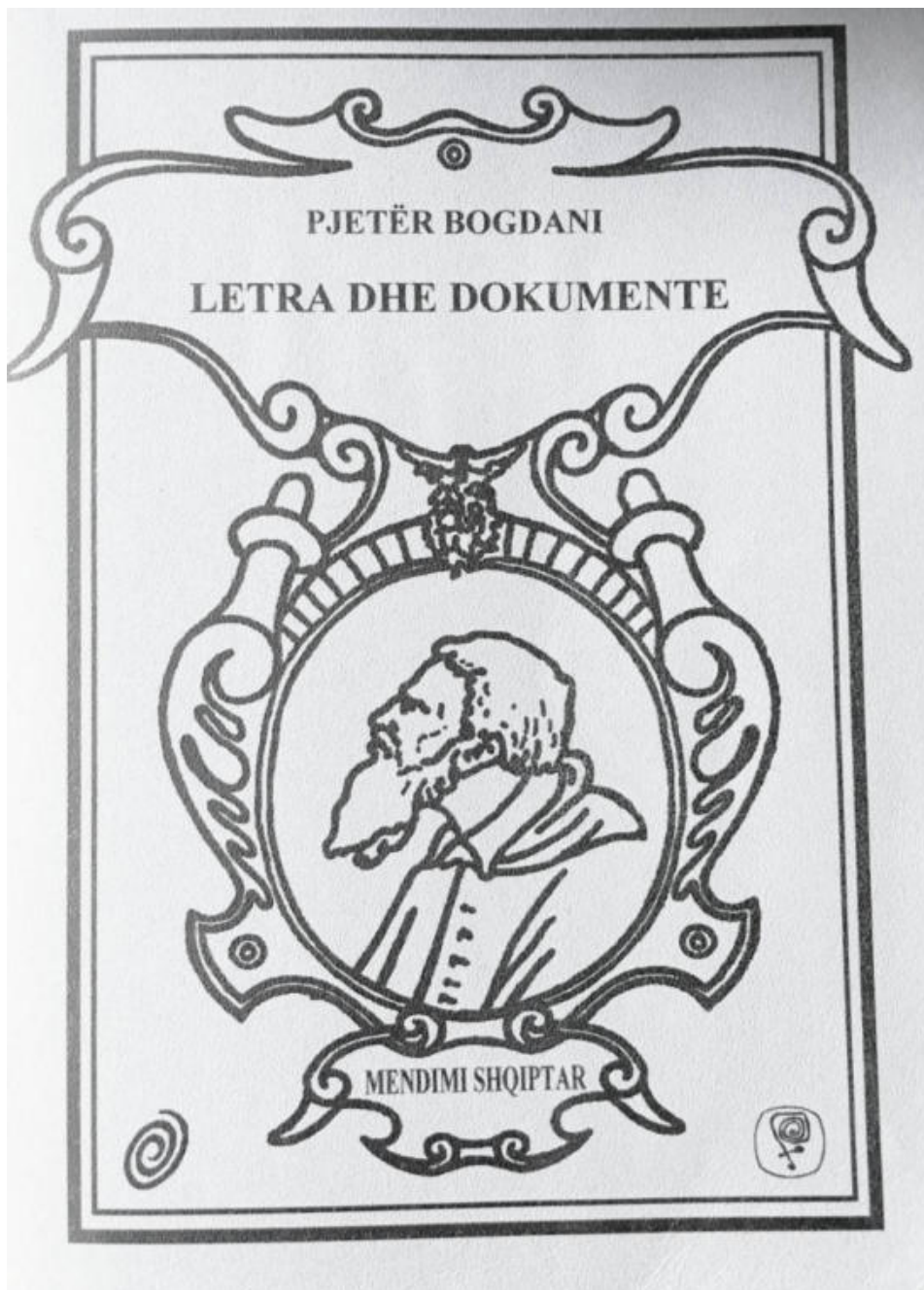

Libra rreth jetës dhe veprës së Pjetër Bogdanit/

Books on the life and work of Pjeter Bogdani.

Odette Marquet

PJETËR BOGDANI

Letra dhe dokumente

nga Arkivi i Kongregatës
“de Propaganda Fide”
si dhe nga Arkivat Sekrete të Vatikanit

MENDIMI SHQIPTAR

SHTËPIA BOTUESE “At Gjergj Fishta”

Shkodër, 1997

Libra rreth jetës dhe veprës së Pjetër Bogdanit/

Books on the life and work of Pjeter Bogdani.

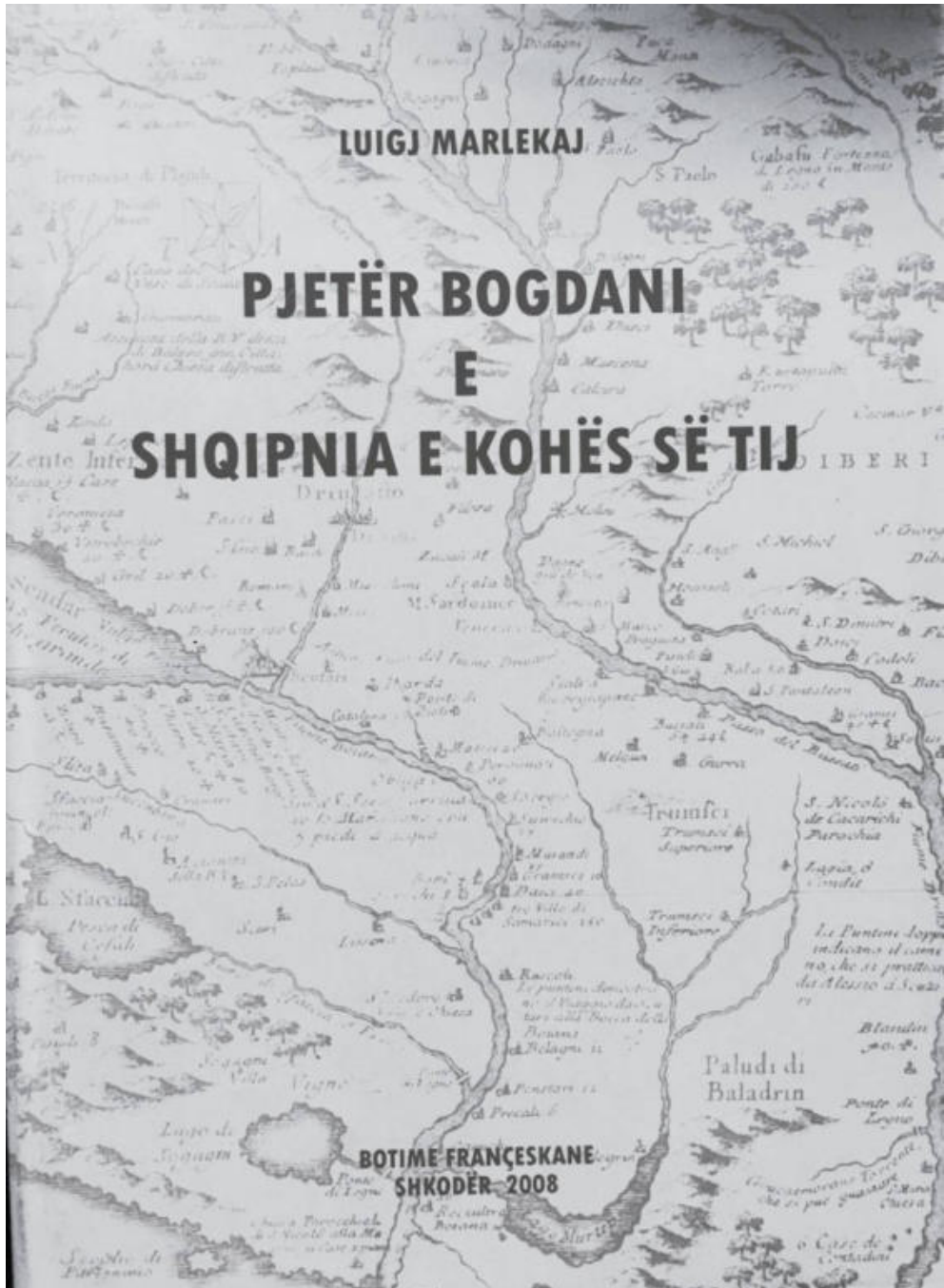

*Libra rreth jetës dhe veprës së Pjetër Bogdanit/
Books on the life and work of Pjeter Bogdani.*

Pjetër Bogdani

We still don't have accurate evidence for the exact date of birth of Pjetër Bogdani. So far, only the data of the Urbaniana College of Rome, where it is written that he started college on 13 September 1642 and was only 15 years old. According to this, we learn that Pjetër Bogdani was born in 1627. His birthplace should be the Stone of Has ("Guri i Hasit"), near Prizren.

We found written in various documents that he finished his elementary school in Čiprovac, Bulgaria.. Pjetër Bogdani's initial education is confused with the education of the bishop of Sofia, Petŭr Bogdan Bakšev, the author of the book on Bulgarian history, who was educated in Čiprovac. The latter had to have been educated in his native land or by his uncle Andrea, Archbishop of Ohrid.

On March 20, 1648, Pjetër Bogdani attends the Illyricum College in Loreto, with the recommendation of his uncle Andrea Bogdani. After this college education, he returned to The Pontifical Urbaniana College of Rome, where he continued his education in philosophy and theology, where he later got his PhD.

In 1651 he returned to his native country to write a letter to the Propaganda Fide in Rome that there were no books in the Skopje Archdiocese. According to him, in this Diocese there are only those books that are sent from Italy, and he has request books from Rome's Urbaniana College, such as: 5 catechisms in Albanian, 4 Albanian dictionaries, two Turkish dictionaries, 5 Slavic grammar books and many others.

Pjetër Bogdani, served as a priest at the Archdiocese of Pult. After the death of the bishop of Shkodra, Gergor Frasin (1655), Bishop Pjetër Bogdani was appointed at the head of the Diocese, on March 6, 1656, a post in which he served for 21 years, under extremely difficult circumstances.

On Oct. 1, 1676, Bogdani wrote to Propaganda Fide that the Turks had mistreated him eight times, they took the horse he was traveling with, robbed him several times and imprisoned him. He had performed religious services in Shkodra, although his predecessors were not even able to do so. Sometimes he had to leave Shkodra because of the Turks and go to other places, such as Kelmend, Kastrat and Riol, where he had built a small church, especially at the time the Turks wanted to kill Bogdani, and had put a huge bounty on his head.

The Bishop of Skopje, Andrea Bogdani, passed away in 1677. After his death, Rome appointed his nephew, Pjetër Bogdani, bishop of Skopje, although at this time he was a bishop of Shkodra. At the same time, the Vatican entrusts the administration of The Ohrid Diocese to him. Pjetër Bogdani celebrated Mass in Skopje as bishop appointed on February 2, 1678.

Bogdani wanted to open schools in the city where he worked, for example, in 1669, he proposed to Propaganda Fide to open the school in Barbulus, and here he proposed to Franciscan Bernardo from Verona to act as a teacher, since he had published a work in two languages: Albanian and Italian with the name "Dottrinapiccola".

The days of Pjetër Bogdani as the leader of the Bishopric of Skopje were not easy because the turks wanted to disrupt his activities at all costs. In 1684, the Pasha of Skopje attempted to imprison Pjeter Bogdan, as he wanted to organize armed uprisings of the Catholics against the Turks, for which he was forced to leave Skopje and go to Dubrovnik and from there to Italy. He took with him his manuscript written in Albanian, which later he translated into Italian.

While serving as an Archbishop of Skopje, Pjetër Bogdani prepared his famous work "The Cave of the Prophets" (Cuneusprophetarum), which was printed in Padua in 1685, in two languages and with the assistance of the bishop of Padua, assisted by Cardinal Barbarigo, so he dedicated the work to this Cardinal. Bogdani wanted to distribute his work as soon as possible in his church in Skopje, among the believers.

Pjetër Bogdani's letters sent to Rome were not few and are quite important to the Albanian history because they provide important information about the places where he had acted as a priest and later as a bishop. These letters are a good sources for historical research. Most of them are published by Luigj Marlekaj and Odette Marquet.

Pjetër Bogdani died in Pristina on 06.12.1698, from the plague. The Austrian General Johann Norbert Graf Piccolomini, died later that year in Prizren from the same disease.

II.3 TOMA RASPASANI (1651-1718)

Toma RASPASANI u lind më 1651 në Letnicë të Karadakut të Shkupit.

Në dokumentin e Kolegjit të Leretos në Itali, për Toma RASPASANIN shkruhet se ishte nga Letnica. Në kolegji arriti më 1665 në vendin e paraparë për argjipeshkvinë e Shkupit, me rekomandimin e Andrea Bogdanit dhe me ndihmën e kardinalit Protetore. Para ardhjes në Loreto, Toma kishte mësuar gramatikën siç duket në vendlindjen e vetë *“ha studuato li principi della gramatica”*. Toma ishte 14 vjeç kur erdhi në kolegji. Mirë e fliste gjuhën turke dhe ilire, *“parla bene la lingua Turxhesca et Illirica”* (në këtë rast kur thuhet gjuhën turke, mund të jetë edhe gjuha shqipe, por edhe turke, kurse Illirica është përdorë për gjuhën kroate/serbe, Toma njihte mirë gjuhë shqipe, bile edhe dialektin e Pultit, këtë e dëshmon letra e Pjetër Bogdanit, kur i rekomandon Romës që Toma të emërohet ipeshkëv i Pultit) por nuk e njihte në fillim gjuhën italiane. Me ardhjen e tij në Loreto, menjëherë në depo i dha 10 skuda, të cilat ia dorëzoi administratorit të qytetit të Loretos, Ottonit. Para se të vinte në Loreto, Toma ishte në Romë. Nga Roma erdhi më 6.I.1665 ku e kishte dhënë betimin. Më 8.IV.1665, Ipeshkvi Augustin Franciatti të shtunën e madhe ia ndau katër rende të ulëta. Studimet e filozofisë i kreu më 3.II.1667 duke treguar sukses të mirë. Rendin e subxhakonit (subxhakon apo subdiakon është rend kishatar që është para së të shugurohet prift) ia ndau monsinjor Burani në kapelën e kolegjit ilirik të Loretos. Teologjinë morale dhe skolastikën e kreu më 3.II.1670, ndërsa më 26.IV.1672 shkoi nga kolegji. Ka qenë i sjellshëm, i shëndoshë, i arsimuar dhe predikator i mirë. Ishte i afirmuar dhe i aftë për çdo funksion kishtar (është fjala se ishte i aftë të shugurohet për prift dhe të merr funksionet e ndryshme). Pas përfundimit të studimeve Toma u kthye në ipeshkvinë e vetë të Shkupit, ku u shuguroi për prift.

Në fillim shërbeu si kapelan në Trepçë. Për këtë emërim e kishin kundërshtuar turqit, prandaj ishte i obliguar të largohet nga Trepça për shkak të presionit të turqve, dhe shkoi në Prizren, ku edhe emërohet famullitar. Më vonë shkoi në Prishtinë e Vushtrri, ku edhe nga aty më 10 korrik dhe më 16 dhjetor 1657, kërkon ndihmë nga kongregata, sepse besimtarët e ishin shumë të varfër, meqë ishin detyruar që të gjithë pasurinë e tyre t'ua jepnin turqve. Më 1680 turqit akuzonin Toma RASPASANIN se nuk u kishte paguar tatim. Më 15 mars 1682, Toma RASPASANI i shkruan Propagandës Fide që të përkrahë veprimtarinë e tij si meshtar në territorin

e Ipeshkvisë së Shkupit, ku flet edhe për shkollimin e tij në Loreto, të cilin e kishte përfunduar me sukses. Është interesant fakti se Toma RASPASANI kishte tentuar që të vepronte edhe si mësues në Ipeshkvinë e Shkupit. Më 28 korrik 1683 ipeshkvi i Shkupit, Pjetër Bogdani, e rekomandon Toma RASPASANIN të emërohet ipeshkëv i Pultit, ndërsa më vonë e emëroi vikar gjenaral i asaj ipeshkvie, për shkak se Toma ishte shumë i mirë dhe e njihte shumë mirë gjuhën shqipe të asaj zone.

Më 1687 Pjetër Bogdani e njofton Romën se kishte vështirësi me turqit, pasi që kishin ngritur prapë tatimet, dhe kjo për besimtarët ishte vështirë, por edhe për Toma RASPASANIN, pasi që turqit e kishin maltretuar famullitarin e Prizrenit, të cilin e kishin përzënë nga aty, e ai ishte fshehur në Prishtinë. Turqit kishin vështirësi me veprimtarinë e Tomës në Ipeshkvinë e Shkupit dhe të Pultit, për shkak të aktivitetit të tij, sidomos në përkrahjen e betejave austriake të udhëhequra nga Pikolomini (Johann Norbert Graf Piccolomini), i cili vdiq në Prizren më 1689. Të njëjtin vit vdiq edhe Ipeshkvi i Shkupit, Pjetër Bogdani, i cili ishte përkrahës i madh i ushtrisë austriake që luftonte kundër turqve në Ballkan. Pas vdekjes së Pikolomit dhe Bogdanit, Toma RASPASANI kishte përgjegjësi jo të vogël për Ipeshkvinë e Shkupit, sepse ishte vikar gjeneral i ipeshkvisë dhe në fakt e udhëhiqte atë.

Gjatë luftërave austro-turke (1683-1699), kishte edhe shumë ndryshime demografike, pasi në ato vende ku turqit fitonin, sikurse në Shkup, Kaçanik apo Prishtinë, jeta e të krishterëve nuk ishte e lehtë, dhe shpeshherë ishte në pikëpyetje edhe mbijetesja. Është interesant që të cekim faktin se gjatë betejës në Shkup, ky vend ishte djegur dhe shkatërruar. Poashtu edhe katedralja e Shkupit "Tanto veneranda" ishte shkatërruar tërësisht. Siç shkruan edhe Stefan Gapsari në atë kohë, pasi që Shkupi dhe katedralja e Shkupit e cila i ishte kushtuar Zonjë Mari, poashtu ishte shkatërruar, orën e Zojës së Shkupit, e punuar në dru ku paraqitet Marija me Jezusin në dorë dhe ka një mollë në dorën tjetër, e që është punë artistike e punuar në Shkup qysh në shekullin e XVI, e që ndodhej në katedralen e Shkupit deri më 1689, e morën besimtarët për ta mbrojtur dhe e strehuan në vende malore në afërsi të Shkupit. Siç duket një herë e strehuan në Kratovë të Maqedonisë, sepse Kratova ishte famulli katolike në atë kohë, e më vonë në Letnicë, ku kjo orë artistike e punuar në dru edhe sot ruhet në Kishën e Letnicës, që është edhe vend i shenjtë për shtegtarët e të gjitha religjioneve në Ballkan. Është me rëndësi të ceket se e gjithë Ipeshkvia e Shkupit dhe e Prizrenit shtegtojnë gjatë muajit gusht çdo ditë në Letnicë tek Zoja

Cërnaqore në Letnicë, e siç duket nuk është kjo rastësi. Poeti i njohur don Ndue Bytyqi nga Shkupi publikoi poezinë/këngën „N`Cernagore kem një Nanë“, që është e vetmja këngë burimore kishtare shqiptare. Për këtë këngë shih tek dom Ndue Bytyqi. Poashtu duhet cekur se në këtë vend, pra para orës së Zojës Cërnaqore (Madona e Zezë) në Letnicë, Gonxhe Bojaxhiu (Nënë Tereza) vendosi të shkonte në mision. Kjo orë e Zojës Cërnaqore, në mesin e popullatës vendase ka një legjendë të shekullit XVII, se ajo tri herë fluturoi çuditërisht prej Shkupit në Letnicë, (pra, edhe pse është sjellë në Shkup, ajo prapë fluturonte në Letnicë). Cekëm këto gjëra për Zonjën Cernagore të Letnicës dhe pruporen e Zonjës se Shkupit që ishte sjellë për t’u ruajtur në këtë vend, meqë rolin kyç duhet të kishte pasur Toma Rraspasi, pasi që ai kishte njohur rrethanat në vendlindjen e vet, pra në Letnicë dhe Shkup, dhe se udhëtimi në këmbë nëpër male për atë kohë prej Shkupi në Letnicë nuk ishte edhe i lehtë për një gjë të tillë. Kisha e sotme e Letnicës filloi së ndërtuari në vitin 1865, dhe mermeri i dyshemesë së Kishës së Letnicës është sjellë pikërisht nga Shkupi.



Truporja e Zojës Cërnaqore në Letnicë, e cila deri më 1689 ndodhej në Katedralën e Shkupit /

The Statue of Our Lady of Crnagora in Letnica, which until 1689 was located at the Cathedral of Skopje

Më parë cekëm disa gjëra më aktuale për Kishën në Letnicë dhe vendlindjen e Toma Raspersanit që quhet edhe Famullia “Montenegro di Scopia”, por do të kthehemi prapë tek Toma Raspersani.

Pasardhës i Pikolominit ishte gjeneral Friedrich von Veterani, i cili përmes Toma Raspersanit mundësoi që shqiptarët të jenë prapë në anën e ushtrisë austriake për të luftuar kundër turqve. Më 1690 gjeneral Veterani i urdhëron Toma Raspersanit që të vijë nga Beogradi (ku gjendej në atë kohë) në Nish që të jenë në ballë të kryengritësve shqiptarë kundër turqve. Veterani kishte marrë shumë informata nga Toma për gjendjen e shqiptarëve, sidomos në Veri të Shqipërisë. Në këtë kohe Raspersani ishte udhëheqës i shqiptarëve. Veterani jo vetëm që e kishte bërë përkthyes të gjuhës shqipe dhe kroate/serbe Toma Raspersanin, por e kishte emëruar edhe zyrtarisht sekretar personal të tij, ku shërbeu deri në fund të jetës së tij, kur ra në Betejën e Lugos (sot qytet në Rumani) më 1695.

Toma detyrohet të largohet nga Ipeshkvia e Shkupit, njëherë shkoi në Beograd, pastaj u kthye me urdhër të Veteranit në Nish, dhe prej aty i shkruan më 1 prill 1690 kongregatës në Romë dhe një kopje ipeshkvit Vicko Zmajević, një letër për gjendjen dhe vështirësitë e mëdha në ipeshkvinë e Shkupit, pas disfatave të ushtrisë austriake kundër asaj turke në betejat e Shkupit dhe Kaçanikut, ku shqiptarët luftuan në anën austriake. Aty Toma shkruan se nga Prizreni dhe Peja nuk ka mundur të del asnjë shqiptar, e se çka ka ndodhur me ta, ende nuk është hulumtuar. Toma shkruan se në Pejë kishte lënë edhe nënën e vetë, dhe se shumica që e kishin braktisur Ipeshkvinë e Shkupit, ndodheshin në Beograd, bashkë me disa priftërinj. Toma ishte i obliguar të largohet nga Ipeshkvia e Shkupit më 1690 dhe u shpërngul fillimisht në Rumani, e pastaj në Hungari. Dy vite më vonë, Ipeshkvia e Shkupit kishte caktuar ipeshkvin e ri, Peter Karagic më 1692, e ky i shkruan Romës se Toma u largua me 500 katolikë nga Ipeshkvia e Shkupit në drejtim të veriut dhe se aty i shërbejnë Veteranit. Tomën më vonë e gjejmë në Rumani, më konkretisht në Karansebesch në taborin ushtarak nga ku e falënderon Kongregatën e Romës për përkrahje financiare më 17 shtator 1693, kurse më 7 korrik 1694 shkruan nga Hermannstadt (Sibiu) i Rumanisë, se françeskanët e Bullgarisë ishin të detyruar të largoheshin nga vendi i vetë sëbashku më besimtarët katolik në Vllahi dhe Transilavani.

Pasi Toma i kishte shërbyer në shumë mënyra gjeneralit Veterani, më 1696 i shkruan Vjenës që të ketë një mbështetje të përhershme financiare me

nga 50 forinti në muaj. Në fakt, Toma jo vetëm që i kishte shërbyer Veteranit si përkthyes, por edhe i kishte përgatitur shkrimet zyrtare të tij, siç shihet nga një dëshmi mes gjeneral Veteranit dhe Feldmarshall Caraffe më 1695 në Hermannstadt (Sibiu) të Rumanisë. Jo vetëm kjo, por pas vdekjes së Veteranit, e veja e tij Maria Viktoria Veterani, dëshironte që Toma të jetë dëshmitar i gjërave/pasurive që kishte lënë Veterani, sepse familja Veterani kishte besim të plotë në Tomën, kurse auditori kryesor ishte Norbert Groner. Më 1701 e gjejmë Tomën të shërbente si famullitar në Hungari, konkretisht në qytetin Buda (Ofen) sot kryeqyteti i Hungarisë, dhe që ishte qendër e ipeshkvisë së atjeshme e quajtur Gran Esztergom.

Duhet cekur se Toma që përherë ceket si *Vicarus*, që prej fillimi të shekullit XVII ishte larguar nga ipeshkvia e Shkupit dhe qëndronte një kohë në Rumani, pastaj në Hungari. Emrin Vikar e kishte nga ipeshkvia e Shkupit që e kishte emëruar ipeshkvi Pjetër Bogdani, jo vetëm për ipeshkvinë e Shkupit, por edhe të Pultit, e me këtë titull Toma ishte i njohur gjatë tërë jetës së vet. Kishte shërbyer si prift në Budapest të Hungarisë që prej vitit 1701 deri në vdekje më 30 maj 1718.

Duhet thënë se Toma nuk ishte *rregulltar*, siç ceket në disa shkrime, por ai mbeti deri në fund *prift diocezan*. Sipas Arnold Schoen, thuhet se Rاسپاسani ishte prift petrin, por jo rregulltar. Priftërinjtë petrinë, sidomos në shekullin e XVI-XVII, ishin priftërinj oborrtarë apo priftërinj shumë të respektuar nga aristokracia, dhe kishin një kulturë të gjerë, jo vetëm teologjike. Toma kishte ardhur në Hungari me motrën e vet Katarinën dhe me djalin e saj Antonin. Toma kishte sens të stërholluar për artin, ndërsa shtëpia e tij ishte e mbushur me piktura të ndryshme jo vetëm me motive religjioze, por edhe me motive të natyrës. Edhe në *Budapest Fovaros Leveltara* (Arkivi i kryeqytetit të Budapestit), ka dokumente ku shënohet se Toma posedonte piktura me motive të ndryshme, si: Kryqëzimin me një postament të zi, Shën Barbara, Shën Ignatius Loyola, Shën Françesk Xaveri, motiv nga kalvari, mandej motive si Shën Ana, Shën Gjon Nipomuzzeni, Shën Gjergjin, Shën Antoni i Padovës, engjëlli, dhe po ashtu piktura me motive të natyrës.

Ipeshkvi i Ipeshkvisë Gran (Esztergom) Leopold Karl von Kollonitsch, emëroi famulltar Toma Rاسپاسanin në Qytetin e Ujit (Vizivaros), konkretisht në pjesën Surburbium që ishte pjesë e qytetit e Buda/Ofen, pas mosmarrëveshjes mes françeskanëve (kapuçiëve) dhe jezuitëve. Në atë pjesë të qytetit jetonin edhe disa të huaj, edhe nga Ballkani, por edhe ata që

flisnin gjuhën gjermane, për të cilët Toma ishte përgjegjës. Toma nuk ishte i panjohur në Qytetin e Ujit (Vizivaros) Buda/Ofen, sepse qysh në këtë kohë, ai kishte një shtëpi në Buda dhe dy vreshta të rrushit.

Toma Rapsasani ndërroi jetë më 30 maj 1718, duke lënë një testament më 19 maj 1718, në të cilin shënon, që në qytetin Ofen/Buda me pasurinë e tij, të ndërtohet një kishë për nderë të Shën Anës. Në këtë testament shihet se një shtëpi dhe dy vreshta rrushi i kishte dhuruar motrës së vet Katarinës që ishte e martuar më Petrus Vlassich (i cili kishte vdekur më 1710) dhe tre kuaj e një karrocë ia kishte lënë nipit të vet Anton Vlassich. Rapsasani kishte edhe një mulli në Hanselbeck (Hamzsabég), por atë ia kishte dhuruar motrës së vet qysh para testamentit të shkruar. Toma kishte pasuri jo të vogël të asaj kohe, pasi që pas vdekjes u kishte lënë edhe të holla institucioneve apo personave të ndryshëm, përveç ato motrës dhe nipit të tij Antonit. Por është interesant të nënvizohet fakti se Toma kishte edhe mjete të kuzhinës për përgatitje të ushqimit, pjata shumë të mëdha dhe shumë lugë e pirunë dhe gjëra të ndryshme të kuzhinës. Në bazë të kësaj supozohet se Rapsasani kishte mysafirë të ndryshëm dhe të shumtë në shtëpinë e vet. Më shumë kishte në shtëpinë e Rapsasanit gjëra të kuzhinës sesa në bujtinat e shumta në rrethin ku ai vepronte e jetonte. Kurse, një shtëpi tjetër që kishte në Buda/Ofen e kishte lënë për ndërtimin e kishës së Shën Anës (Sent Anna templom), kisha që edhe sot gjendet në Budapest, në Batthyány, dhe që është një ndër kishat më të bukura të stilit barok në Budapest. Një shtëpi të tij e kishte blerë pas vdekjes së Tomës një i pasur aristokrat nga Ballkani, Johann Georg Metokovics-Cetto. Këtu po sjellim një pjesë të testamentit të tij të pikës 11, ku thotë: *„Sicut in vivis nil prius habui, aut desideravi, quam ut honor S. Annae promoveatur, atque hujus piae Intentionis intuitu pridem Ecclesiam quondam optavi, ita huic etiam nunc inhaerens meam Donum pro Ecclesia ordino, quo citius in Sanctum hunc usum convertandum, ne vero media desint, hisce omnia mea totam nimirum substantiam, quatenus specialiter hic non disposui, prout in vivis feci, ita et modo plenissime offero, et S. Annae, quam eatenus et modo praescripto Haeredem facio, consecro.“*

Kisha e Shën Anës ku kishte shërbyer Toma Rapsasani si famullitar dhe e cila pas vdekjes së tij është ndërtuar më vonë me pasurinë e Toma Rapsasanit Ofen/Buda. Këtu mund të shihen kisha e Shën Anës, që gjatë kohës është ndërtuar në disa etapa e në fotografinë e fundit shihet kisha e Shën Anën në kohën e sotme.



*Kisha e Kapucinëve në Ofen/Buda e vitit 1716, ku kishte shërbyer Toma Raspasani /
The Capuchin Church in Ofen / Buda in 1716, where Toma Raspasani served*



*Kurorëzimi i Franz I si mbret i Hungarisë në Buda/Ofen më 1792, dhe anësh majtas shihet Kisha e
Kapucinëve ku kishte shërbyer Toma, kurse kjo tjetra është Kisha e Shën Anës e ndërtuar me para të
Toma Raspasani që kishte lënë me testament /*

*The coronation of Franz I as King of Hungary in Buda / Ofen in 1792, and on the left is the Capuchin
Church, where Toma served, while the other is St. Anne's Church built with the money Toma
Raspasan who had left in his will.*

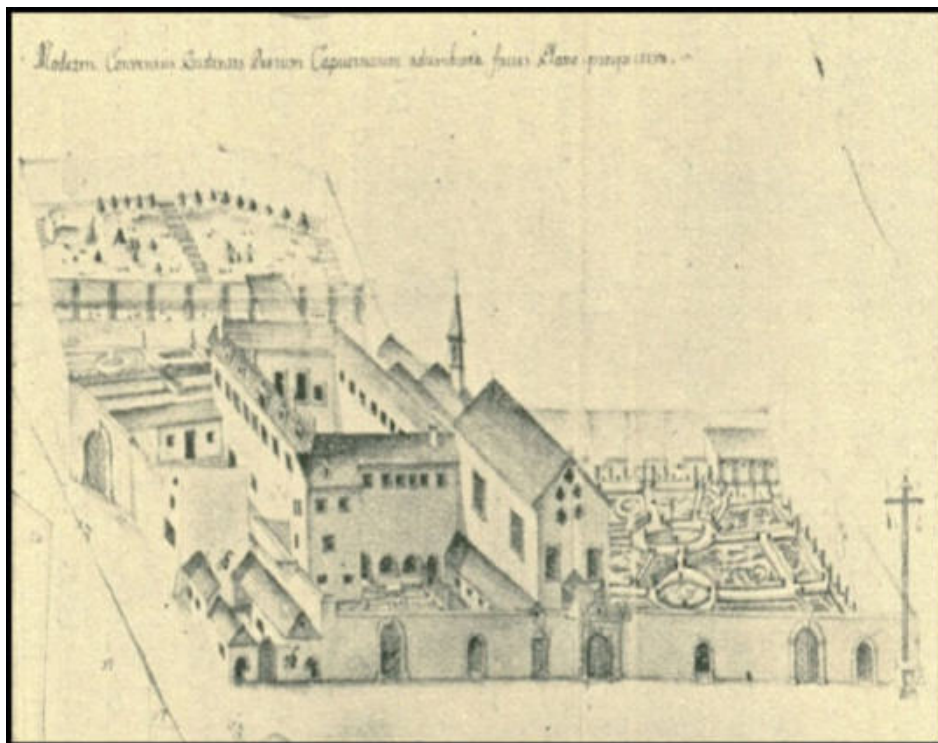

*Kuvendi i Kapuçinëve në vitin 1864 (pikturë e Viktor Myskovszky) /
The Capuchin Assembly in 1864 (painting by Viktor Myskovszky).*



Kisha e Shën Anës (Szent Anna templom) në Budapest në Sheshin Batthyány është rindërtuar prapë më vonë dhe kështu duket sot në foto më poshtë, dhe dëshira e tij ishte që kisha në këtë vend të mban emrin e Shën Anës që është e ëma e Marisë /

St. Anna's Church in Budapest on Batthyány Square has been reconstructed. It was Toma Rapasani's wish that the church in this country bears the name of St. Anne, the mother of Mary .

Testamenti i Toma dhe Katarina Raspasanit / Toma and Katarina Raspasan's Testament

Testamenti i Toma Raspasanit (shkruan Thomas Raspassani) i shkruar më 19 maj 1718 që ka 5 faqe, i shkruar në gjuhën latine dhe ruhet në arkivin e qytetit të Budapestit "Budapest Főváros Levéltára", Signatura: HU BFL - IV.1002.y - 1718 - I.2122, titulli "IV.1002.y - A megyei törvényhatóságok és törvényhatósági jogú városok. Buda Város Tanácsának iratai. Végrendeletek /Testamenta/."

Toma Raspasan's Testament (signed as Thomas Raspassani) is written on 19 May 1718. It has 5 pages, written in Latin and preserved at the ArchiveA of the City of Budapest "Budapest Főváros Levéltára", Signature: HU BFL - IV.1002.y - 1718 - I.2122, Tittle "IV.1002.y - A megyei törvényhatóságok és törvényhatósági jogú városok. Buda Város Tanácsának iratai. Végrendeletek /Testamenta/."

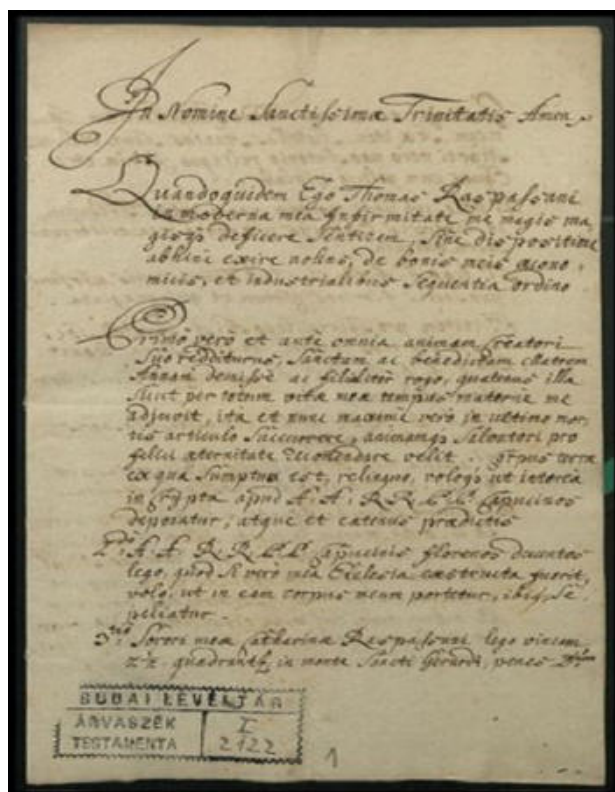

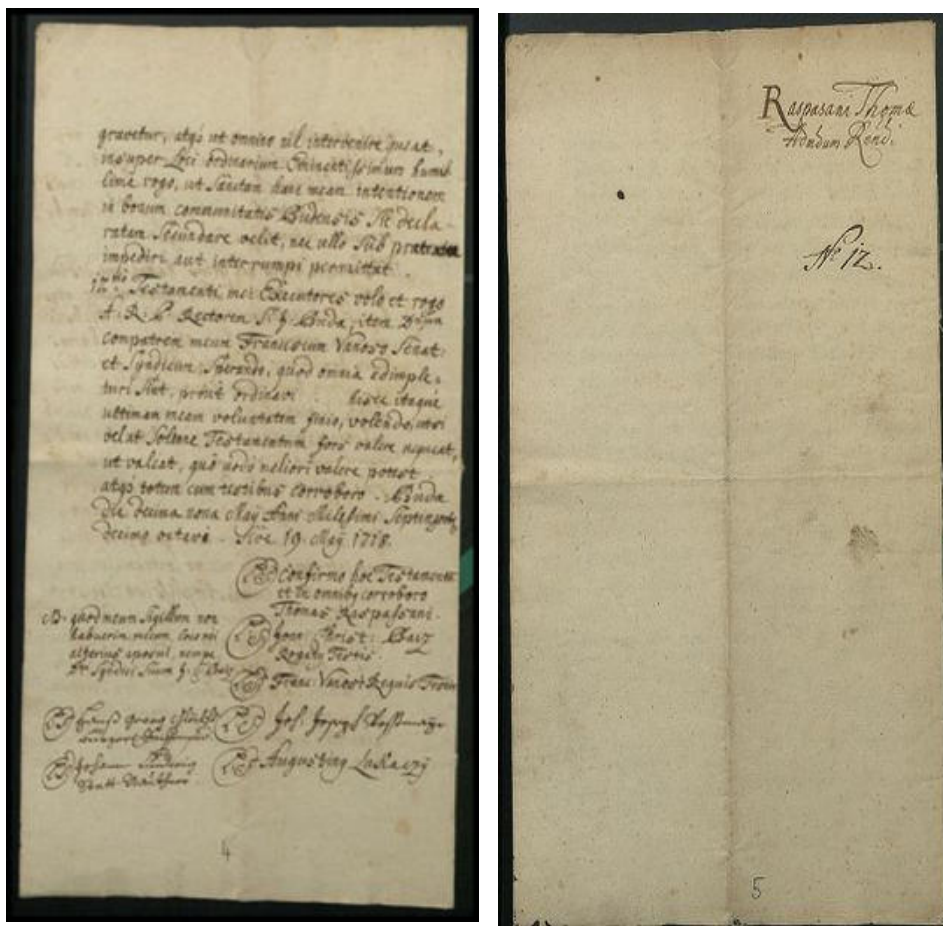

Testamenti i Katarina Raspasani (shkruan Catharina Raspasani) motra e Tomë Raspasanit i shkruar më1734 që ka 3 faqe, i shkruar në gjuhën latine dhe ruhet në arkivin e qytetit të Budapestit "Budapest Főváros Levéltára", Signatura: HU BFL - IV.1002.y - 1734 - I.2143, titulli "IV.1002.y - A megyei törvényhatóságok és törvényhatósági jogú városok. Buda Város Tanácsának iratai. Végrendeletek /Testamenta/."

Testament of Katarina Raspasani (signed as Catharina Raspasani) sister of Tom Raspasan written in 1734 with 3 pages, written in Latin and preserved at the Archive of the City of Budapest "Budapest Főváros Levéltára", Signature:: HU BFL - IV.1002.y - 1734 - I.2143, Tittle "IV.1002.y - A megyei törvényhatóságok és törvényhatósági jogú városok. Buda Város Tanácsának iratai. Végrendeletek /Testamenta/."

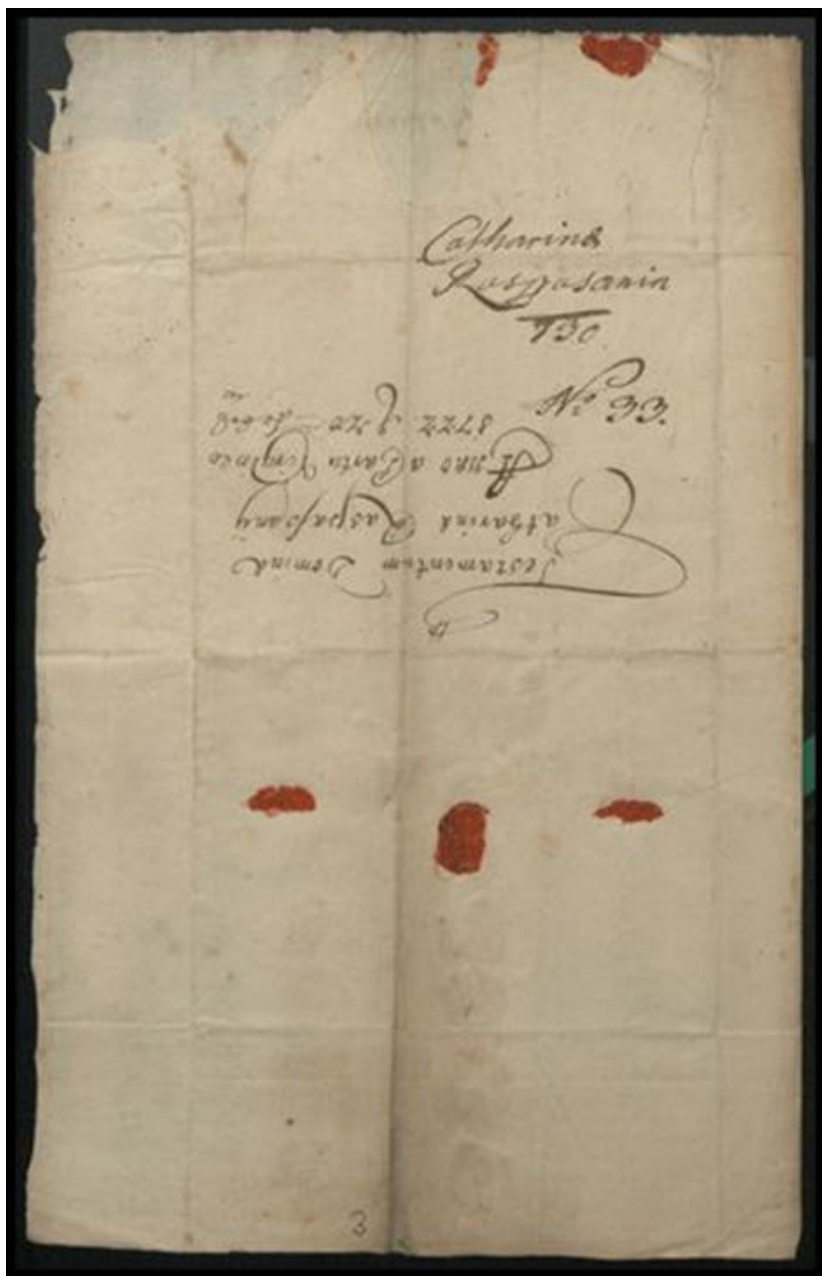

Toma RASPASANI (1651-1718)

Toma RASPASANI was born in 1651 in Letnica in Karadak, Skopje. A document found at the College of Lerone in Italy, provides data that Toma RASPASANI was from Letnica. He arrived at the college in 1665 at a scholarship spot secured for the Archbishop of Skopje, with Andrea Bogdani's recommendation and with the help of Cardinal Protettore. Prior to his arrival in Loreto, Toma had learned the basics of grammar in his motherland, "ha studuato li principi della gramatica". Tom was 14 when he started college. He spoke well in Turkish and Illyrian, "parla bene la lingua Turxhesca et Illirica" (in this case when they say Turkish they mean both Albanian and Turkish language, while Illirica is used for Croatian / Serbian language, Toma was fluent in Albanian, even in the dialect of Pultus, this is evidenced by Pjetër Bogdani's letter when he recommends to Rome that Toma be appointed bishop of Pult). He, however, did not speak the Italian language at first. With his arrival at Loreto, he immediately handed over 10 scudos to the warehouse, which he handed over to the city's administrator of Loreto, Otto. Before going to Loreto, Toma was in Rome. From Rome arrived on January 6, 1665 when he was sworn in. On August 8, 1665, Bishop Augustin Franciatti on the Great Saturday, decorated him with four big orders. He finished his Philosophy on February 3, 1667 graduating with exceptional success. Monsignor Burani gave him, at the chapel of the Illyrian college of Loreto, the order of Subdeacon (a church order that was given before a priest was ordained). He studied moral theology and scholasticism on February 3, 1670, while on July 26, 1672 he left the college. He was polite, healthy, educated, and a good preacher. He was affirmed and capable of every ecclesiastical function (he was eligible to be ordained as priest and to receive various functions).

After finishing his studies, Toma returned at the Skopje Diocese, where he was ordained priest. At first he served as a chaplain in Trepça. The Turks opposed this post so he was obligated to leave Trepca because of the pressure from the Turks, and moved to Prizren, where he was appointed parish priest. Later, he moved to Pristina and Vushtri, on 10th of July and 16th of December 1657, he asked for help from the congregation, because the believers were very poor, since they were obliged to relinquish all their belongings to the Turks. In 1680 Turks accused Toma RASPASANI for not paying taxes. On March 15, 1682, Toma RASPASANI wrote to Propaganda

Fide asking for support of his activities as a priest in the territory of the Diocese of Skopje, where he also writes about his education in Loreto, which he had successfully completed.

It is interesting that Toma Rapsasani had tried to work even as a teacher in the Diocese of Skopje. On July 28, 1683, the Archbishop of Skopje, Pjeter Bogdani, recommended that Toma Rapsasan be appointed Bishop of Pult, and later appointed him a general vicar of that Diocese, because Toma was very good and spoke very well the Albanian language of that area.

In 1687, Pjetër Bogdani informed Rome that he had difficulties with the Turks, since they had raised the taxes again, and that was difficult for the believers, but also for Toma Rapsasan, as the Turks had mistreated the parish priest of Prizren managing to drive him out of there, leaving him no choice but to go into hiding in Prishtina. The Turks had difficulties with Toma's activity in the Diocese of Skopje and Pult because of his activity, especially in supporting the Austrian army led by Piccolomini (Johann Norbert Graf Piccolomini), who died in Prizren in 1689, the same year the Bishop of Skopje, Pjeter Bogdani died who also was a great supporter of the Austrian army fighting against the Turks in the Balkans. After the death of General Enea Silvio Piccolomini and Pjeter Bogdani, Toma Rapsasani had great responsibilities towards the Diocese of Skopje because he was a general vicar of the Diocese and became its leader.

Many demographic changes took place during the Austro-Turkish wars (1683-1699), in the cities where the Turks prevailed, such as in Skopje, Kaçanik or Pristina, the way of life of Christians was not easy, and survival was often questioned. It is interesting to note that during the battle in Skopje, this city was burned and destroyed by General Piccolomini. In addition, the Cathedral of Skopje "Tanto veneranda" was completely destroyed. Stefan Gapsari writes at the time, about the destruction of the city of Skopje and the cathedral of Skopje, dedicated to Virgin Mary. He writes about the clock of the Lady of the Skopje, made of wood where Mary appears with Jesus in one arm and an apple in the other hand, depicted in a wooden artistic work done in Skopje in the XVI century, located at the cathedral of Skopje until 1689 when it was taken under protection by the worshipers and hidden in mountains near Skopje. It seems that they first took refuge in Kratovo, because it was a Catholic parish at that time, and later at the Church in Letnica, where this artistic wooden clock is preserved

to this day, making Letnica a sacred place for pilgrims of all religions in the Balkan.

It is essential to note that thousands of pilgrims from the Diocese of Skopje and Prizren and beyond, gather every year in the south-east village of Letnica to mark the feast of the Black Madonna, a statue of blackened wood, which is believed to be carved more than 400 years ago in the style of Michelangelo. The renowned poet Ndue Bytyqi from Skopje published the poem/ song "N'Cernagore kemi një Nana", which is the only ecclesiastical song in Albanian. It should be noted that in this place, in front of the clock of Our Lady of Crnagora (Black Madonna) in Letnica, Gonxhe Bojaxhiu /Mother Teresa, in 1928, when she was 17, while she was on this pilgrimage with her parents, decided to become a missionary and dedicate her life to charity. According to the local legend of the XVII century the clock of Our Lady of Crnagora (Black Madonna), flew three times strangely from Skopje to Letnica (that is, although it was brought to Skopje, it still flew back to Letnica).

All these informations about Letnica's Lady of Cernagor's and the clock of the lady of Skopje that had been brought into custody of this Church, since Toma Raspasani must have had to play the key role in its protection, giving the fact that he had known the circumstances in his hometown Letnica and Skopje, having to walk the mountains from Skopje to Letnica, a difficult task at those times. Today's Church of Letnica was built in 1865, and the marble floor the Church was brought from Skopje.

Piccolomin's successor was General Friedrich Von Veteran, who through Toma Raspasani allowed the Albanians to join the Austrian Army to fight against the Turks. In 1690, General Veterani ordered Tom Raspasani to come from Belgrade (where he was at that time) in Nis to be at the forefront of Albanian insurgents against the Turks. General Veterani had received plenty of information from Toma about the situation of Albanians, especially in the North of Albania. At this time, Raspasani was the leader of the Albanians. General Veterani had appointed Toma Raspasani not only as a translator of the Albanian and Serbo-Croatian language, but also appointed him as his personal secretary, where he served until the end of his life when he fell on the Battle of Lugo (today a city in Romania) in 1695.

Toma was forced to leave the Diocese of Skopje and move to Belgrade, but then by the orders of the Veterani, he returned to Nis. From Nis, on

April 1, 1690 he wrote two letters, one to the congregation in Rome and another to the bishop Vicko Zmajević, explaining the current situation and the great difficulties of the Diocese of Skopje, after the defeat of the Austrian army by the Turkish army in the battles of Skopje and Kaçanik, where Albanians fought on the Austrian side. There Toma writes that no Albanian could get out of Prizren and Peja and no one knew what has happened to them, nor did anyone start an investigation. Toma writes he had left his own mother behind, in Peja, and that the majority of the people who had abandoned the Diocese of Skopje moved to Belgrade, along with several priests. Toma was obliged to leave the Diocese of Skopje in 1690 and originally moved to Romania, and then to Hungary. Two years later in 1692, the Diocese of Skopje appointed a new Bishop, Peter Karagic who wrote to Rome that Toma had left the city and Diocese of Skopje, together with 500 Catholics heading north to serve General Veterani.

Toma later moved to Romania, more specifically in Karansebesch at the military camp from where he thanked the Congregation of Rome for financial support on September 17, 1693, and on 7 July 1694 he wrote from Romania's Hermannstadt (Sibiu) that the Franciscans of Bulgaria were forced to leave their country together with the Catholic believers in Vlach and Transilvania.

Toma, having served in many ways to General Veteran, in 1696 wrote to Vienna to have a permanent financial support of 50 forints per month. In fact, Toma not only had served as a translator for The General but also wrote his official statements, as evidenced by a testimony between General Veterani and Field Marshal Caraffe in 1695 in Hermannstadt (Sibiu), Romania. Not only that, but after General Veteran's death his widow, Maria Victoria Veteran, wanted Toma to be a witness to the things that General Veteran had left behind because the Veteran family fully trusted in Toma, while the main auditor was Norbert Groner. In 1701 we Tom would go on to serve as a parish priest in Hungary, in the city of Buda (Ofen) today the capital of Hungary, which was the center of the Diocese Gran Esztergom.

It is worth noting that Toma, appointed as Vicar, left the Diocese of Skopje from the beginning of the 17th century and stayed in Romania for a while, then in Hungary. Throughout his life, Toma was known by the title Vicar, given to him by the Diocese of Skopje and Bishop Peter Bogdani, not to serve him only for the Diocese of Skopje but also the Diocese of Pult.

He had served as a priest in Budapest, Hungary, from 1701 until his death on May 30, 1718. It should be said that Thomas was not a regular priest, but he remained until the end of his life a Diocesan priest. According to Arnold Schoen, Rspasani was a Diocesan priest, but not a regular. The Diocesan priests, especially in the XVI-XVII century, were priests, highly respected by the aristocracy, and had had not only an excellent theological knowledge but also a broad cultural education. Toma moved to Hungary with his sister Katherine and her son Antonin. Toma had an excellent taste in art, as proven by the elaborate decor of his house with different paintings not only with religious motives, but but nature motives as well. Even in Budapest, in Fovaros Leveltara - Archives of the capital of Budapest- there are documents stating that Toma possessed various paintings, such as: Crucifixion on a black pedestal, St. Barbara, St. Ignatius Loyola, Saint Francis Xaveri, The Motif of Calvary, then motifs like St. Ana, St John Nipomuzzeni, St. George, St. Anthony of Padua, Angels, and also pictures with nature motives.

The Bishop of the Gran Diocese (Esztergom) Leopold Karl von Kollo-nitsch appointed Toma Rspasani a parish priest in the City of Víziváros, specifically in the suburban part of the city of Buda / Ofen, following the disagreement between the Franciscans (capuchins) and the Jesuits. Foreigners from the Balkans, but also those who spoke German, lived in that part of the city, and Tom was responsible for them. Tom was not a stranger in the City of Víziváros, Buda / Ofen, because at this time, he had a home and two vineyards in the City of Buda.

Toma Rspasani passed away on May 30, 1718, leaving a testament on May 19, 1718, stating that he leaves his possessing behind for the construction of a church in the city of Ofen / Buda to honor St. Anna. In this will, he also leaves a house and two vineyards to his sister Katarina who was married to Petrus Vlassich (who died in 1710) and three horses and a carriage to his nephew Anton Vlassich. Rspasani had a mill in Hanselbeck (Hamzaabe) but had given it to her sister before testament was written. Toma had a small fortune at that time since after death he had left money to several institutions and various people other than his sister and nephew Antony.

But it is interesting to note that Toma also had kitchen utensils for food preparation, large plates, and lots of spoons and forks. Based on this it is assumed that Rspasani had different and numerous guests at his home.

The house of Toma Raspasan had more culinary utensils than in many guesthouses and motels in the district where he lived and worked. He left the house in Buda / Ofen for the construction of St. Anna church (Sent Anna templom), a church still standing in Batthyány, Budapest, and is one of the most beautiful Baroque style churches in Budapest. Johann Georg Metokovics-Cetto, a wealthy aristocrat from the Balkans, bought one of Toma's houses after his death.

Here we bring a part of his 11th testament, which says: „*Sicut in vivis nil prius habui, aut desideravi, quam ut honor S. Annae promoveatur, atque hujus pia Intentionis intuitu pridem Ecclesiam quendam optavi, ita huic etiam nunc inhaerens meam Donum pro Ecclesia ordino, quo citius in Sanctum hunc usum convertandum, ne vero media desint, hisce omnia mea totam nimirum substantiam, quatenus specialiter hic non disposui, prout in vivis feci, ita et modo plenissime offero, et S. Annae, quam eatenus et modo praescripto Haeredem facio, consecro.*”

II.4 DOM ZEF RAMAJ (1882-1914), FAMULLITAR DHE MËSUES NË SHKUP

E gjithë veprimtaria e dom Zef Ramaj është e lidhur me Famullinë e Shkupit.

Dom Zefi u lind më 08.01.1882 në Stubëll të Epërme (Komuna e Vitisë), dhe vdiq më 25.12.1914 në Shku. Prindërit e tij ishin i ati Pali dhe e ëma Çila, të cilët kishin gjashtë djem dhe dy vajza. Stublla i përkiste në këtë kohë Famullisë së Letnicës apo siç quhej Montenegro di Scopia. Zefi duhet të kishte vizituar vitet e para të shkollës në Prizren. Kurse, nëntë vitet tjera mësimet i ndoqi në Shkodër, pesë vjet të shkollës normale dhe katër vjet për filozofi dhe teologji në Kolegjin Ksaverian, deri në vitin 1905. Në vitin 1905 shkoi të studiojë në Innsbruck të Austrisë. Konkretisht, më 26.09.1905, bashkë me katër shqiptarë të tjerë, nën përcjelljen e dom Nikollë Ashtës, arriti në Innsbruck. Shpenzimet e udhëtimit dhe qëndrimit i kishte paguar Austria. Studentët, përveç rrobave në trup, nuk kishin gjë tjetër me vete kur arritën në tokën austriake. Vendi prej nga vjen dom Zef Ramaj shënohet „Albaniae“.

Dom Zef Ramaj e kishte njohur shumë mirë familjen Bojaxhiu, kurse Gonxhe Bojaxhiun e kishte pagëzuar në Kishën Katolike në Shkup më 27 gusht 1910, një ditë pas lindjes së saj.

Më poshtë janë dokumentet ku ipeshkvi i Shkupit Pashk Trokshi kërkonte që kandidatët e Ipeshkvisë së Shkupit të shkolloheshin në Innsbruck të Austrisë, ndërsa Austrohungaria iu përgjigj pozitivisht asaj kërkesë /

Below are the documents where the Bishop of Skopje Pashk Trokshi requested that the applicants from the Skopje Diocese be trained in Innsbruck, Austria, and the government of Austria responded positively to that inquiry.

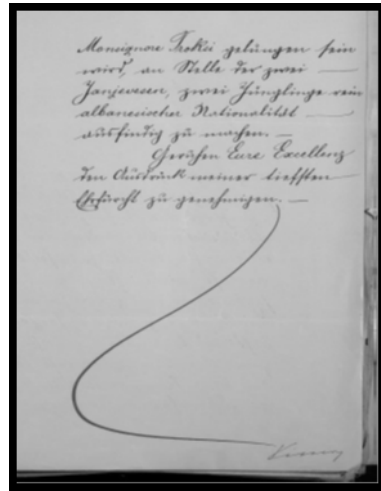
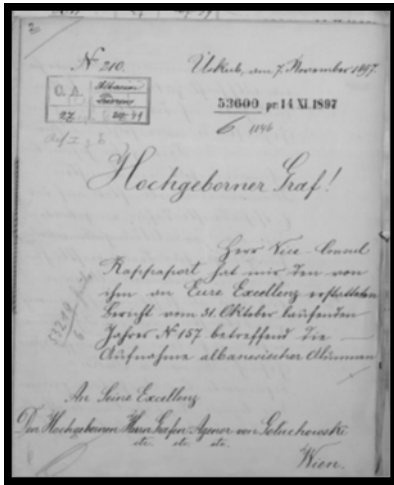

Kërkesa e Zef Ramajt dhe Martin Berishaj e vitit 1906, për të studiuar në Innsbruck të Austrisë. Forma e nënshkruar e Zef Ramaj është Giuseppe Ramovic / Zef Ramaj's and Martin Berishaj's application, to study in Innsbruck, Austria (1906). Zef Ramaj's signature is Giuseppe Ramovic:

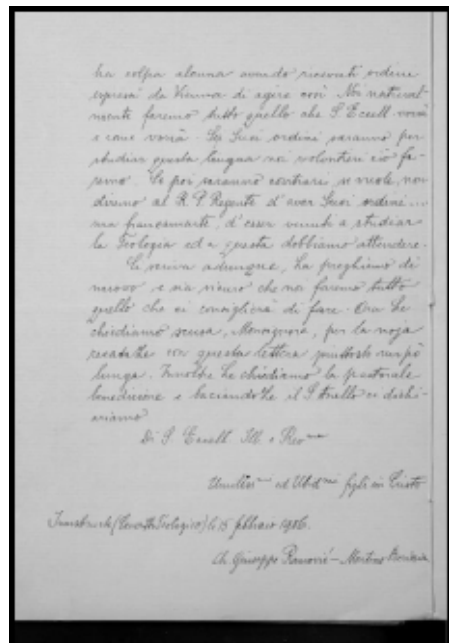
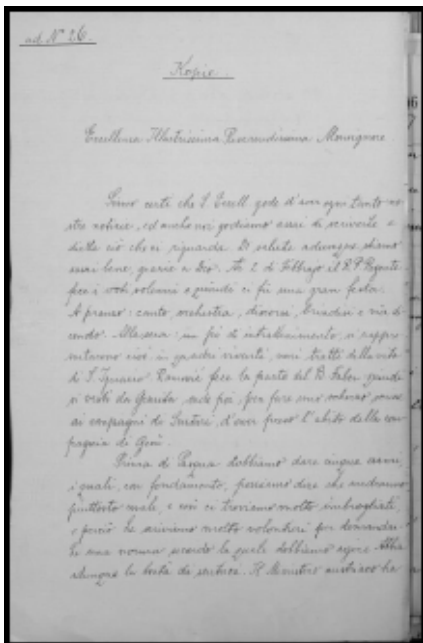

Ndër studentët shqiptarë që kishin studiuar atje janë edhe Martin Berisha nga Peja, Françesk Karma nga Tivari, Shtjefën Kurti nga Prizreni, Marjan Glasnović nga Janjeva, Lazër Shantoja nga Shkodra, etj.

Rektori i seminarit në Innsbruck, P. Michael Hofmann S. J, më datë 25 korrik 1907, njofton se tashmë Berisha, Karma, Ramaj e Gjergji, i kishin përfunduar studimet dhe se ishin kthyer në Prizren ku dhe do shuguroheshin për meshtarë. Një dokument që kemi marrë nga arkivi i konviktit teologjik „Canisianum“ të Innsbruck-ut, shënohet se nga aty dom Zef Ramaj kishte shkuar në Prizren më 8 korrik 1907. Më tej, shkruhet për të se ishte „shumë i gjallë, fisnik“. Sipas të njëjtit burim, mësojmë se dom Zefi ishte shuguruar për meshtar në Prizren në muajin korrik 1907.

Konsullata austriake në Prizren, përmes zëvendëskonsullit Prochaska, më 29 korrik 1907, njofton se imzot Trokshi i kishte shuguruar dom Zef Ramaj nga Stublla e dom Martin Berishën nga Peja, dhe informon edhe për caktimin e dom Zef Ramajt „Cooperator“ në Famullinë e Shkupit, pra ndihmës i famullitarit të atëhershëm dom Ndue Bytyqi.

Sipas burimeve austriake, dom Zefi fillimisht ishte emëruar „cooperator“ (ndihmës famullitar) e më vonë famullitar i Shkupit. Ai ishte edhe mësues në shkollën shqipe pranë Famullisë së Shkupit, sikundër edhe në Shkollën e Hekurdhës (një shkollë elitare për kohën, ku mësonin edhe fëmijët e diplomatëve të huaj). Dom Zef Ramaj jo vetëm që ishte famullitar në Shkup, por edhe mësues në dy shkolla shqipe që funksionin në kuadër të Kishës Katolike. Mësues tjerë ishin Gjin Kajtazi, Nikollë Rrota, Mate Logoreci, Gaspër Beltoja, Gaspër Mikeli, dy motra e njëra prej të cilave ishte Protegjena Bekes (Bekaj) nga Stublla.

Më 1 dhjetor 1913, raportohet për problemet që kishin besimtarët katolikë në Shkup, e sidomos ata që ishin në kryesinë e Këshillit të Kishës. Kështu, Rrok Prenq Berishën, një arpunues, pasi e kishin dënuar me shumë të mëdha në të holla, organet lokale serbe e kishin kërcënuar që ta lëshonte vendin, përndryshe do ta burgosnin. Këtë e bënë nën pretekstin kinse të aktivitetit e të intrigave politike të Rrok Berishës. Do thënë se Rrok Berisha (i një familjeje 14 anëtarëshe), besimtar i Dom Zefit, atëbotë ishte një figurë në zë në Shkup. Po ashtu, ai kishte miqësi dhe bashkëpunim edhe me Aleksandro Kastriotin, pretenduesin e fronit shqiptar të asaj kohe, që jetonte në Paris. Me deportimin e Rrok Berishës dhe të njerëzve në zë, siç njofton konsullata e Austrohungarisë, organet serbe dëshironin dobësimin e elementit katolik shqiptar në Shkup.

FAMILJET KATOLIKE SHQIPTARE NË SHKUP

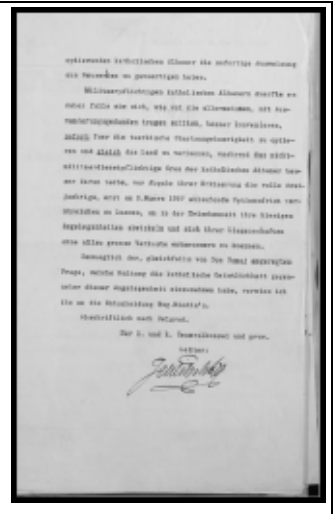
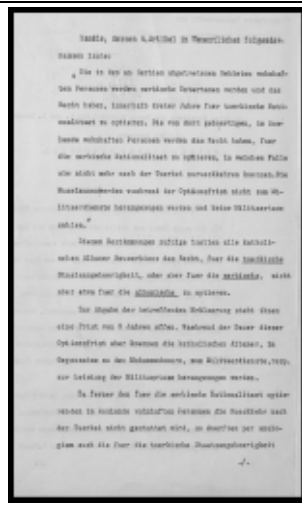
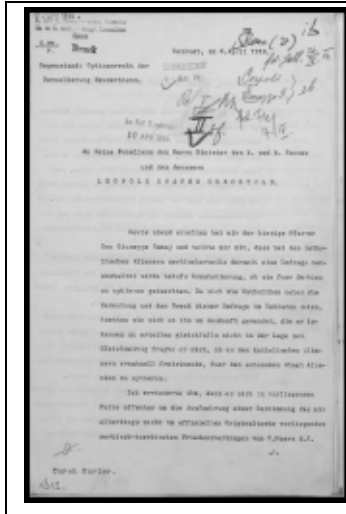
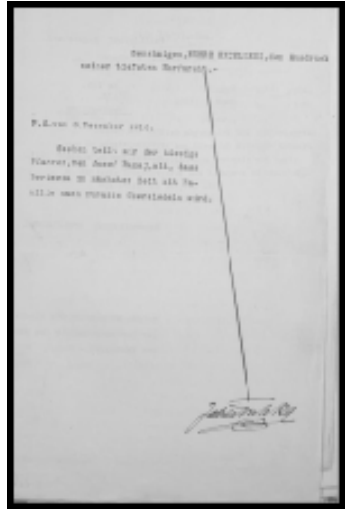
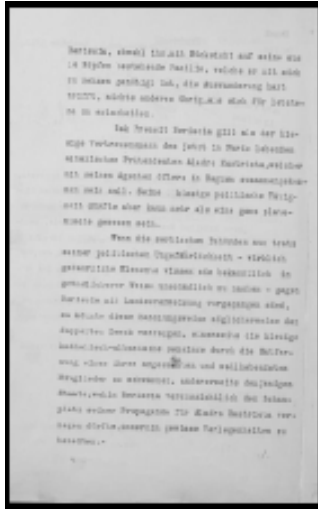
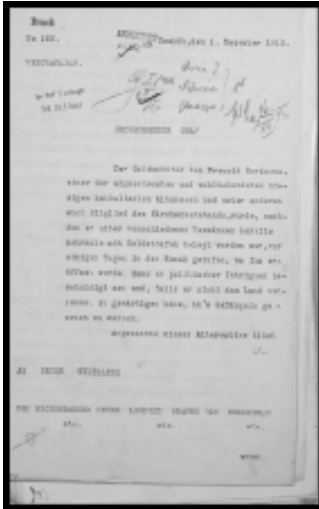

Famullitari dom Zef Ramaj e informon konsullatën se Rrok Berisha, me familjen vet 14 anëtarëshe, do të largohet së shpejti nga Shkupi në drejtim të Durrësit.

Më 3 prill 1914, konsullata austrohungareze raporton për vizitën që iu kishte bërë dom Zef Ramaj, në fakt ai po këshillohej me ta për gjendjen e re politike. Konsulli njofton edhe për interesimin e dom Zefit se si duhej të vepronin shqiptarët katolikë për çështjen e shtetësisë e të shërbimit

ushtarak, meqë besimtarët e tij do të ballafaqoheshin me kërkesën e organeve zyrtare për t'u deklaruar nëse përcaktohen për shtetësi turke apo serbe.

Konsulli i shpjegon dom Zefit se me Marrëveshjen e paqes mes Serbisë e Turqisë, të datës 9 mars, nuk ishin të rregulluara çështjet në fjalë për shqiptarët katolikë, por vetëm për myslimanët (të cilët nuk obligohen për të shkuar në shërbimin ushtarak serb). Dom Zef Ramaj njofton se shumica e shqiptarëve katolikë të Shkupit, të gjendur në këto rrethana, po e mendojnë largimin nga vendi i tyre.

Dom Zef Ramaj kishte shërbyer në Shkup prej vitit 1907 deri më 25 dhjetor të vitit 1914, kur vdiq. Kishte jetuar dhe vepruar në Shkup, në një kohë shumë të vështirë, në kohën e Perandorisë Osmane, me të cilën kishte probleme jo vetëm administrative, sidomos më 1910, kur organet lokale dëshironin që në pronën e Kishës Katolike të ndërtonin rrugën.

Pas rënies së Perandorisë Osmane, problemet vazhdojnë me serbët, gjatë luftërave ballkanike, kur gjendja e shqiptarëve, sidomos e atyre katolikë në Shkup, ku kishte shërbyer si meshtar e mësues, ishte tej mëse e rëndë.

Argjipeshkvia e Shkupit kishte fat të madh me emërimin e imzot Mjedës në krye të saj më 1909. Ai ishte një prijës i vërtetë shpirtëror në kohëra mjaft të vështira për popullin e argjipeshkvinë, siç ishin Lufta e Parë dhe e Dytë Ballkanike, si dhe Lufta e Parë Botërore. Gëzimin e madh për emërimin e Mjedës në krye të Argjipeshkvisë Shkup-Prizren e tregon edhe një shkrim i dom Zef Ramaj, botuar në "Elçija e Zemres s`Krishtit" më 1910.

Këtu po sjellim faksimilin e shkrimit të dom Zef Ramaj për emërimin e Lazër Mjedës dhe shifet gëzimi i madh i Famullisë së Shkupit për këtë emërim dhe pritjen e tij madhështore që iu kishte bërë.

Luftërat ballkanike më 1912 e 1913, për popullatën shqiptare në Maqedoni dhe Kosovë ishin shumë të rënda. Kjo gjendje e rëndë pasohet me Luftën e Parë Botërore, më 1914. Popullata shqiptare në Kosovë e Maqedoni kishte mbetur më shumë nën mëshirën e shteteve evropiane dhe të personave të caktuar sesa në diçka tjetër.

Heimrot, konsull austriak në Shkup, i përmend ministrit austrohungarez, Leopold Berchtold, më 9 shkurt 1913, një letër të Mjedës dhe shton se informacionet (që përmbante ajo) ishin dhënë nga dom Zef Ramaj. Se Ramaj kishte raportuar vendet evropiane për gjendjen e shqiptarëve, tregon edhe botimi i letrave private të teologëve shqiptarë (të universitetit të Innsbruck-ut) në gazetën austriake "Allgemeiner Tiroler Anzeiger" të datës

28 mars 1913, mandej se vendi prej nga vinin shkrimet ishte Shkupi, ku tashmë dom Zefi ishte me shërbim, ku shkruan ndër të tjera kështu:

“Për momentin nuk kam mundësi që t’ju dërgoj një raport të detajuar. Ju duhet të keni parasysh se gjendemi në gjendje lufte.... nuk mund të paramendoni atë se çka është mëkatuar ndaj bashkatdhetarëve tanë në këtë luftë.... zemra ime është përplot, për atë se çfarë mund t’ju shkruaj më tutje. Më mirë do të vdisja se Shqipërinë ta shihja në këtë gjendje, në të cilën gjendet”.

Gazeta “Tiroler Anzeiger” e datës 28 mars 1913 / The newspaper “Tiroler Anzeiger” dated 28 March 1913:



Në artikullin e gazetës “Reichspost”, jepen në detaje masakrat e bëra ndaj popullatës shqiptare (pa dallim feje) në territorin e Kosovës e Maqedonisë, duke filluar prej Shkupit, Kalkandeles (Tetovës), Ferizajt, Prishtinës, Prizrenit, Gjeneral Jankovicit (Hanit të Elezit), Tërstenikut, Pejës, etj. “Reichspost” i jep rëndësi kësaj dosjeje dhe shkuan tre faqe, në numrin e 17 janarit 1913. Në këtë tekst ceket se dosja është autentike dhe nga një personalitet shqiptar dhe se ka dëshmitar për gjithë atë çfarë ka ndodhur në Shkup. E ky, pa dyshim, ishte dom Zefi, famullitar në Shkup / In the article "Reichspost", details are given of the massacres committed against the Albanian population (regardless of religion) in the territory of Kosovo and Macedonia, starting from Skopje, Kalkandela (Tetovo), Ferizaj, Pristina, Prizren, General Jankovic (Hanit Elezit), Trstenik, Peja, etc. The "Reichspost" emphasizes this dossier and writes three pages in the January 17, 1913 issue. This text states that the file is authentic and by an Albanian personality and has a witness for all that happened in Skopje. In addition, this, no doubt, was Dom Zefi, parish priest in Skopje.

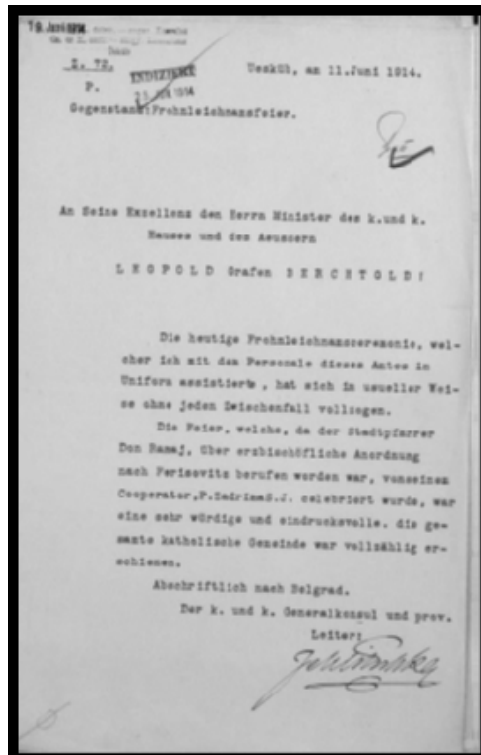

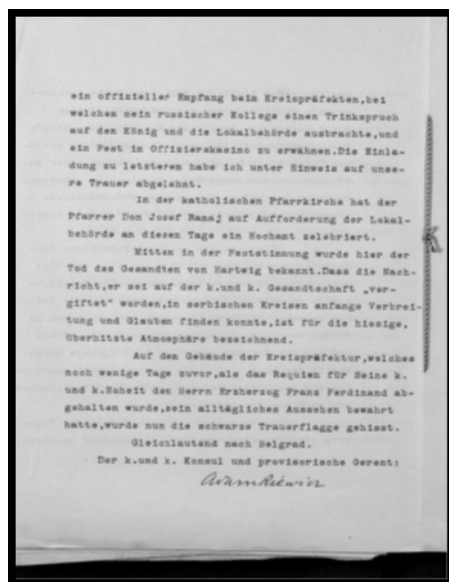
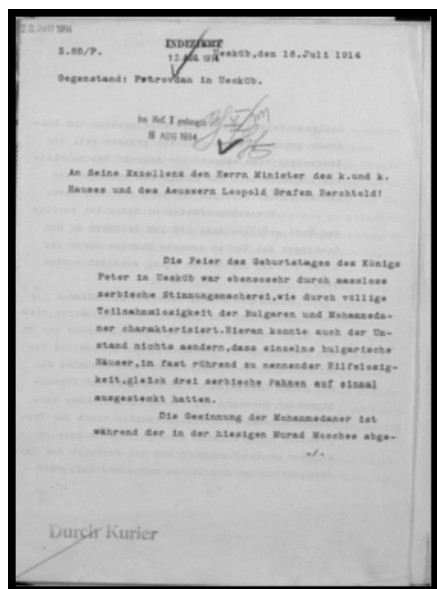

Ngjarjet e paraqitura në libër, autori i kishte marrë prej gazetës së sipërpërmendur, të datës 17.01.1913. Në raportet e 24 janarit 1913, Mjeda tregon se informacionet e dhëna aty për gjendjen e shqiptarëve, i kishte nga dom Zefi e dom Pashk Krasniqi. Më 9 shkurt të vitit 1913, konsulli austro-hungarez në Shkup, Heimroth, i shkruan Vjenës zyrtare se imzot Mjeda, raportonte duke u thirrur në informacionet e dom Zefit.

Edhe vetë Heimroth, në një rast shkruan: “Ashtu siç shkruan Mjeda në letrën mbi tmerret (ndaj shqiptarëve, v.j) më kanë ardhur edhe mua në vesh. Famullitari i Shkupit, dom Ramaj më tregoi se ai ishte dëshmitar dhe përmend një ushtar serb me emrin Ciceriq”. Konsulli vazhdon tutje duke thënë se këto gjëra i kishte parë edhe murgesha katolike që vepronte në spitalin e Shkupit e që ishte edhe mësuese e subvencionuar nga Austrohungaria. Fjala është për murgeshën dhe mësuesen në shkollën shqipe të Kishës Katolike në Shkup e quajtur Protegjena Bekes nga Stublla, bashkëvendëse e dom Zefit. Ajo kishte parë shumë kufoma të shqiptarëve myslimanë në lumin Vardar. Më vonë, konsulli shkruan se burim informacioni i dom Zefit, ishte edhe Luigi Neraci, që njihej shumë mirë me dom Zefin. Konsulli, në këtë raport përmend jo më pak se shtatë herë emrin e dom Zefit, për grumbullimin e informacioneve mbi masakrat ndaj shqiptarëve.

Edhe zëvendëskonsulli anglez, W.D. Peckham, njofton Londrën zyrtare për tmerret ndaj shqiptarëve. Ai shkruan se raporti është i bazuar në të

dhënat që kishte ofruar famullitari i Shkupit, dom Zef Ramaj. Të dhënat që jep ky raport përkojnë plotësisht edhe me ato informata që kishte dhënë edhe konsulli Heimroth. Ato përkojnë saktësisht edhe me kohën e publikimit të të dhënave në shtypin austriak (të cekur dhe më lart), datë 28 shkurt 1913. Memorandumi i famullitarit të Shkupit, që Peckham i kishte dërguar Londrës, ishte i titulluar „Memorandum on Massacres of Albanians-Statements of Catholic Cure of Uskub“.

Dom Zef Ramaj kishte vdekur i ri në Shkup ku edhe u varros në Katedralën e Shkupit. Kishte vdekur pikërisht në ditën e Kërshëndellave, me 25 dhjetor 1914. Rivarrimi i tij u bë në vitin 1963, ku edhe eshtrat e tij u dërguan në vendlindjen e tij në Stubëll, pas tërmetit të Shkupit.



Dom Zef Ramaj (1882-1914), Vicar and Teacher in Skopje

Dom Zef Ramaj's entire activity is linked with the Parish Church of Skopje.

Dom Zefi was born on 08.01.1882 in Upper Stubëll (Municipality of Vitia) and died on 25th of December in 1914 in Skopje. His parents were Paul and Cila, who had six boys and two girls. Stublla was part of Parish Church of Letnicë or as it was called Montenegro di Scopia. Zefi would have attended the first years of the school in Prizren. Meanwhile, he continued his elementary school in Skadar, five years of high school and four years for philosophy and theology at Xaverian College, until 1905. In 1905, he went to study in Innsbruck, Austrian Government. On September 26, 1905, along with four other Albanians, accompanied by Dom Nicholas Ashtas, Dom Zef Ramaj arrived in Innsbruck. The Austrian government covered the travel and accommodation expenses. The scholars had nothing with them besides the clothes they were wearing when they arrived in Austria. The Austrians note that Zef Ramaj comes from "Albania".

Dom Zef Ramaj had known the Bojaxhiu family very well, and he had baptized Gonxhe Bojaxhiu at the Catholic Church in Skopje on August 27, 1910, the day after her birth.

Martin Berisha from Peja, Francis Karma from Tivari, Shtjefën Kurti from Prizren, Marjan Glasnović from Janjeva, Lazer Shantoja from Shkodra, etc, were among the Albanian students who studied there.

The seminary rector in Innsbruck, P. Michael Hofmann S.J., on July 25, 1907, reports that Berisha, Karma, Ramaj, and Gjergji had completed their studies and returned to Prizren where they would be ordained for priests.

A document that we have obtained from the archive of the theological boarding school "Canisianum" of Innsbruck, points out that from that Dom Zef Ramaj returned to Prizren on July 8, 1907. Further, it is written that he was "very passionate, noble". According to the same source, we learn that Dom Zefi was ordained priest in Prizren in July 1907.

The Austrian consulate in Prizren, through the deputy councilor Prochaska, on July 29, 1907, informs that Monsignor Trokshi had ordained as priest Dom Zef Ramaj from Stubla and Dom Martin Berisha from Peja, and also informed about the appointment of Dom Zef Ramaj "Cooperator" in the Parish of Skopje, then the parish priest of the then Dom Ndue Bytyqi.

According to Austrian experts, Dom Zefi was originally named "cooperator" (parsonage assistant) and later parish priest of Skopje. He was also a teacher at the Albanian School near the Parish of Skopje, as well as at the School of Railways (an elite school of the time, where the children of foreign diplomats attended classes).

Dom Zef Ramaj was not only a Vicar in Skopje but also a teacher in two Albanian schools that operated within the Catholic Church. Other teachers were Gjin Kajtazi, Nikolle Rrota, Mate Logoreci, Gapsër Beltoja, Gaspër Mikeli, two sisters, one of whom was Protegjena Bekes (Bekaj) from Stubla.

On December 1, 1913, records indicate about about the problems that Catholic believers had in Skopje, especially those who were in a leadership position at the Church Council. Thus, Rrok Prenq Berisha, a connoisseur, having been finned with a large sum of money, lwas threatened by the local Serbian authorities, who had him leave the country, otherwise they would imprison him. This was done under the alleged pretext of Rrok Berisha's activity and political conspiracy. I would say that Rrok Berisha (of a 14-member family), a supporter of Dom Zef, at that time, was an eminent man in Skopje. He also had friendships and co-operation with Aleksandr Kastriot, the claimant of the Albanian throne of that time who lived in Paris. With the deportation of Rrok Berisha and the people in position, as the consulate of Austro-Hungaria announces, Serbian authorities wanted to weaken the Albanian Catholic element in Skopje

Parish priest Dom Zef Ramaj informs the consulate that Rrok Berisha, with his 14-member family, will soon leave Skopje heading towards Durres.

On April 3, 1914, the Austro-Hungarian consulate reported on the visit that was made to Zef Ramaj, in fact he was consulting with them about the new political situation. The consul also announces the interest of Dom Zef on how Catholic Albanians should act on the issue of citizenship and military service as his believers would face the request of the official parties to declare whether they were determined for Turkish or Serbian citizenship.

The Consul explained to Zef that the Peace Agreement between Serbia and Turkey on 9 March did not regulate the issues in question for Catholic Albanians, but only for Muslims (who are not obliged to do Serbian military service). Dom Zef Ramaj reports that most of the Catholic

Albanians in Skopje, found in these circumstances, are thinking of leaving their country.

Dom Zef Ramaj had served in Skopje from 1907 until December 25, 1914, when he died. He lived and acted in Skopje at a time of great difficulty during the Ottoman Empire, with problems not only administrative, especially in 1910, when local authorities wanted to build on the property of the Catholic Church. After the collapse of the Ottoman Empire, the troubles continued with the Serbs during the Balkan wars, when the situation of Albanians, especially the Catholic ones in Skopje, where he served as priest and teacher, was much more serious.

The Archbishopric of Skopje had tremendous luck with the assignment of Monsignor Mjeda as its leader in 1909. He was a true spiritual leader at particularly troublesome times for the people of the Archbishopric, such as the First and Second Balkan War, and WWI. Zef Ramaj, in a paper published in the newspaper "Elçija e Zemres s`Krishtit." in 1910, also shows the great joy of naming Mjeda at the head of the Archbishopric of Skopje-Prizren.

Here we bring the facsimile of Dom Zef Ramaj to the appointment of Lazër Mjeda and the great joy of the Parish of Skopje for this appointment and the great reception that they had made.

The Balkan Wars in 1912 and 1913, for the Albanian people in Macedonia and Kosovo were particularly severe. This difficult condition continues during the First World War in 1914. The Albanian state in Kosovo and Macedonia remained more under the mercy of European states and of certain persons than in anything else.

Heimrot, the Austrian consul in Skopje, mentions to the Austro-Hungarian Minister Leopold Berchtold on 9 February 1913 a letter from Mjeda and adds that Dom Zef Ramaj provided the information contained in it. The publication of the private letters of the Albanian theologians (of the University of Innsbruck) in the Austrian newspaper "Allgemeiner Tiroler Anzeiger" dated 28 March 1913 proves the fact that Ramaj reported to the European countries about the conditions of Albanians. It is also shown that Skopje is the city where the writings came from, where Dom Zefi was already in service, writing among other things like this:

"At the moment I can not send you a detailed report. You have to keep in mind that we are in a state of waryou can not imagine what has been sinned against our compatriots in this war my heart is full of what I can

write to you further. I would rather die than see Albania in this state of affairs.

The author wrote about the events presented in the book, according to the aforementioned newspaper dated 17.01.1913. In the reports of January 24, 1913, Mjeda shows that the information given there about the situation of the Albanians, had come from dom Zefi and dom Pashk Krasniqi. On February 9, 1913, the Austro-Hungarian Consul in Skopje, Heimroth, wrote to the officials in Vienna that Monsignor Mjeda reported to the officials by referring to the information from Dom Zef. Even Heimroth himself, on one occasion wrote: "As Mjeda writes the letter on horrors (towards Albanians, v.) it has come to my attention from the parish priest of Skopje, Dom Zef Ramaj that he was a witness and mentions a Serbian soldier named Cicerić". The Consul goes on to say that these things had also been seen by the Catholic nun who was operating at the Skopje hospital, who was also a subsidized teacher from Austrohungaria. They write about the nun and teacher at the Albanian School of the Catholic Church in Skopje called Protegjena Bekes by Stublla, Dom Zef's co-patriot. She had seen many corpses of Muslim Albanians on the Vardar River. Later, the consul wrote that the information source of Dom Zef was also Luigi Neraci, who was well known to Dom Zefin. The Consul in this report mentions not less than seven times the name of Dom Zef for collecting information about massacres against Albanians.

Even the vice-Consul of England, W.D.Peckham, reports to official London about the horrors towards the Albanians. He writes that the report is based on the data provided by the parish priest of Skopje, Dom Zef Ramaj. The data provided by this report fully coincides with the information that consul Heimroth had given. They coincide exactly with the time of publication of the data in the Austrian press (mentioned above), dated February 28, 1913. The memorandum of the Vicar of Skopje, which Peckham had sent to London, was titled "Memorandum on Massacres of Albanians- Statements of the Catholic Cure of Uskub".

Dom Zef Ramaj had died young in Skopje, where he was buried at the Cathedral of Skopje. He died on Christmas Day on December 25, 1914. His reburial took place in 1963, when his bones were taken to his hometown of Stubble after the Skopje earthquake.

II.5 LAZËR MJEDA



Lazër Mjeda u lind më 06.03.1869 në Mjedë të zonës së Zadrimes të Shkodrës. Është vëllai i poetit të madh kombëtar shqiptar, Ndre Mjeda.

Më 28 tetor 1875, Lazri hyri në seminarin papnor në Shkodër, kurse u shugurua për meshtar më 10 gusht 1891 në Shkodër. Pastaj shërbeu në Pllanë të Ipeshkvisë së Pultit. Më 1900 zgjidhet ipeshkv i Sapës edhe pse ishte vetëm 31 vjeçar. Më 1905 transferohet në Shkodër si ipeshkv. Sëbashku më vëllanë dom Ndre Mjedën, formuan shoqërinë «Agimi» që u angazhuan për një alfabet shqiptar.

Më 14 prill 1909, Papa Piu X e emëron Lazër Mjedën për ipeshkv të Ipeshkvisë së Shkupit. Kurse, më 19 tetor 1921 emërohet argjipeshkv i Shkodrës ku veprroi deri në vdekjen e tij më 4 korrik 1935. Këtu do të përqëndrohemi më shumë për veprimtarinë e Mjedës në argjipeshkvinë e Shkupit.

Argjipeshkvi i Shkupit Pashk Trokshi më 1908 i ofroi dorëheqje papës Piut X, kurse papa e ftoi në Romë Trokshin, i cili jetoi në Romë deri më 29.07.1917.

Emërimi i Mjedës për Shkupin ishte gati i papritur jo vetëm për qarqet kishtarë, por edhe ato diplomatike, sidomos ato të Austro-Hungarisë. Shumica e klerikëve nga Shkodra, poashtu edhe besimtarët e konsullata

austro-hungareze në Shkodër e Prizren, ishin kundër emërimit të Mjedës në Shkup dhe dëshironin ta pezullonin këtë gjë.

Dokumentet e mëposhtme paraqesin një raport tejet interesant që kishte bërë konsullata austro-hungareze në Shkodër për Lazër Mjedën, për biografinë e tij, karakterin dhe gjëra tjera interesante për të /

The following documents represent a very interesting report made by the Austro-Hungarian consulate in Shkodra about Lazër Mjeda, his biography, character and other interesting things:

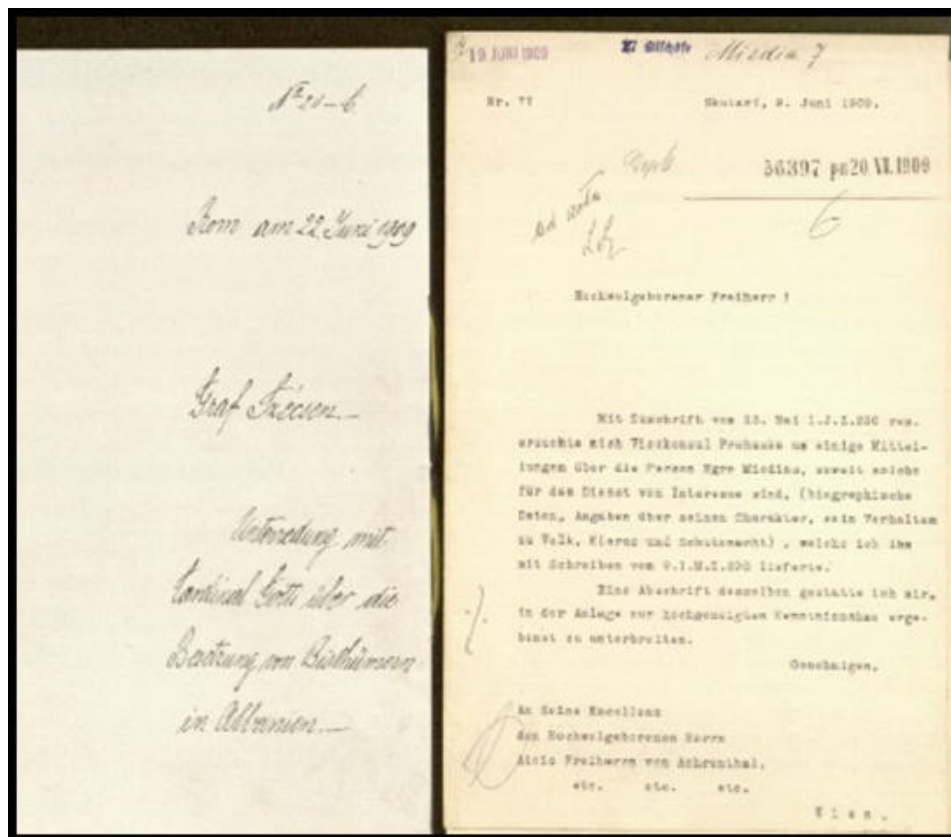

FAMILJET KATOLIKE SHQIPTARE NË SHKUP

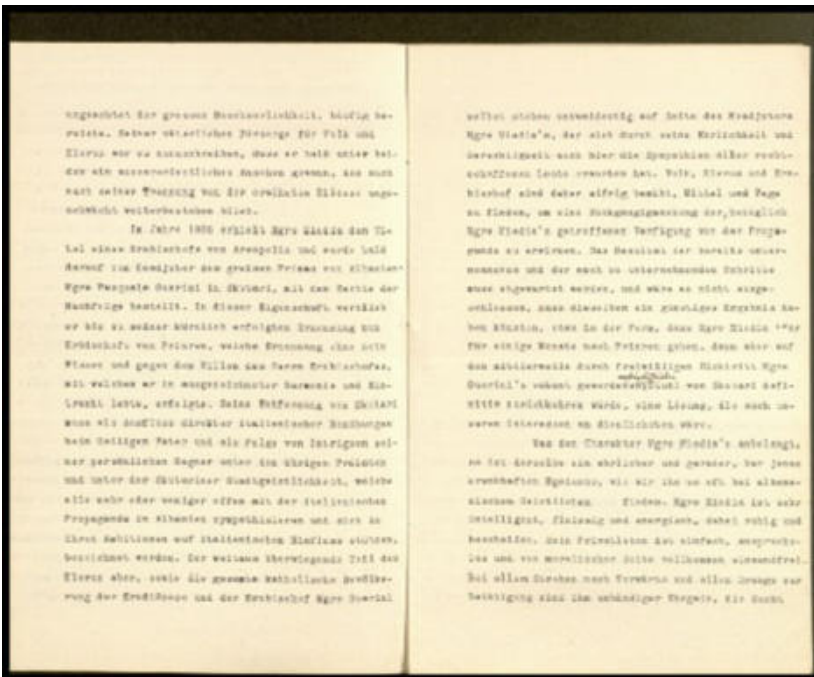
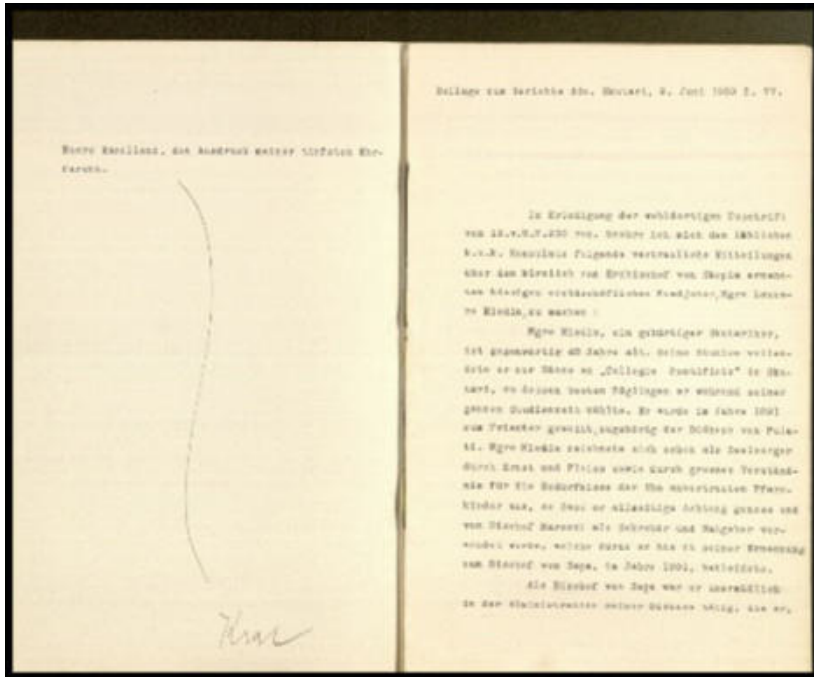

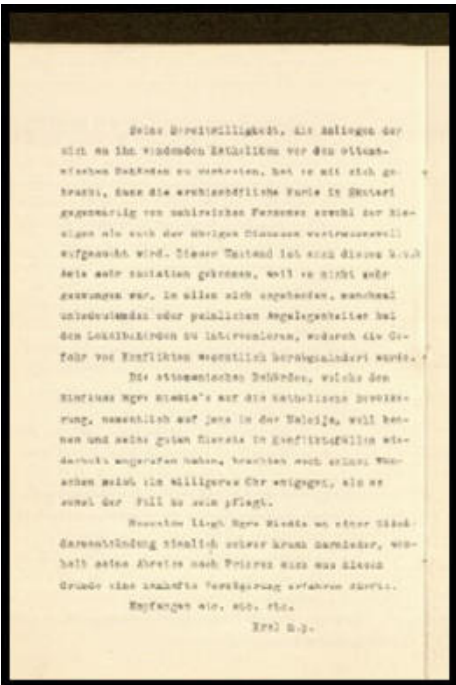
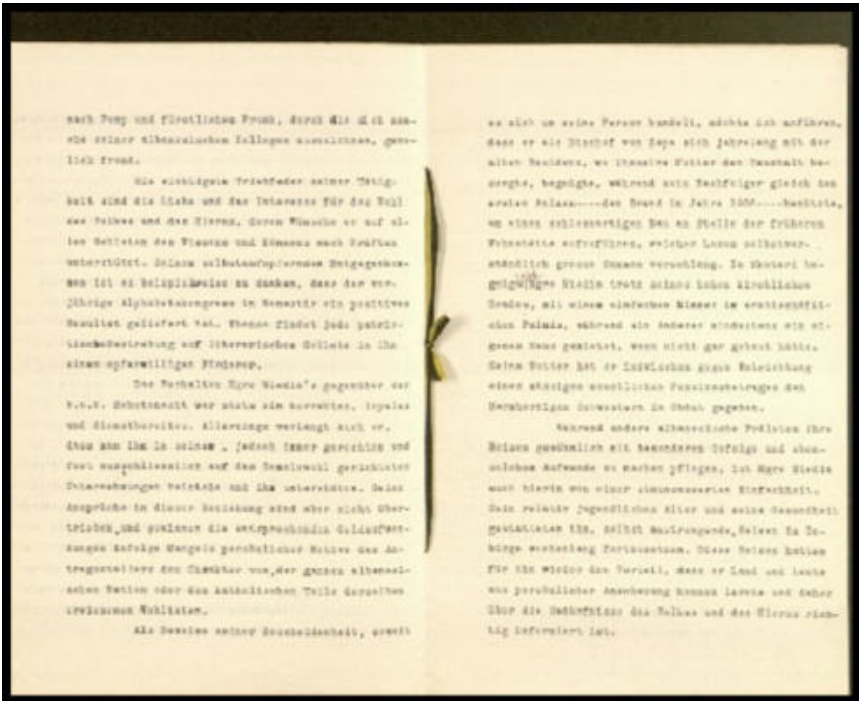

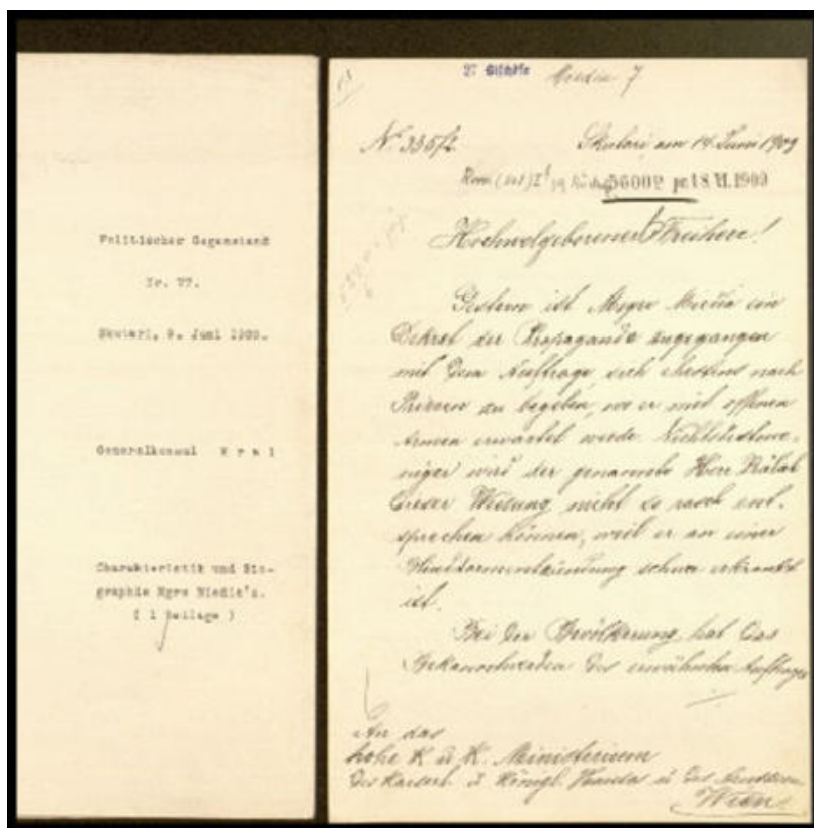

Nga një raport i konsullit të Austro-Hungarisë, z. Lejhanec, datë 02.10.1909, mësojmë se gjendja shëndetësore e Mjedës pas operimit në Klagenfurt (Austri) tashmë ishte e mirë. Raporti njofton se shpenzimet i kishte hequr Vjena. Pas vizitës së disa qyteteve austriake, ai kishte pasur bisedime me diplomatë të ndryshëm të Vjenës, por edhe me qarqe kishtarë. Mjeda kishte udhëtuar edhe për në Gjermani, ku kishte vizituar disa qytete, si: Mynih, Keln, Dyseldorf, etj., për të kaluar më pas në Venedik, Bolonjë, Firencë e Romë.

Në Romë kishte pasur audiencë private tek papa Piu X, me të cilin kishin biseduar „shumë gjatë“ për gjendjen në Shqipëri. Mjeda ishte interesuar edhe rreth emërimit të tij si argjipeshëv i Shkupit. Papa e kishte siguruar Mjedën se emërimi i tij nuk kishte të bënte me kurrfarë intrigash, por lidhej me nevojën e madhe që kishte Argjipeshkvia Shkupit për të. Mjeda kishte bisedua gjërësisht, poashtu edhe për emërimin e tij në

Argjipeshkvinë e Shkupit. Pas kësaj bisede Mjeda u bind se emërimi i tij në Shkup ishte korrekt dhe shumë i nevojshëm për kohën. Gjendja e kësaj argjipeshkvië në kohën e emërimit ishte jo e mirë dhe detyrën e vet e mori shumë seriozsiht.

Më poshtë po japim si fotografi telegramin që Lazër Mjeda arrinë në stationin e trenit në Vjenë, dhe letrën e kosullit Kral për arrijten e Mjedës nga Triesti në Vjenë dhe gjendjen shendetësore të tij / Below we give you can see the telegram informing that that Lazër Mjeda had arrived at the train station in Vienna, and the letter from The Consul Kral informing about the arrival of Mjeda from Trieste in Vienna and his health condition.

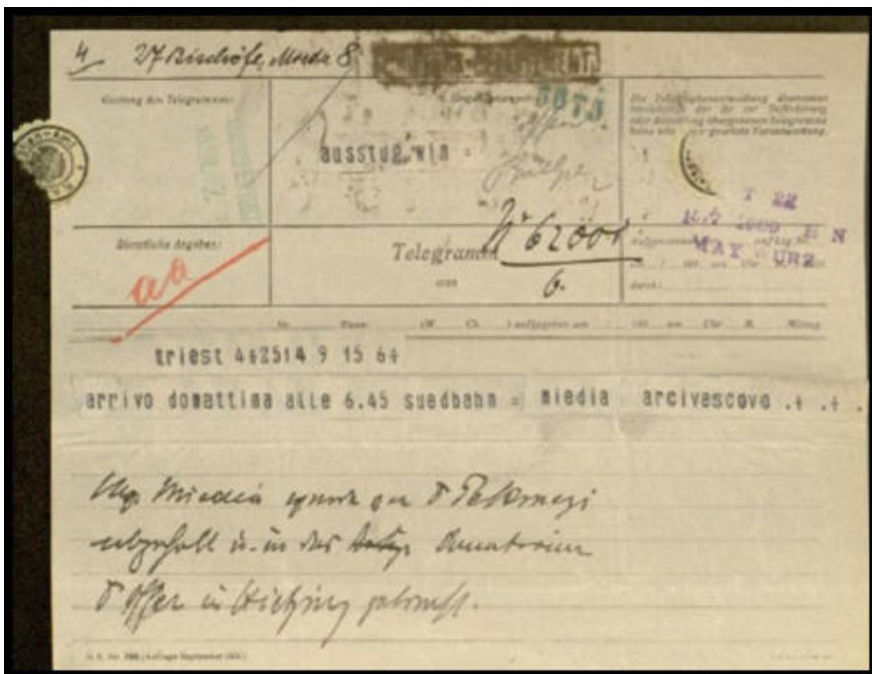

FAMILJET KATOLIKE SHQIPTARE NË SHKUP

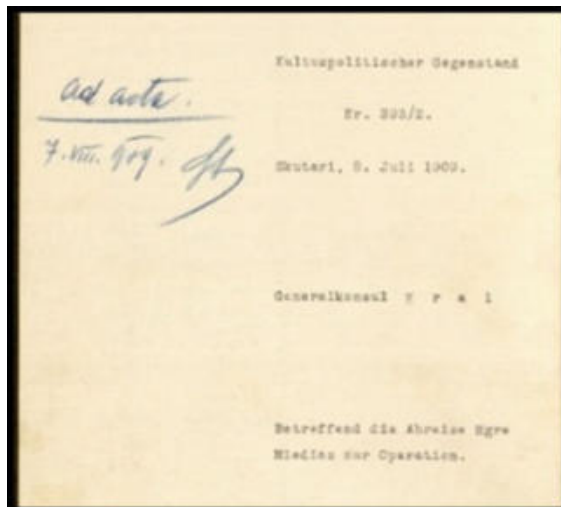
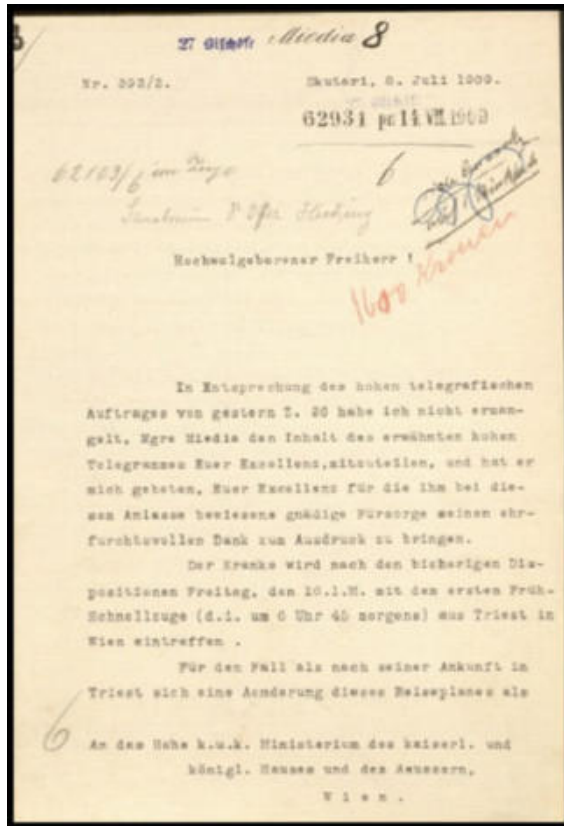

Arqipeshkvia e Shkupit kishte fat të madh me emërimin e imzot Mjedës në krye të saj. Ai ishte një prijës i vërtetë shpirtëror në kohëra mjaft të vështira për popullin e argjipeshkvinë. Mjeda shërbeu 13 vite në Argjipeshkvinë e Shkupit, por ato 13 vite ishin tejet të ndryshme, në fillim perandoria Osmane deri më 1912, pastaj villojnë lufrat ballkanike, Lufta e Parë Botërore, më vonë Mbretëria Serbe-Kroate-Slllovene (SKS).

Më poshtë, disa letra të ndryshme të Lazër Mjedës dërguar Vjenës /

Below, some letters which Lazër Mjedës sent to Viena:

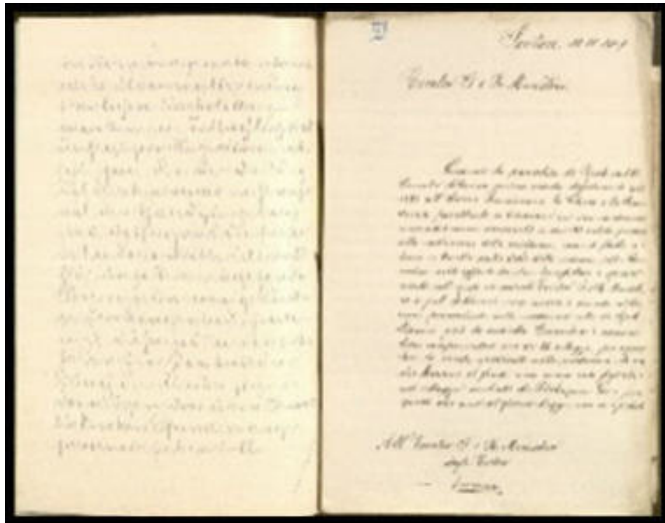

Më 11.10.1909, konsulli i Austro-Hungarisë në Shkodër, z. Lejhanec, njofton se Mjeda do udhëtojë për në Prizren, i shoqëruar nga famullitari i atëhershëm i Shkupit dom Ndue Bytyqi, nëna e tij Domenika Mjeda e p. Lorenc Mitrovic. Për të njëjtit kishte kërkuar edhe rezervimin biletave të udhëtimit me tren.

Dokumenti për udhëtimin e Mjedës prej Shkodre për në Shkup, në përcjellje ish-in edhe famullitari i Shkupit Don Ndue Bytyqi, Nëna e tij Domenika Mjeda dhe P. Lorenc Mitrovic, poashtu janë të dhënat e biletës së udhëtimit me tren /

The document informing about Mjeda's travel from Shkodra to Skopje, accompanied by the parish priest of Skopje Don Ndue Bytyqi, his mother Domenika Mjeda and P. Lorenc Mitrovic, as well as the details of the train travel tickets:

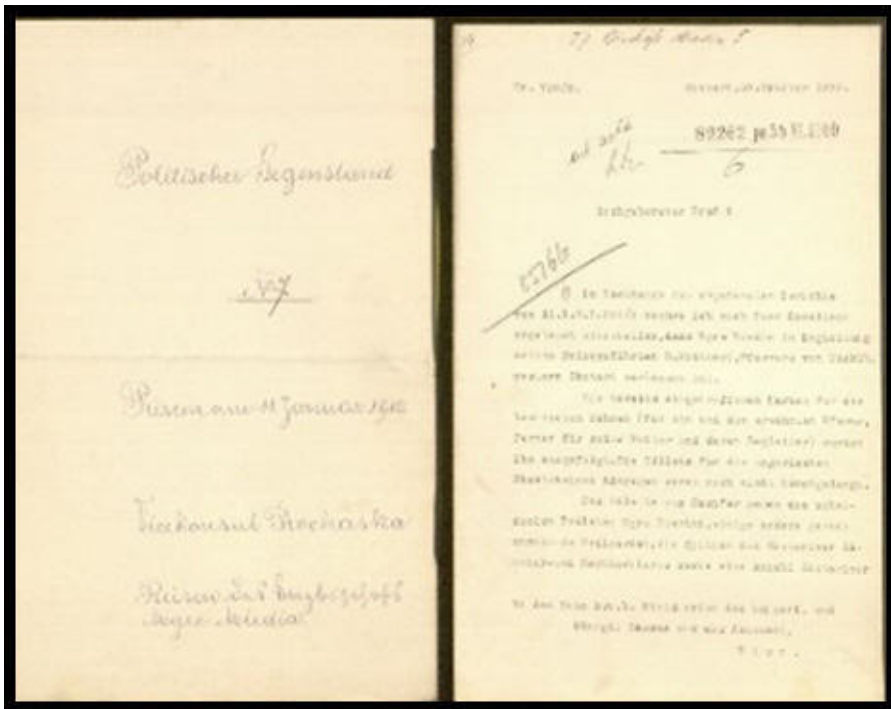

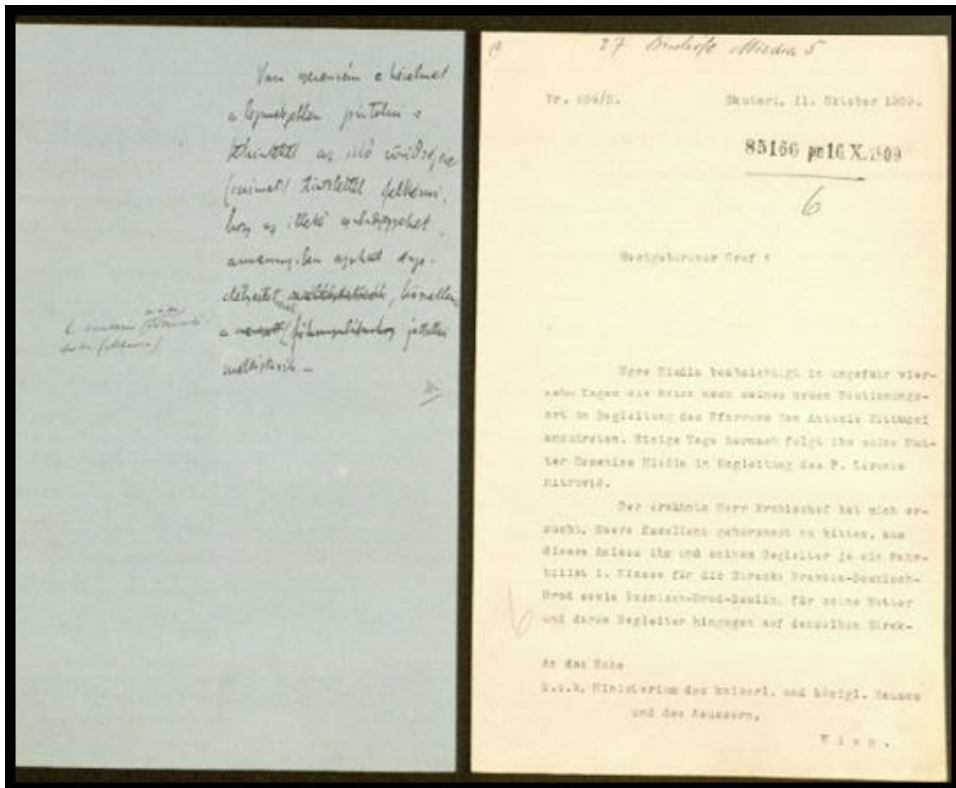

Raporti i konzulit Lejhanecit, i datës 30.10.1909, njofton për përcjelljen e mirë që i ishte bërë Mjedës, me rastin e nisjes për në Argjipeshkvinë e Shkupit!

The report of Consul Lejhanec, dated 30.10.1909, reports on the warm send-off of Mjeda, on the occasion of his departure to the Archbishopric of Skopje.

Konsullata austriake raporton për aritjen e Mjedës në Shkup dhe pritjen e tij që iu bë në Shkup / The Austrian consulate reports on the arrival of Mjeda in Skopje and its reception in Skopje.

FAMILJET KATOLIKE SHQIPTARE NË SHKUP

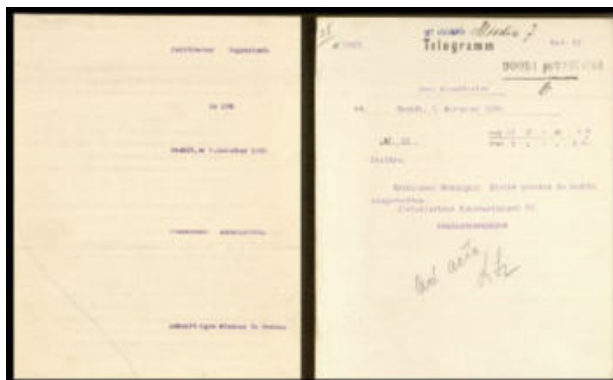
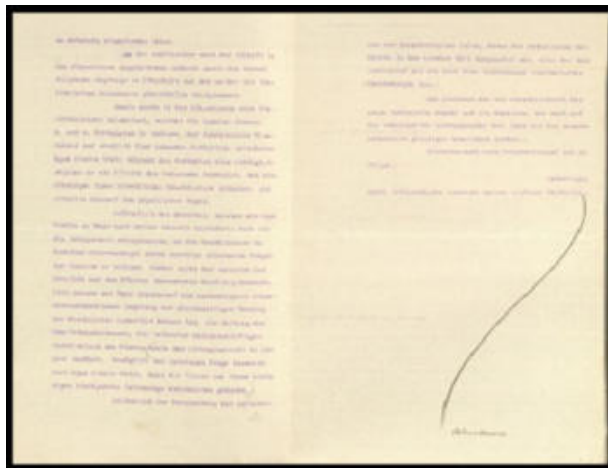
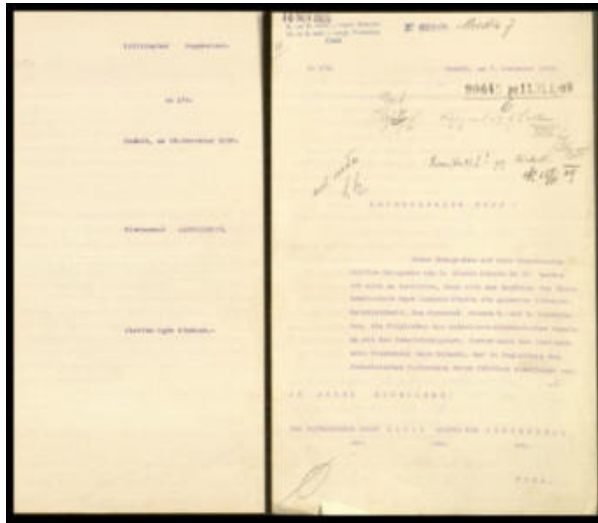

Gëzimin e madh për emërimin e Mjedës në krye të Argjipeshkvisë Shkup-Prizren e tregon edhe një shkrim i dom Zef Ramajt, botuar në revistën *Elçija e Zemres s`Krishtit* në Shkodër⁵⁴ Imzot Mjeda e dom Zefi ishin njohur qysh në kohën kur ky i fundit kishte mësuar në Kolegjin Saverian në Shkodër, para se të vazhdonte studimet në Insbruk. Bashkëpunimi i tyre ishte tejet i madh, deri në vdekjen e dom Zefit më 1914. Në raportet që Imzot Mjeda i dërgonte botës perëndimore për gjendjen e rëndë të shqiptarëve e për masakrat që kryheshin ndaj tyre, shpesh i referohej emrit të dom Zefit (si: “*siç më njofton famullitari dom Zef Ramaj...*”).

Në shkrimin e dom Zef Ramaj për emërimin e argjipeshkvit Mjeda jep informata interesante për Famullinë e Shkupit dhe siç shifet, popullata dhe kleri katolik ishte gëzuar shumë për emërimin e tij. Dom Zefi shkruan: « *Po, i Lumi Zot na ngushlloi tui na çue për Argjipeshkëv Emzot Lazer Mieden. Veç na diim se saa kemi dishrue me pasë një Barii, e saa na u knaq zemra kuer ndieme se ky do t` ishte Emzot Lazer Miedia e me saa dishiir e kemi pritë!*»

Te tan Meshtarija me popull mbarë a gzue kuer kaa ndije se njimend do t`na vite... Famullija e Shkupit e pat nafak me kenë e para me e pritë ket Zotnii çuemun prei Zotit per me na rregullue, e kio famullii tui ja diit Zotit per nderë u mundue me e pritë saa maa mirë qi t`muite.»

Nga ky shkrim kuptohet Mjeda ishte pritur në mynyrë madhështore në Shkup dhe se Mjedën e kishin pritë qysh në Kumanovë Don Nikolla Mazarreku dhe Pashk Krasniqi, kurse gati të gjithë besimtarët e Shkupit që numronte 140 shtëpi në atë kohë (sipas fjalimit), kishin dal te Stacioni i trenit në e pastaj në oborr të kishës në Shkup, poashtu nga konzullata e Austro-Hungarisë, Francës e Italis kishin dal të pritin Mjedan. Prej stacionit hekurudhor shkuan në kishë në Shkup duke përcjellur edhe me kumbana të kishës, e siç thotë dom Zefi «Mbasi t`tanë ja murne doren, gjithmbarë u ndisne kah Kisha, ku kumont i baishin me diit gjytetit mar se kaolikt kishin një gzim t`posaçem... Kuer e pame tui hii n`oborr t`Kishes, zemra na gufoi t`tanve prej gëzimi»

Konsulli i Austro-Hungarisë në Shkup, dr. Heimroth, më 25.08.1910, njofton për probleme të shumta që kishte Mjeda me autoritetet turke. Këta të fundit nuk e lejonin Mjedën që të ushtronte detyrën e argjipeshkvit në Shkup, përkundër faktit që ky, së paku tre herë, kishte kërkuar lejen për veprimtarinë baritore brenda argjipeshkvisë. Mjeda kërkoj nga konsullata e Austro-Hungarisë ndërmarrjen e masave të nevojshme për rregullimin e

54 Dom Zef Ramaj: *Emzot Lazer Miedia n`S`hkup*, në: *Elçija Zemres s`Krishtit*, I, 20 (1910), 8-12

çështjes në fjalë, meqë ajo edhe ishte mbrojtëse e të krishterëve të Ballkanit. Kështu dhe ndodhi.

Në bisedë me kardinal Gotti ishte rrahur sidomos çështja e Mjedës dhe e këshilltarëve të tij dhe problemet që po nxirrnin turqit.

Më poshtë, një dokument i përkthyer nga turqishtja ku shifet se Mjeda ka probleme me autoritetet turke për veprimtarinë e tij në Argjipeshkvinë e Shkupit /

Below, a Turkish-translated document that shows that Mjeda has problems with Turkish authorities for his activity in the Archbishopric of Skopje.

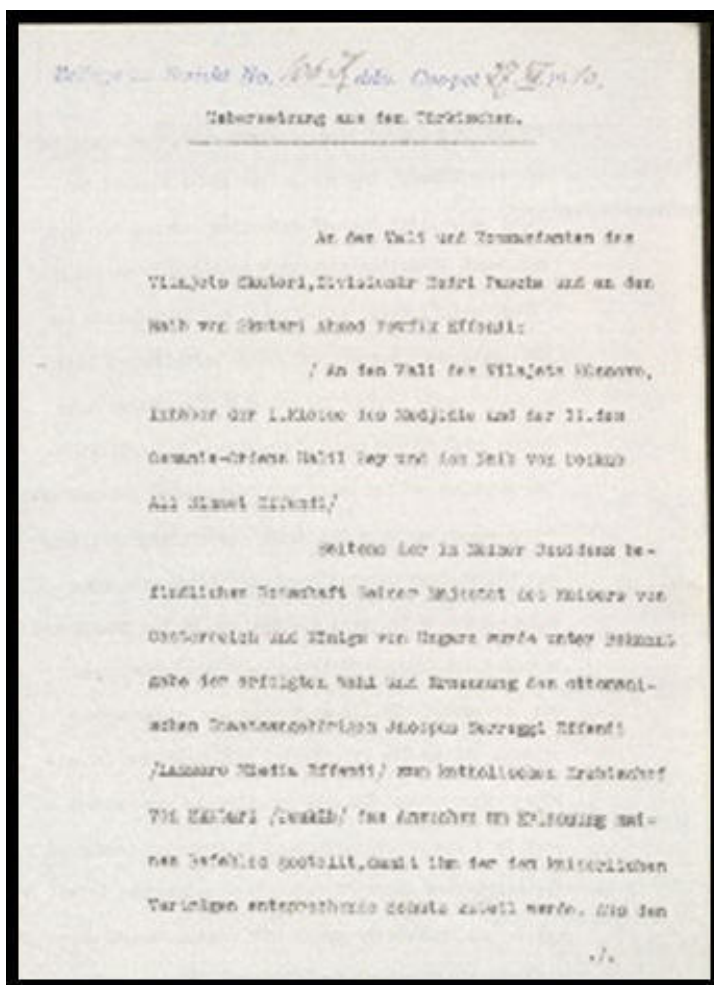

Me zyrtarët në Vjenë, më 23 korrik 1911, Imzot Mjeda kishte biseduar edhe për investimet e mundshme në argjipeshkvi, ku ishte vendosur si më poshtë:

- të ndërtohet një rezidencë e re ipeshkvore, në vlerë deri në 20.000 krona (i është lejuar);
- të ndërtohet një qele famullitare në Shkup (sa më parë që të jetë e mundur, mbase deri në vitin 1912, por jo e sigurt);
- të ndërtohet një qele famullitare në Prizren (që nuk ishte definitive);
- të finanohet shkolla në Pejë dhe t'i jepen të ardhura të reja për mësues;
- kërkon dhe një mësues tjetër për Janjevë (Kromic të shkonte në Shkodër e Mitrovic të vinte si mësues në shkollën e Janjevës);
- për shkollën e Zymit kërkon dhe një mësues (që do shkonte në Shkodër tek Jezuitët);
- dëshiron që një mësues i shkollës së Prizrenit të kalojë në atë të Shkupit, meqë viteve të fundit ishte lënë disi pas dore;
- kërkon legalizimin e rregullit të Jezuitëve në Shkup nga ana e Turqisë, meqë nuk ishin të pranuar nga këta të fundit;
- kërkon që plus 500 krone t'i miratoheshin për shpenzime të rrugës nëpër argjipeshkvinë e vet.

Siç shihet pikat 2, 7 dhe 8 kanë të bëjnë direkt me famullinë e Shkupit, ku shërbente dom Zef Ramaj. Patjetër që kjo famulli ishte e rëndësishme për Imzot Mjedën. Mbështetja nga ana e Austro-Hungarisë, ishte një shtytje e madhe jo vetëm morale për këtë famulli.

Më poshtë një dokument i vitit 1911 ku konzulata austro-hungareze tregon se Mjeda udhëton jashtë vendit, ku udhëton një herë në Romë e pastaj në Vjenë / Below is a 1911 document of the Austro-Hungarian consulate showing that Mjeda travels abroad, traveling once to Rome and then to Vienna.

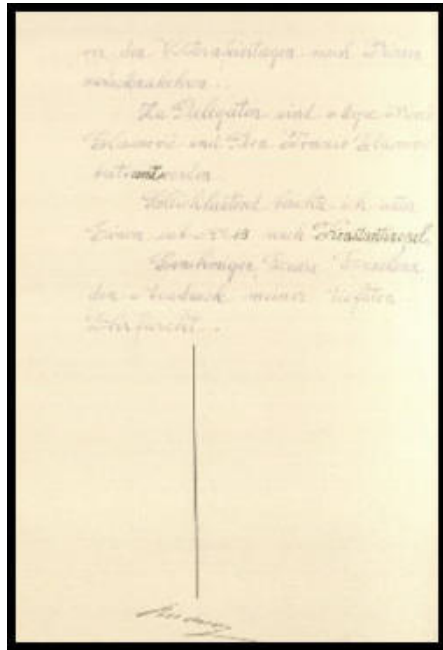
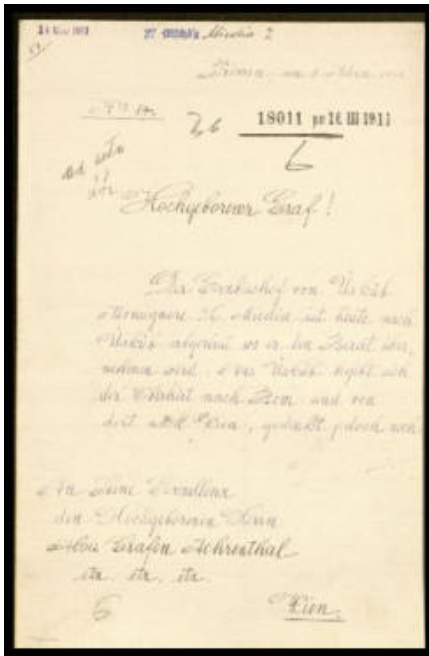

Letra e Mjedës dhe biseda e Mjedës në Vjenë më 3 prill 1911 për kërkesat e tij/

The letter Mjeda sent to Vienna and a transcript of his conversation in Vienna on 3 April 1911 about his requests.

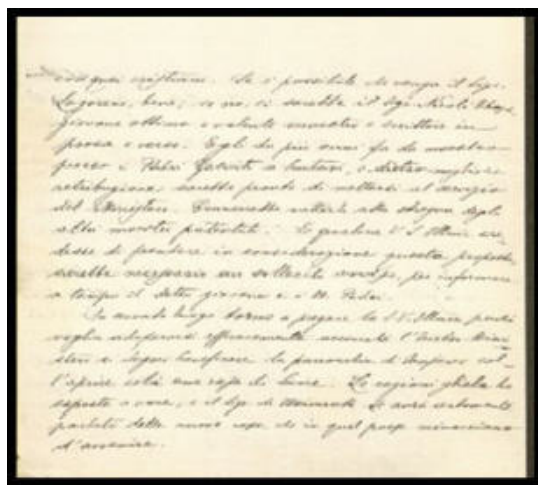
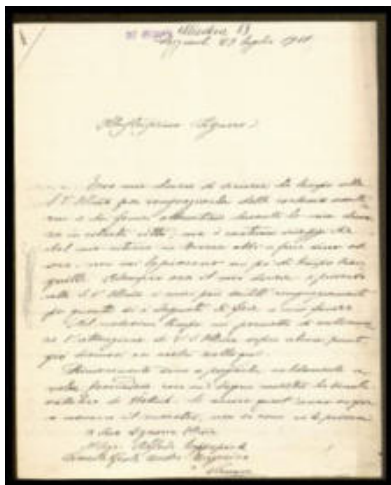

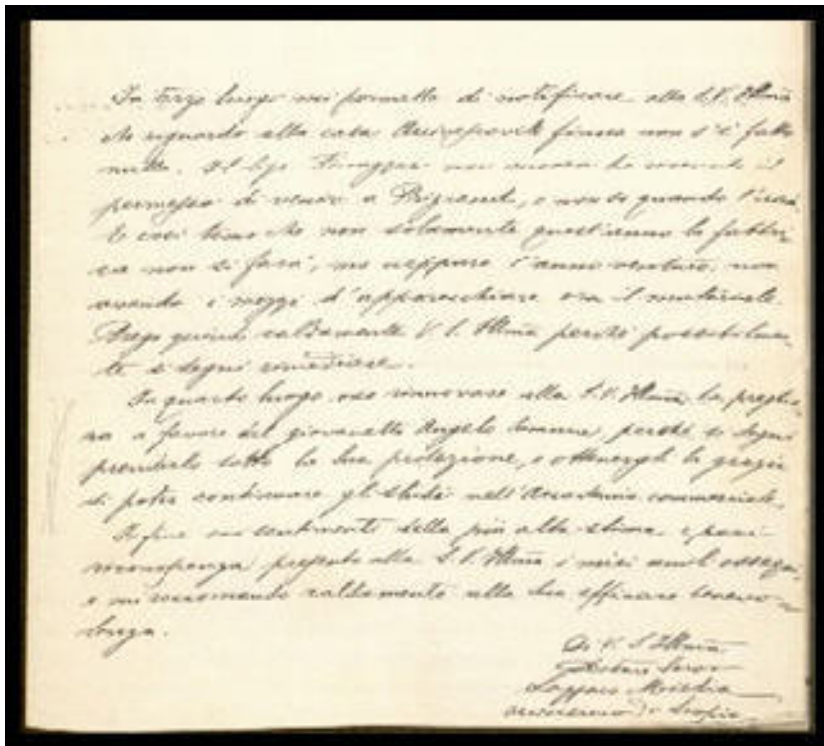

Kundër kalimit të Mjedës prej Shkodre në Argjipeshkvinë e Shkupit kishte dhe protesta. Konsullata Austro-Hungareze njofton më 28 qershor 1909 (nr 35-40) se katolikët e Shkodrës i kishin dërguar një letër proteste papës në Romë që të tërhiqte mbrapa dekretin për transferimin e Mejdës në Prizren. Nga kjo letër kuptohet, po ashtu, se as Austro-Hungaria nuk e dëshironte largimin e Mjedës. Ata mendojnë se këtu kishte dorë Italia.

Letër-protestat dërguar Papës nga katolikët e Shkodrës që të mos largohet Mjeda prej Shkodre e të shkon në Shkup /

Protest letters sent to the Pope by Catholics of Shkodra not to allow Mjeda to leave Scadar and to go to Skopje:

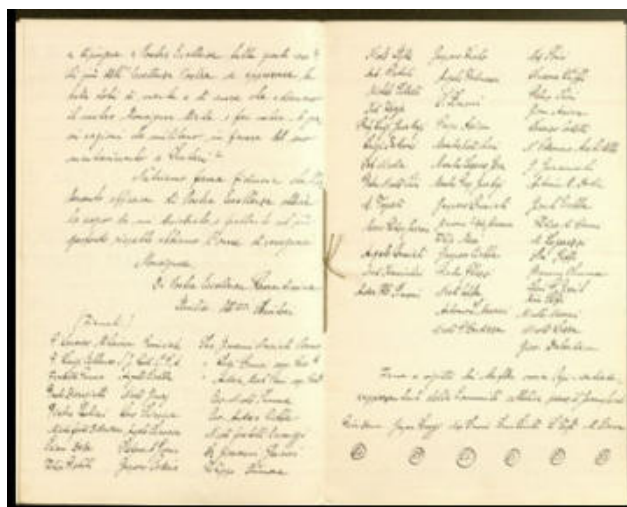
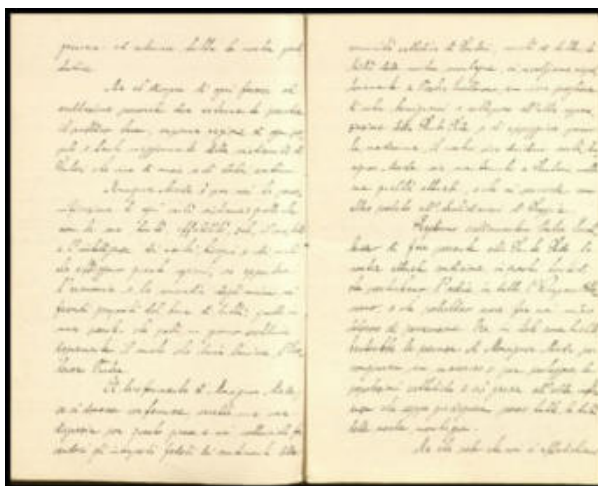

Kardinali Francesco Gotti kishte lajmëruar për ardhjen e Mjedës në Vjenë. Për shëndetin e Mjedës kujdesej edhe kardinal Gotti, përndryshe pjesëmarrës në bisedime për konkordatin mes Serbisë dhe Vatikanit, me të cilin Mjeda kishte qenë në kontakte të vazhdueshme dhe shumë të mira, duke i dërguar raporte të herëpashershme për çështjen në fjalë. Përveç asaj,

sipas bisedimeve mes Vatikanit dhe Serbisë, Mjeda duhet të bëhej arai-peshkvi i parë i Beogradit dhe të udheheqte Seminarin ipeshkvor në Beograd dhe të formohen priftërinjë në këtë seminar, por edhe një gjë kishte kërkuar Austro-Hungaria dhe Vatikani që në këtë seminar në Beograd të mësohet edhe në gjuhën shqipe, e këtë të udhëheq Lazër Mjeda, kështu që për politikën ditore serbe këto kërkesa nuk ishin të pranueshme.

Lazër Mjeda nuk ishte i panjohur për publikun gjerman sa ishte argjipeshkvi i Shkupit. Libri i njohur “Illyrisch-albanische Forschungen” me autorët kryesor të kohës, si Shuflay, Jireček, Ippen, Thallóczy, Béla, Thopia e disa të tjerë e ndër ta ishte me një shkrim për kanunin edhe Lazër Mjeda.

*Faksimil nga libri Illyrisch Albanische Forschungen dhe faqja ku fillon shkrimi i Lazër Mjedës /
Faksimil from the book Illyrisch Albanische Forschungen and the page where the paper
of Lazër Mjeda begins:*

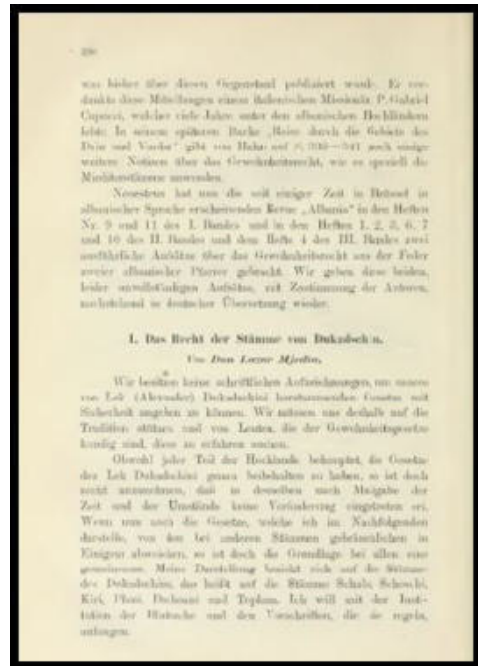
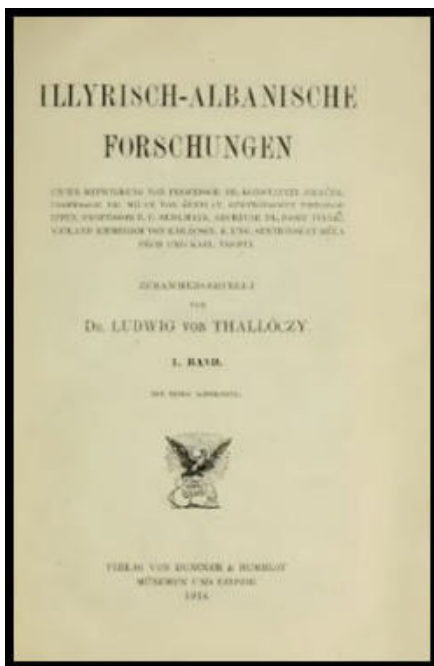

Për Shpalljen e Pavarësisë së Shqipërisë, Mjeda kishte kontribuar me një mënyrë të veçantë, dhe po mos të ishte ndihma e L. Mjedes që i dha Ismail Qemalit për të arritur në Vlorë më 28 nëntor 1912, ndoshta Ismail beu nuk do të mund të arrinte fare në kohë. Ismail Qemali gjendej në Vjene para shpalljes së pavarësisë, dhe kishte probleme financiare që të udhëtonte në Shqipëri. Ai kishte mbetur në Vjenë dhe nuk mund të vinte në Shqipëri.

Kështu që argjipeshkvi Lazër Mjeda mobilizoi miqtë e vet të qeverisë Austro-Hungareze dhe ia mundësoi Ismail Qemalit që përmes një anije të veçantë të financuar nga Vjena, të vinte deri në Durres.

Mjeda duhej të merrte pjesë poashtu në Vlorë në aktin e Shpalljen e Pavarësisë së Shqipërisë. Në një telegram i konzullit austro-hungarez nga Shkupi shkruar me Vjenës në nëntor 1912 shkruan se delegatët shqiptarë kishin lutur argjipeshkvin L. Mjeda, famullitarin e Shkupit dom Zef Ramaj dhe mësuesin Logorezi që të perbejnë një delegation e të vijnë në Vlorë, për të biseduar për gjendjen e shqiptarëve dhe mundësisht të shapallet “autonomia” e Shqipërisë. Aty përmendet edhe momerandumi i 12 nëntorit 1912 (përpilues dhe nënshkruesi i parë i këtij momerandumi është dom Nikollë Kaçorri) dërguar perandorit Franz Josefit I. për pavarasinë e Shqipërisë dhe në këtë momorandum kërkohet nga perandori Franz Josefi që të ruhet tërë territori shqiptar, e për këtë arsye duhet dërguar edhe delegacioni nga Shkupi e Prizreni në Vlore që kerkohet nga L. Mjeda të përbëjë atë delegacion.

Raporti (faksimil):

Në letrën përshëndetëse e Mjedës me rastin e largimit të tij nga Argjipeshkvia e Shkupit, më 1921, Mjeda, ndër të tjera, shkruante:

„...nuk kje punë e letë për Ne në at koh me lanë vendin e t'lemit e Seliën e parë t' Shqypniës per me ardhë nder kto kto vise, ku Feja shejte gjindej nder ngushtime e travajë.” Nga kjo shohim se nuk ishte vullneti i tij kur e lëshoi Shkodrën më 1909, sikundër që nuk është vullneti i tij as tash kur po lëshon Argjipeshkvinë Shkup-Prizren. Thjeshtë, ai po kryente detyrën ashtu siç i kërkohet, në mënyrën më të mirë të mundshme, gjithnjë për të mirën e popullit e të Kishës.

Lazër Mjeda ishte njëri që më të vërtetë komunikonte përmes kanaleve diplomatike të vendeve të ndryshme, Vatikanin, Austro-Hungarinë, Italinë, Francën, Gjermaninë, Anglinë. Raporte e tij janë të njohur për gjendjen e mejrueshme të popullit shqiptar, jo vetëm të katolikëve, por të gjithë shqiptarëve. Për disa nga raportet e Mjedës mund të shifen edhe veprat e Gjergj Gashit në tre vëllime “Kosova altari i Arbërisë” dhe në librin “Imzot Lazër Mjeda - Mbrojtës dhe lëvrues i identitetit shqiptar”, St. Gallen 2011. Poashtu edhe mediat e huaja të kohës i dhanë rëndësi veprimtarisë së Mjedës.

Ka disa autorë që mendojnë se Mjeda lëshoi Argjipeshkvinë e Shkupit qysh më 1911, por kjo nuk qëndron fare. Mjeda veprimi dëri më 1921 në Argjipeshkvinë e Shkupit. Konkordati i vitit 1914 mes Vatikanit dhe Serbisë nuk ishte në fafor të mirë të shqiptarëve. Mjeda, nga ana e politikës ditore jugosllave gjykohej si njeri shumë i rrezikshëm, sepse ai ishte vënë në mbrojtje të shqiptarëve, por argjipeshkvi Mjeda ballafaqohej me një problem tjetër. Ai ishte shtetas i Shqipërisë, dhe për këtë punë, me nënshkrimin e konkordatit të vitit 1914, ishin të paraparë që meshtarët të mos jenë të huaj, përveç atyre që janë të lindur në Jugosllavi. Qeveria jugosllave dinte shumë mirë që L. Mjeda kishte lidhje të forta me botën perëndimore dhe e shihnin si të rrezikshëm.

Më 25 shkurt 1915, Mjeda i shkruan Beogradit lidhur me emërimin e famullitrit të Shkupit, pasi që më shumë se një vit më parë kishte vdekur famullitari i atyshëm dom Zef Ramaj. Mbretëria e Serbisë dëshironte që edhe në emërimin e famullitarëve të ketë fjalën e vet. Mjeda vendos veton, pra pa konsultim dhe për famullitar emëron dom Shtjefën Zadrimën, për të cilin Beogradi nuk ishte i pajtimit me të. Poashtu Mjeda, me një letër të 29. II. 1915, kishte problem me burgosjen e tre meshtarëve të argjipeshkvisë së vet dhe ai kërkon lirimin e tyre, prej të cilëve dy të shkonin të shërbenin në famullinë e Nishit – famullia ishte pjesë e argjipeshkvisë Shkupit, kurse për njërin prej tyre kërkon që të vinte e të shërbente në Shkup. Mjeda akuzohej se vepronte vetëm për rikthimin e Shqipërisë në territorin e Maqedonisë e Kosovës.

Lazër Mjedës i kishte ardhur një letër në gjuhën italiane nga dom Mikel Tarabulluzi, datuar më 15 janar 1920, tek e cila bazohej arsyetim nga regjimi i kohës se këta të dy po vepronin kundër shtetit jugosllav, dhe kjo vetëm për faktin se ata përpiqeshin të mos mbylleshin shkollat në gjuhën shqipe, që gjendeshin pranë famullive në Kosovë e Shkup. Kjo letër u bie në dorë pushtetarëve dhe dom Tarabulluzin e burgosin (përsëri), më 24 korrik të 1921, ku dënohet nga gjykata e Gjilanit me 8 muaj burg.

Largimi i Mjedës do ishte një veprim i vështirë për Mbretërinë Jugosllave. Si hap i rëndësishëm që ndërmerret nga Milivoj Jovanovic, Ministër për çështje fetare, vjen urdhri i adresuar policisë vendore që ta marrë Mjedën fshehurazi në arrestim, për të shikuar më vonë se si veprohet më atë. Kështu qarqet vendore, me rekomandim të Beogradit, e detyruan që imzot Lazër Mjeda, fshehurazi ta lëshojë argjipeshkvinë e të kthehet për në Shqipëri. Kështu Mjedës nuk i mbetet tjetër rrugëdalje. Në vitin 1921 largohet “në

heshtje” prej Argjipeshkvisë së Shkupit. Me 14 shkurt arrin në Argjipeshkvinë Metropolitane të Shkodrës, një hap ky i marrë pa dëshirën e vet. Pra, si arsyetim kryesor i strukturave serbe, ishte letra e dom Mikel Tarabulluzit, e 15 janarit 1920, që u bie në dorë qarqeve politike, ku vlerësohet se ai duhej ose të gjykohej, apo të lëshonte argjipeshkvinë. Ky ishte arsyetimi, por jo shkaku. Vlerësimet e qarqeve policore e politike serbe kishin gjykuar se kleri katolik po përgatiste një lloj revolucioni kundër ushtirësë serbe në Kosovë.

Është e njohur letra përshëndetëse për meshtarët dhe për popullin e argjipeshkvisë së vet që kishte lënë Lazër Mjeda, më 27 nëntor 1921. Me ardhjen e argjipeshkvit Lazër Mjeda në Shkup më 1909, kishte sjellë me vete shërbëtorën e vet nga Shkodra, që quhej Leze Suma, lindur në Shkodër më 1882, dhe vdekë në Velezhë (shërbeu në këtë famulli deri në vdekje), afër Prizrenit, më 1968. Ajo thotë: *“Para Kërshëndellave zotni argjipeshkvoit i kishte ardhur një shkresë nga qeveria. Ai dukej shumë i merzitur dhe kishte kerkuar që sa ma shpejt t`ia pergaditnim disa gjera të tij, që janë më të nevojshme, sepse duhej të shkonte urgjentisht në Shkodër. Se a do të kthehej, - kishte thanë se nuk e dinte, por, nëse nuk do të kthehej, duhej që gjërat tjera të tij, t`ia dërgonim në Shkodër Të nesërmen u largua nga Prizreni. Ai ma nuk u kthye dhe ne ia dërguam në Shkodër të gjitha gjërat e tija personale”*; kurse natën, para se të largohej, shkruan letrën përshëndetëse që po e sjellim këtu e që ishte botuar në revistën Drita:

Luka Filiq thotë për Lazër Mjedën kështu:

„Pas kësaj kohe të stuhishme dhe të zymtë, timonin e kryeipeshkvisë sonë e mori Shkelqësia e Tij, Lazër MJEDA. Së pari me uratë, shembull dhe fjalë filloi të punojë për mirëqenie dhe ngrohtësi të grigjës së besuar. Pas një kohe të shkurtër mund t`u shihte përparimi shpirtëror i shpirtërve. Me fjalë tjera:

1. I pruri Jezuitët në kryeipeshvki;
2. Themeloi dy famulli të reja: Novosellën dhe Becin, ndërsa të tretën në Velezhë;
3. I dërgoi nxënësit për priftërinj në Shkodër, ndërsa teologët në Innsbruck;
4. Në këtë mënyrë e siguroi ardhmërinë e kryeipeshkvisë së vet sa i përket priftërinjëve; ndërsa për të mbajtur brezin e ri priftëror;
5. E ndërtoi një godinë të madhe në Shkup kundruall qelës;

6. La një fond prej 1.000.000 (milion) dinarësh për ndërtimin e seminarit të vogël.

Derisa ishte ky kryeipeshkëv, nuk kishte mungesa sa u përket priftërinjëve, sepse famullitë ishin plotësuar me famullitarët e vet, ndërsa aty-këtu ishin edhe dy dhe tre famulli pa priftërinj. Atëherë nuk ishte aspak nevoja për kolekte të hollash, as që ishin më parë taksat e tanishme. Krejt kjo zgjati pas shkuarjës së Shkelqësisë së Tij, zotëri argjipeshkvit Lazër Mjedës. Ai nuk pat `kler shumë të ndershëm` sepse nuk kishte nevojë, pasi që për çdo rast kishte Jezuitët, dhe kështu lulëzonte kryeipeshkvia jonë“

Imzot Lazër Mjeda ka thënë: „Unë nuk di politikë tjetër, por me ba detyrën teme. Si shqitpar e si ipeshkëv. Krishti nuk ka ba kurrë politikë. Ai ka folë qartë“.

LAZËR MJEDA

Lazër Mjeda was born on 06.03.1869 in Mjeda in the Zadrima area of Shkodra. He was the brother of the great Albanian poet, Ndre Mjeda.

On October 28, 1875, Lazri entered the Papal Seminary in Shkodra, and was ordained a priest on August 10, 1891 in Shkodra. Then he served in Plana of the Pult Diocese. In 1900, he was elected as a Bishop of Sapa, even though he was only 31 years old. In 1905 he moved to Shkodra as a bishop. Together with his brother Ndre Mjeda, they formed the company "Agimi", thus having a great role in the formulation of an unified Albanian alphabet.

On April 14, 1909, Pope Pius X appointed Lazer Mjeda as a bishop at the Diocese of Skopje. On October 19, 1921, he was appointed as Archbishop of Shkodra, where he acted in that position until his death on July 4, 1935. Here we will focus more on Mjeda's activity in Skopje's Archiepiscopos.

The Archbishop of Skopje Pashk Trokshi in 1908 sent his resignation letter to Pope Pius X, the Pope, instead, invited him to Rome, where he lived until 29.07.1917.

The appointment of Mjeda to Skopje was almost unexpected not only to the ecclesiastical circles but also for diplomatic circles, especially those of Austro-Hungary. Most of the clergy from Shkodra, as well as the Austro-Hungarian consulates in Shkodra and Prizren, opposed the appointment of Mjeda in Skopje and wished to suspend it.

A report from the Consul of Austria-Hungary, Lejhanec, dated 02.10.1909, informs that Mjeda's health condition after an operation in Klagenfurt (Austria) was already good. The report informs that the cost of the treatment had been paid by Vienna. After visiting several Austrian cities, he had had meetings with various diplomats from Vienna, and ecclesiastical circles. Mjeda had also traveled to Germany, where he visited several cities, such as Munich, Cologne, Düsseldorf, afterwards continued to Venice, Bologna, Florence and Rome.

In Rome, he had a private audience with Pope Pius X, with whom they talked "very long" about the situation in Albania. Mjeda was also interested about his appointment as Archbishop of Skopje. The Pope had assured Mjeda that his appointment had nothing to do with conspiracy, but was related to the great need that the Archbishopric of Skopje had for him.

Mjeda had talked extensively as well as about his appointment to the Archbishopric of Skopje. After this conversation Mjeda was convinced that his appointment in Skopje was correct and very necessary for the time. The condition of this Archbishopric at the time of his appointment was inadequate and his task was taken very seriously. The Archbishopric of Skopje had a great fortune with the appointment of Archbishop Mjeda as its leader. He was a true spiritual leader at very difficult times for the people of the Archbishopric. Mjeda served 13 years at the Archbishopric of Skopje, but those 13 years were very different, at the beginning under the Ottoman rule until 1912, then the beginning of the Balkan wars, the First World War, and later the Serbian-Croatian-Slovenian Kingdom (SKS).

On October 11, 1909, the consul of Austro-Hungary in Shkodra, Mr. Lejhanec, reports that Mjeda will travel to Prizren, accompanied by, then parish priest of Skopje, Ndue Bytyçi, his mother Domenika Mjeda of p. Lorenc Mitrovic. He also requested to book train tickets for them.

On a paper by Dom Zef Ramaj published in the magazine *Elçija e Zemres s`Krishtitin Scadar* in Scadar, we can read about the great joy for the appointment of Mjeda at the head of the Archbishopric of Skopje-Prizren.

Father Zef had known Archbishop Lazer Mjeda since the time he studied at Xaverian College in Scadar before continuing his studies at Innsbruck. Their co-operation was enormous until the death of Father Zef in 1914. In reports that Monsignor Mjeda sent to the Western world about the severe condition of Albanians and the massacres that were committed against them, he often referred to the name of Dom Zef (as: "As the parish priest Dom Zef Ramaj informs me ...").

The paper of Dom Zef Ramaj for the appointment of Archbishop Mjeda gives interesting information about the Parish of Skopje and, as it turns out, the Catholic population and clergy were very happy about his nomination. Dom Zefi writes: "Yes, the Lord comforted us by sending to Archbishop Lazer Mjeda. Only we know how much we have longed-for a religious leader, and how happy we are to find out that this leader will be Archbishop Lazer Mjeda and with how much joy we have received him! The parish of Skopje and the people were very happy to find out that Our Archibiscopy will ... The people of Skopje had the good fortune to be the first to meet with Archbishop Lazer Mjeda, a man sent for the Lord to

guide us, and this parish, being grateful to the Lord, did everything possible to welcome him.

From this paper we can understand that Mjeda was welcomed in a magnificent way in Skopje and in Kumanovo by Don Nikolla Mazarreku and Pashk Krasniqi, and almost all of Skopje's believers, counting about 140 houses at that time (according to the speech) awaited for him train station in and then at the church yard in Skopje. Guest came as far as from the consulate of Austria-Hungary, France and Italy, to meet Mjeda. From the railway station, they went to the church in Skopje, accompanied by church bells, as Zefi Zefi says. "After everyone saluted the Archbishop Lazer Mjeda, they all went to the Church, accompanied by church bells, announcing that the catholics had a big celebration.....When he entered the church yard, our heart filled with joy and happiness '

Consul of Austria-Hungary in Skopje, DR. Heimroth, on August 25, 1910, reports on the many problems Mjeda has with the Turkish authorities. The latter did not allow Mjeda to exercise the office of Archbishopric in Skopje, despite the fact that at least three times he had requested permission for the pastoral activity within the Archbishopric. Mjeda asked the Austro-Hungarian consulate to take the necessary measures to regulate the matter in question, since he was also the protector of the Balkan Christians. So it happened.

In conversation with Cardinal Gotti, a special interest was taken on the issue of Mjeda and his advisers and the problems the Turks .

With officials in Vienna on July 23, 1911, Mons. Mjeda also talked about potential investments in the Archbishopric where it was decided as follows:

- build a new bishop's residence in the amount of up to 20,000 krona (allowed);
- to build a parish church in Skopje (as early as possible, perhaps by 1912, but not sure);
- build a parish church in Prizren (which was not definitive);
- fund the school in Peja and provide income for teachers;
- asks for another teacher for Janjevo (Kromic to go to Shkodra and Mitrovic to come as a teacher at the school in Janjeva);
- He also seeks a teacher for Zym's school, (who would go to Shkodra to the Jesuits);
- He wants a school teacher in Prizren to come to the School in Skopje, since he believes that it was somewhat neglected in recent years;

- Seeks legalization of the order of the Jesuits in Skopje by Turkey, as they were not accepted by the latter;
- Asks for more than 500 krona to be approved for street expenses in its Archbishopric

As it is seen, points 2, 7 and 8 deal directly with the parish of Skopje, where Dom Zef Ramaj served. Certainly this parish was important to Monsignor Mjeden. Support from Austria-Hungary was a great moral impetus for this parish. Protest were organized opposing the transfer of Mjeda from Skadar to the Archbishopric of Skopje. The Austro-Hungarian Consulate announces on June 28, 1909 (No. 35-40) that Catholics of Shkodra had sent a protest letter to the Pope in Rome to withdraw the Decree on the transfer of Mjeda to Prizren. It is also clear from this letter that neither Austro-Hungary wanted Mjeda leave Scadar. They think that Italy was involved in this.

Cardinal Francesco Gotti had announced the arrival of Mjeda in Vienna. Cardinal Gotti also cared for Mjeda's health of Mjeda, who was taking part in talks on the concordat between Serbia and the Vatican, with whom Mjeda had been in constant and very good contacts, sending occasional reports on the issue in question. Apart from that, according to the talks between the Vatican and Serbia, Mjeda was set to become Belgrade's first archbishop and lead the bishop's Seminar in Belgrade and become priests in this seminar, but one thing Austria and Hungary have requested from this seminar in Belgrade to teach in Albanian as well, and this to be led by Lazër Mjeda. these demands for Serbian daily politics were not acceptable.

Lazer Mjeda was familiar to the German public as Archbishop of Skopje. The famous book "Illyrisch-albanische Forschungen" with the main authors of the time, such as Shuflay, Jirecek, Ippen, Thallóczy, Béla, Thopia and others, has a paper about the canon and a paper by Lazër Mjeda.

Mjeda had contributed in a special way for the Declaration of Independence of Albania, and if it were for the help that L. Mjedes gave to Ismail Qemali to arrive in Vlora on 28 November 1912, Ismail Qemali probably would not have reached at all in time. Ismail Qemali was in Vienna before declaring independence and had financial problems traveling back to Albania. He was left in Vienna and could not come to Albania. So Archbishop Lazar Mjeda mobilized his Austro-Hungarian government

friends and allowed Ismail Qemali to go to Durres through a special ship payed by the Austro-Hungarian government.

Mjeda was supposed to attend the ceremony in Vlora for the act of Albania's Declaration of Independence. Austro-Hungarian consulate in Skopje in a telegram sent to Vienna in November 1912 wrote that the Albanian delegates had begged Archbishop L. Mjeda, the Vicar of Skopje Dom Zef Ramaj and the teacher Logorezi to form a delegation to come to Vlora, to talk about the current situation of Albanians and possibly for the "autonomy" of Albania. The memoradum of 12 November 1912 (compiler and the first signatory of this memorandum is dom Nicholas Kaçorri) is also mentioned. It was sent to Emperor Franz Josef I. asking support for the independence of Albania and in this memorandum they demand from the Emperor Franz Josef to protect the entire Albanian territory. For this reason, a delegation from Skopje and Prizren was required to go to Vlora to ask L. Mjeda to assemble the delegation.

Report (Facsimile):

In his farewell letter on the occasion of his departure from Skopje's Archbishopric, in 1921, Mjeda among other things wrote:

"...it wasn't easy for us at the time, to leave our birthplace and the First Headquarters of Albania to come in this place, where our sacred faith was facing difficulties." From this we can see that it wasn't his decision to leave Scadar in 1909, just as it wasn't his will to leave the Archbishopric of Skopje-Prizren. Simply, he was fulfilling his duty, in the best way possible, always for the good of the people and of the Church.

Lazer Mjeda was the one who communicated, through diplomatic channels, with various countries such as The Vatican, Austria-Hungary, Italy, France, Germany, England. His reports are known to testify for the difficult situation of the Albanian people, not only of Catholics but of all Albanians. Gjergj Gashi's has written three volumes "Kosova altar of Arberia" and in the book "Monsignor Lazer Mjeda - Protector and promoter of Albanian Identity", St. Gallen 2011 regarding the life and work of Lazer Mjeda. Also the foreign media of the time wrote about the importance of Mjeda's activity.

Some authors believe that Mjeda left the Archbishopric of Skopje since 1911, but that does not stand at all. Mjeda acted in 1921 in the Archbishopric of Skopje. The 1914 Concordat between Vatican and Serbia was not in favor of the Albanians. Mjeda was considered a very dangerous

man by the Yugoslav daily politics because he was defending Albanians, but Archbishop Mjeda faced another problem. He was a citizen of Albania, and because of, with the signing of the Concordat of 1914, the priests were forbidden to be foreign, except for those born in Yugoslavia. The Yugoslav government knew very well that L. Mjeda had strong ties to the Western world and saw him as dangerous.

On February 25, 1915, Mjeda wrote to Belgrade regarding the appointment of a new parish priest of Skopje since it has been more than a year after the death of the parish priest Dom Zef Ramaj. The Kingdom of Serbia wanted to have the final say at the appointment of parishioners. Mjeda vetoes, so without consulting them, appoints Dom Shtjefën Zadrima a new parish priest, without an understanding from Belgrade. Also Mjeda, on a letter from February 29, 1915, we can see that he had a problem with the imprisonment of three priests of his archbishopric and he demanded their release, of which two were to serve in the parish of Nis - the parish was part of Skopje's archiepiscopacy, and one of them wanted to come to serve in Skopje. Mjeda was accused of acting for the return of Albania to the territory of Macedonia and Kosovo.

Lazer Mjeda had received a letter in Italian from Dom Mikel Tarabulluzi dated January 15, 1920, arguing on the reasoning of the regime that these two were acting against the Yugoslav state, and this was only because they requested not to close the schools in Albanian, near the parishes in Kosovo and Skopje. This letter was handed over to the government officials and Dom Tarabulluz was imprisoned (again) on July 24, 1921, where he was sentenced by the court in Gjilan to 8 months in prison.

Mjeda's departure would be a difficult move for the Yugoslav Kingdom. An important step taken by Milivoj Jovanovic, Minister for Religious Affairs, was the order addressed to the local police to take Mjeda secretly under arrest, to decide later how to deal with him. So the local authorities, with Belgrade's instruction, forced Lazër Mjeda to secretly leave the Archbishopry of Skopje and return to Albania. So Mjeda didn't have a choice. In 1921 he left "silently" from the Archbishopric of Skopje. On February 14, he arrives at the Metropolitan Archbishopric of Shkodra, a step taken without his will. So, as the main justification of Serbian structures, was the letter of the late Mikel Tarabulluz, of January 15, 1920, which fell to the hands of political circles, where it was determined that he ought to be tried on the court of law or to leave the Archbishopric. This was the reason, but not the

cause. Assessments of Serbian police and political circles had judged that the Catholic clergy was preparing a kind of revolution against the Serbian armies in Kosovo.

There is a well-known farewell letter to the priests and people of his archbishop that Lazer Mjeda had left on November 27, 1921. With the arrival of Archbishop Lazer Mjeda in Skopje in 1909, he had brought with him his servant from Shkodra, named Leze Suma, born in Shkodra in 1882, and died in Velezha (served in this parish until death), near Prizren, in 1968. She says: "Before Christmas, the Archbishop had received a letter from the government. He looked very upset and asked for as soon as possible to prepare some of his things that were needed because he had to go to Shkodra urgently. He said that he didn't know if he was going to return, but if he did not return, he wanted to have his other things sent to Shkodra. On the following day, he left Prizren. He did not return and we sent him all his belongings to Shkodra"; while at night, before leaving, he writes the farewell letter we are presenting here that was published in the magazine Drita: Luka Filić says about Lazër Mjeda:

"After this tempestuous and gloomy time, the wheel of our chief archbishop was received by His Highness, Lazer Mjeda. First, with the benediction, example and words, he began to work for the well-being and warmth of the people. After a while, we could see spiritual advancement of souls. In other words:

1. He made the Jesuits in charge of the Archbishopric;
2. Established two new parishes: Novosella and Becin, and the third in Velez;
3. He sent the pupils to study for priests in Skadar, while the theologians in Innsbruck;
4. In this way, he assured the future of his archbishopric concerning the priests;
5. He built a large building in Skopje opposite the church;
6. Provided a fund of 1,000,000 (million) dinars for the construction of a small seminar.

As long as he was the archbishop, there was no shortage of priests, because the parishes were filled with parishioners, while there were two and three parishes without priests. Then there was no need for money collections, nor the need for taxes towards the church. All this lasted even after the departure of His Excellency, Archbishop Lazer Mjeda. He did not

have "very honest clergyman" because he did not need it. In any case the Jesuits were there, and so our archbishop flourished "

Mons. Lazër Mjeda said, "I do not know any other politics, besides doing my job, both as an Albanian and as a bishop. Christ never did politics. He always spoke clearly."

II.6 MEMORANDUM PËR POZITËN E POPULLIT SHQIPTAR NË MBRETERIN E JUGOSLAVISË

(Dom Gjon Bisaku, dom Shtjefën Kurti dhe dom Luigj Gashi)



⁵⁵ Dom Shtjefën Kurti në vitet e 20'a të shekullit XX në Shkup. Kjo fotografi është në pronësi ne famijes Ukajdari./ Don Shtjefën Kurti of the 20's years of the XX century. The picture is part of the personal documentation of the Ukajdari family

**1930 GJENDJA E PAKICËS SHQIPTARE NË JUGOSLLAVI -
MEMORANDUM DORËZUAR KËSHILLIT TË KOMBEVE NGA DOM
GJON BISAKU, DOM SHTJEFAN KURTI, DOM LUIGJ GASHI⁵⁶**

Ky memorandum, i shkruar fillimisht në frëngjisht, iu drejtua Lidhjes së Kombeve në vitin 1930 nga tre priftërinjtë katolikë, Gjon Bisaku, Shtjefën Kurti, Luigj Gashi, i cili kishte punuar në Kosovë në vitin 1920 në emër të Kongregatës së Shenjtë të Propagandës në Romë. Apeli i tyre i dëshpëruar tregon se situata e shqiptarëve në Kosovë nuk ka përmirësuar shumë një gjeneratë pas pushtimit nga Serbia nga viti 1913.

Shkëlqesi :

Ne poshtë të nënshkruarit:

Dom Gjon Bisaku, me prejardhje nga Prizreni, deri tash famullitar në parahidën Bec, rrethi i Gjakovës – Jugosllavi.

Dom Shtjefën Kurti, me prejardhje nga Prizreni, deri tash famullitar në parahidën Novo Sellë, rrethi i Gjakovës – Jugosllavi.

Dom Luigj Gashi, me prejardhje nga Shkupi, deri tash famullitar në parahidën Smaç, rrethi i Prizrenit – Jugosllavi.

Që të tre misionarë të kongregacionit të shenjtë “Propaganda Fide”, shtetas jugosllavë me origjinë shqiptare.

Kemi nderin që në emër të banorëve shqiptarë në Jugosllavi t’jua dërgojmë këtë peticion, respektivisht gjendjen e pakicës etnike dhe e lusim Shkëlqesinë Tuaj që të urdhërojë, me të t’i njoftojë anëtarët e Lidhjes së Kombeve.

Shkëlqesisë së Tij,

Zotërisë

Erik Dramondit,

Sekretar i Përgjithshëm i Lidhjes së Kombeve

Gjenevë

Ne, i nderuar Sekretar i Përgjithshëm, nuk jemi emisarët e parë të popullit shqiptar të ngelur në Jugosllavinë Mbretërore që dërgojmë informacion para Lidhjes së Kombeve për gjendjen e mjerueshme të kësaj pakice, të krijuar nën regjimin serb. Ne, gjithashtu, me siguri nuk do të jemi

⁵⁶ Ky dokument është marrë nga Arkivi i Ministrisë së Punëve të Jashtme të Francës, Paris, në origjinal është në gjuhën frenge, siç e kanë dërguar hartuesit dhe i njëjti është përkthyer në gjuhën shqipe për nevojat e inkorporimit në këtë libër që po botojmë.

as të fundit që të kërkojmë para këtij institucioni të lartë të së drejtës ndërkombëtare përgjigje nëse politika e udhëhequr nga Beogradi nuk e ndryshon veprimin e saj ndaj qytetarëve të vet shqiptarë.

Kjo politikë, tashmë tepër e pasur për nga fatkeqësitë dhe zjarrvëniet, përbëhet nga kjo fjali: "Të ndryshohet me çfarëdo lloj çmimi karakteri etnik në krahinat ku banojnë shqiptarët."

Metodat janë si vijon:

- a) Përndjekje të çfarëdo lloji qoftë, me qëllim që të na detyrojnë të shpërngulemi;
- b) Përdorimi i dhunës për asimilimin e detyrueshëm të popullatës, e cila nuk është në gjendje të mbrohet;
- c) Përndjekjen dhe zhdukjen e elementëve që nuk dëshirojnë ta lëshojnë vendin, ose që nuk e pranojnë serbizimin.

Këtyre tri metodave u përgjigjen tri kategoritë e nënshtruara:

Kategoria e parë e flijuar janë 140.000 e më shumë shqiptarë të cilët kanë qenë të detyruar t'i lëshojnë vatrat dhe pronat e tyre dhe të shpërngulen në Turqi, në Shqipëri dhe në vende të tjera fqinje, kudo ku kanë shpresuar të gjejnë strehim, pjesë të bukës, edhe atë në grupe të mëdha njerëzish.

Kategoria e dytë e përfshin masën prej 800.000-1.000.000 shqiptarëve, shumica të besimit islam, e cila jeton kompakte në krahinat në afërsi të kufirit të Shqipërisë Mbretërore, deri te linja e cila në veri dhe perëndim shkon deri te lugina e Moravës dhe vazhdon në perëndim deri në luginën e Vardarit.

Kategoria e fundit përfshin personalitetet shqiptare në Jugosllavi gjithnjë në rritje, të cilët përndiqen për shkak të ndjenjave të tyre nacionale, si dhe ata që përpiqen të ndërpresin shkombëtarizimin, nga të cilët i flijuari i fundit është vëllai ynë për nga Krishti, i nderuari françeskan Atë Shtjefën Gjeçovi, i cili është kapur në pritë nga xhandarët dhe është vrarë më 14 tetor, vitin e kaluar.

Shkëlqesi, për t'iu larguar fatit të këshilltarit tonë ekzekutiv nga lufta e Gjeçovit, ne qemë të detyruar t'i lëshojmë vatrat tona dhe detyrën tonë të shenjtë në mesin e bashkëqytetarëve tanë të pafat dhe të shqetësuar.

Detyra jonë e parë është që ta njoftojmë Lidhjen e Kombeve dhe botën e civilizuar për vuajtjet e vëllezërve tanë, të cilët jetojnë nën shtypjen e Jugosllavisë.

I detyruar nga fati i zi, që të kalojë nga një torturë në tjetrën, kjo pjesë e popullit shqiptar, që për nga numri po aq i rëndësishëm si dhe ai që jeton

në shtetin e pavarur të Shqipërisë, tashmë disa shekuj nuk e ka përjetuar asnjë çast lirinë. E drejta për vetëvendosje të popujve, e aprovuar nga themeluesit e Lindjes së Kombeve, apostulli i paqes ndërkombëtare, ngel për ne një ide e shenjtë, që vetvetes ia ka parashtruar si qëllim kryesor mënjanimin e çfarëdo lloj konflikti ndërmjet shteteve, është dashur gjithashtu ta ndërpresë nëpërmjet “Marrëveshjes për pakicat” çfarëdo lloj konflikti të këtyre shteteve dhe banorëve të tyre, të cilët janë të racës, të gjuhës dhe të fesë tjetër.

Dispozitat e kësaj “Marrëveshje”, solemnisht të pranuar nga qeveritë në tërësi, në të shumtën e rasteve e kanë pakësuar frikën, posaçërisht u kanë dhënë shpresë banorëve, të cilët kanë qenë të detyruar të jetojnë nën udhëheqjen e huaj. Në mesin e tyre, më e madhja, duke pasur parasysh numrin e përgjithshëm të popujve, gjithsesi se është pakica shqiptare në Jugosllavi. Ajo gjendet, për fatin e saj të keq, në një gjendje të mjerueshme, të cilën e ndien më shumë se cilido popull tjetër i nënshtruar, sepse qeveritë janë shumë pak korrekte, të cilat, përkundër asaj se bashkëpunojnë me Lidhjen e Kombeve, në anën tjetër veprojnë që çdo mënyrë t’i shmangen aprovimit të “Marrëveshjes”, që atyre u takon, përkundër asaj se vullnetarisht e kanë pranuar.

Ky është pikërisht rasti i dispozitave që u takon pakicave sipas “Marrëveshjes së Sen Zhermenit”, e që është nënshkruar nga qeveria serbo-kroate-slllovene më 10 shtator 1919.

Asnjë e drejtë e paraparë në këtë “Marrëveshje” nuk i është dhënë pakicës shqiptare në këtë shtet, duke filluar nga mbrojtja e jetës dhe e pasurisë e deri te lëvizja e lirë, siç del nga faktet e dispozitave të radhitura. Posaçërisht dispozitat të cilat synojnë që t’i sigurojnë pakicat se do të pamundësojnë shkombëtarizimin e tyre kanë ngelur shkronja të vdekura. Duke shpejtuar që t’i sigurojë vetes posedimin e atyre krahinave të shqiptarëve etnikë, qeveria jugosllave fare nuk është e interesuar që t’u japë madje as ato të drejta minimale që Lidhja e Kombeve dëshironte t’i garantonte pakicës sonë, përkundrazi, nuk janë zgjedhur mjete dhe metoda për arritjen e qëllimeve të caktuara paraprakisht.

Shkëlqesi,

Ne vijmë për të kërkuar të drejtat tona që dalin nga “Marrëveshja”, të cilat fare nuk respektohen, e jo kundër dominimit jugosllav dhe “Marrëveshjes” së arritur. Të bindur se Lidhja e Kombeve nuk do të durojë shkeljen permanente të “Marrëveshjes”, zbatimi i së cilës është nën mbikëqyr-

jen tuaj të lartë, popullata shqiptare në Jugosllavi, myslimanët dhe të krishterët, paraqesin ankesën e tyre, me bindje të thellë që e ka nën mbrojtjen e saj.

Të bindur se Lidhja e Kombeve do t'i marrë parasysh insistimet tona, ne jemi ashtu të lirë që të përcjellim vëmendjen e saj aq të lartë për masat që duhet të ndërmerren që të përmirësohet gjendja, e cila dita-ditës po bëhet e papërballueshme dhe kundër së cilës po proteston pakica e shqiptarëve. Sipas mendimit tonë modest, do të ishte tepër e nevojshme që kohë pas kohe të dërgonin një komision, i cili do ta kontrollonte zbatimin e "Marrëveshjes për pakicat". Por, metoda më efikase, për zbatim të sigurt, do të ishte që nga ana e Lidhjes së Kombeve të dërgohet një komision ose një komisariat i përhershëm, i cili do të vendosej në një qytet të krahinave të pakicës. Kontrollimi i vërtetë do të detyronte respektimin ndaj obligimeve të dhëna, në këtë mënyrë do të ishte vlerë të dyfishtë. Në njërën anë, kontrollimi i saj do t'u jepte fund raporteve dyfytyrëshe të Qeverisë, e cila i refuzon kërkesat e pakicës, ndërsa para Lidhjes së Kombeve paraqet krejtësisht një gjendje tjetër, duke iu shmangur në tërësi realitetit. Si shembull mund të jepet dokumenti i fundit jugosllav për pakicën shqiptare (M.C.370 nga 26 gushti 1929), ku thuhet se në krahinat tona ekzistojnë shkolla. Komiteti që e studion këtë çështje shpreh kënaqësi, duke menduar se ekzistojnë shkolla ku mësimi zhvillohet në gjuhën shqipe, ndërkaq e vërteta thotë që janë 800.000 shqiptarë që nuk e kanë asnjë shkollë fillore dhe se nuk kanë asnjë funksion të rëndësishëm në administratën shtetërore. Në anën tjetër, fuqia që tashti po zbaton shkombëtarizimin do të binte me prezencën e Komisarariatit të përmendur, me këtë edhe dhuna dhe përndjekja e çfarëdo lloji në masë të madhe do të mënjanohej. Me pak fjalë: Lidhja e Kombeve do të impononte zbatimin më efikas të "Marrëveshjes" dhe rregullimin e marrëdhënieve mes pushtuesve dhe të nënshtruarve.

Ju lusim Juve, që të besoni, Zotëri Sekretar i Përgjithshëm, në besimin dhe paluhatshmërinë tonë në misionin e Lidhjes të Kombeve dhe në respektin e lartë që e kemi ndaj Shkëlqesisë Suaj.

Gjenevë, 5 maj 1930

Të nënshkruar: Dom Jovan Bisaku

Shtjefën Kurti dhe Luigj Gashi

PASQYRA E SHTOJCAVE

Në shtojcat që pasojnë dëshirojmë të paraqesim me fakte të argumentuara insistimin tonë të vërtetë, të cilin patëm nderin ta paraqesim në këtë ankesë. Ngjarjet e lartpërmendura janë vendosur si shembuj të qartë, të marrë prej masave e që kanë ngjarje të ngjashme. Për një qartësi më të madhe, i kemi përmendur dispozitat e “Marrëveshjes për pakicat”, nënshkruar nga ana e Mbretërisë Jugosllave, duke i vendosur në të faktet që vërtetojnë që ato dispozita nuk janë zbatuar në favor të pakicës shqiptare.

Këto fakte flasin vetë:

SHTOJCA NUMËR 1

I. MBROJTJA E JETËS

“Shteti SKS obligohet që t’u japë shtetasve të vet mbrojtje të plotë të jetës dhe të lirisë së tyre, pa marrë parasysht lindjen, kombësinë, gjuhën, racën ose fenë.”

(Neni 2 i “Marrëveshjes për pakicat”)

I.- FILLIMI I PUSHTIMIT SERB

Në drejtimin e ruajtjes së jetës dhe të lirisë së qytetarëve shqiptarë, të cilët jetojnë brenda kufijve të Mbretërisë Jugosllave, mund të shkruhen shumë libra, nëse do të dëshironim t’i numëronim të gjitha ngjarjet ku ajo mbrojtje qëllimisht nuk ka ekzistuar.

Vuajtja e kombit tonë fillon me vendosjen e trupave “çliruese” në vitin 1912 në krahinat e banuara me shumicë shqiptare. Ja pasojat e marrjes së këtyre krahinave dhe deri te përfundimi tragjik që ka bërë Komisioni anketues, i formuar nga Instituti Karnegi (Carnegie Institute):

“Djegia e shtëpive dhe e fshatrave, vrasje në masë e banorëve të pafajshëm dhe të paarmatosur, dhuna e paparë, grabitjet dhe maltretimet e llojllojshme janë mjetet me të cilat janë shërbyer trupat serbo-malazeze dhe akoma shërbehen me qëllim të ndryshimit të pasqyrës etnike në krahinat e banuara kryesisht me shqiptarë.”

Por, ne këtu nuk kemi për qëllim të paraqesim historikun e ngjarjeve që kanë ndodhur para nënshkrimit të “Marrëveshjes për pakicat”. Ata që dëshirojnë të njihen me ato ndodhi, duhet të gjejnë gazetatat dhe literaturën e posaçme ku do t’i gjejnë emrat, vendin dhe datën e një pjese që kanë vdekur nga tortura dhe dhuna.

II. DHUNA NË MASË

Ka ndodhur pas nënshkrimit të "Marrëveshjes për mbrojtjen e pakicave".

1. Vendbanime të shkatërruara: Prishtina, Mitrovica, Juniku, Shtimja dhe Vrella. Vende që të përkujtojnë dhunën, vrasjet masive ndaj banorëve të pafajshëm, faji i vetëm i të cilëve ka qenë vetëm se janë shqiptarë.

2. Masakra në Dumnice: në Dumnice, rrethi i Vushtrrisë, më 10 shkurt 1924, me urdhër të prefektit Llukiç dhe majorit Peroviç, fshati ka qenë i rrethuar dhe i djegur, me qëllim që të gjithë banorët të digjen për së gjalli. Faji i tyre ka qenë ky: xhandarët kanë dashur të kapin kaçakun Mehmet Konjuhin, por pa sukses. Pasi kaçaku ka ikur, pushtetarët fajësojnë jo vetëm farefisën e Mehmet Konjuhit, të cilët që të gjithë kanë qenë të masakruar, por edhe tërë fshatin. Në këtë flakë kanë vdekur 25 anëtarë, në mesin e tyre 10 gra, 8 fëmijë nën moshën 8 vjeç dhe 6 persona mbi 50 vjeç. Askush nuk është dënuar për këtë tmerr.

3. Një fshat është zhdukur për gjoja një krim, për të cilin fshati nuk ka qenë fajtor. Në rrethin e Rugovës, disa hajdutë e vrasin një xhandar. Koloneli Radovan Radovanoviç që dërguar në vendngjarje për të hetuar ndodhinë. Duke mos gjetur fajtorë, koloneli e bastis fshatin dhe e djeg. Ne nuk dimë se sa persona kanë vdekur atje.

Në këtë pjesë të rezymesë lidhur me dhunën serbe në Kosovë ndaj shqiptarëve shënojmë se janë: 12.371 të vrarë, 22.110 të burgosur, 6.050 shtëpi të shkatërruara, 10.525 familje të grabitura.

III. KRIMI DHE MASAKRAT E ORGANEVE TË PUSHTETIT

Numri i krimit, i kryer herë pas here nga ata që janë vendosur ta mbrojnë dhe sigurojnë jetën e njeriut, është shumë më i madh se sa vdekjet që kanë ardhur si pasojë e vrasjeve në masë.

Që të mund të kemi një pasqyrë për këtë shifër, poshtë e japim një pasqyrë brenda gjashtë muajve të nënprefekturës Rekë, rrethi i Dibrës:

Emri dhe vendbanimi <i>I vdekuri Fajtori</i>	Emri dhe grada	Data e krimit	Metoda
1. Islam Zhuzhanji nga Zhuzhanji	Kapter Çedomiri xhand. në stacionin Tajmisht	nëntor 1928	I vrari ka qenë i thirrur nën pretekstin që të kryejë ndonjë punë dhe vritet në rrugë.
2. Mexhid Beqiri nga Bogda	Kapter Markoviç nga stacioni Jerdoviç	nëntor 1928	
3. Vili Boga nga Bogda	Xhandar. Nëntoger Rada Tërziç	nëntor 1928	Vritet me pretekst se është frikacak
4. Ismail dhe Qazim që të dy nga Orgunji për në Gostivar	Popoviç dhe Markoviç nga stac. Terniç	10-XII-1928	Vritet në rrugë
5. Musli Bajrami kryetar Komuna Sellcë	Kapter Markoviç stac. i Tërniçit	qershor 1929	Vritet para shtëpisë së vet
6. Jakup Ibrahimimi nga Nivishtja	xh. Niko Millovanoviç dhe 1 postier nga stac. i xh. Tanushë	5-VII-1929	Duke u kthyer nga tregu i Gostivarit
7. Zeqir Ismaili nga Preshevc	Reshat Kopriviç xh. i stac. në Rekë	15-VII-1929	ish-kryetar i Komunës
8. Zyrap Fazliu nga Niçipuri	Rreshter Llazoviçi stac. i xh. Niçipur	15-VII-1929	vritet para shtëpisë së vet
9. Ranit Miftari nga Greka	një agjent i nënprefekturës	18-VII-1929	vritet para kishës Beki, pasi lirohet nga burgu

IV. VRASJA E FAMULLITARIT SHTJEFËN GJEÇOVI

Famullitari Atë Shtjefën Gjeçovi është vrarë më 14 tetor 1929 në rrethana që nuk lënë asnjë dyshim, respektivisht shkas për krimin e bërë ndaj tij.

Atë Gjeçovi fatkeqësisht nuk është i pari famullitar i cili ka rënë viktimë për shkak të ndjenjave nacionale dhe fetare. I pari ka qenë Pjetër Ludvig Paliçi, i cili energjikisht refuzon që fenë e tij katolike ta shndërrojë në atë ortodokse, për çka ushtarët e thërrasin dhe duke i pranuar urdhrat e një hajduti, që kishte kaluar në fenë ortodokse dhe i njëjti ishte shpallur prift, e mbysin me shkopinj dhe bajonetë. Rasti ka ndodhur me 7 mars të vitit 1913 në Gjakovë. Atë Gjeçovi gjithashtu është vrarë për shkak të ndjenjave të tij si një i krishterë i mirë dhe si njeri entuziast për drejtësi dhe dituri.

I lindur në vitin 1874 në Janjevë, rrethina e Prishtinës, e cila tash i takon Jugosllavisë, Atë Gjeçov Kryeziu ka kërkuar shtetësinë shqiptare përkundër të gjitha rreziqeve dhe pikërisht për këto arsye ai ishte i përndjekur gjatë kohës që jetonte në territorin jugosllav. Duke mbaruar shkencat filozofike dhe teologjike, një kohë të gjatë ka kryer misionin e vet në Shqipëri, ku ishte i nderuar nga të gjithë që do ta njihnin. I lidhur me studimet etnografike, ai i pari boton veprën shumë të rëndësishme rreth traditave të drejtësisë shqiptare *Kanuni i Lekë Dukagjinit*. Për këtë vepër ai mori shumë mirënjohje, si dhe titullin doktor nderi në Universitetin e Lajpcigut.

Si adhures i madh i traditave kulturore të kombit të vet, ai i pari e filloi studimin e folklorit shqiptar. Për këtë qëllim ai udhëtoi në të gjitha krahinat shqiptare dhe më vonë e pranoi detyrën që të vazhdojë me veprimtarinë hyjnore në fshatin Zym, në mesin e shqiptarëve në Jugosllavi.

Zymi, rrethina e Prizrenit-Jugosllavi, është fshat shqiptar prej 120 shtëpish, në mesin e të cilave njëqind shtëpi janë katolike, ndërsa 20 myslimane. Për shkak të kombësisë, Qeveria hapi shkollën e parë në vitin 1926, por nuk duhet të mendohet se ajo u lejoi banorëve që mësimin ta zhvillojnë në gjuhën amtare – shqipe. Përkundrazi, ajo emëroi një mësues serb, i cili madje ua ofendonte nxënësve fenë, sepse ai ishte ortodoks. Atë Gjeçovi, me iniciativën e tij vullnetare, u ligjëronte nxënësve katekizëm në gjuhën shqipe dhe për këtë arsye nuk ishte në marrëdhënie të mira me mësuesin serb, i cili e sulmonte si “patriot shqiptar”.

Në anën tjetër, për shkak se e studionte folklorin, shovinistët serbë te kjo e shikonin propagandën politike dhe kjo mjaftoi që ta likuidojnë.

Atë Gjeçovi në disa raste e ndiente armiqësinë e qeverisë jugosllave, si dhe mbështetësit e shoqërisë shoviniste "Mbrotja Popullore", e cila plotësisht e lirë dhe në tërë Jugosllavinë kryen terror mbi popullin shqiptar. Por, nuk ka mundur ta parashohë se do t'ia marrin jetën vetëm për shkak të ndjenjave të tij. Duke e parë që nuk do të arrijë aq shpejt shansi i favorshëm, kriminelët vendosën të përdorin këtë metodë të sigurt për ta vrarë:

Me 13 tetor, vitin e kaluar, lajmërohen tek Atë Shtjefën dy xhandarë, të cilët me siguri punonin në stacionin që gjendet në afërsi të fshatit Zym, për ta njoftuar se e kërkon nënprefekti nga Prizreni dhe se duhet patjetër t'i lajmërohet sa më parë. I habitur nga kjo urdhëresë, Atë Gjeçovi filloi të dyshojë dhe nuk dëshiroi të nisej i vetëm.

E shoqëruan shërbëtori i shkollës dhe një roje e komunës. Pasi arrin në Prizren, shkon deri tek ipeshkëvi, që ta lajmërojë se e ka kërkuar nënprefekti. Nënprefekti paraqitet si i habitur dhe thekson që nuk ka dhënë urdhër që ai të lajmërohet. Dyshimi, që fillimisht ai e pati, filloi tash të bëhet realitet. Ai përsëri shkon tek ipeshkëvi që ta njoftojë për përfundimin e vizitës te nënprefekti dhe vazhdon rrugën për në shtëpi, i përcjellë nga dy shoqëruesit e tij. Kur arrin jo shumë larg fshatit, dy persona të armatosur i dalin në pritë dhe pasi e ofendojnë Atë Gjeçovin, shtijnë ndaj tij, ai bie që në gjuajtjen e parë, mirëpo kriminelët për të qenë të sigurt, nga afërsia gjuajnë breshëri mbi trupin e tij të vdekur.

Duhet të rikujtojmë se në rrugë, afër vendit ku ndodhi krimi, kanë qenë shumë punëtorë që meremetonin rrugën; gjithashtu, kanë qenë dy shoqëruesit e të ndjerit; jo shumë larg po ashtu gjendet stacioni i xhandar-mërisë. Përkundër të gjitha këtyre dëshmitarëve, vrasësit krimin e tyre e kryejnë shumë lirë dhe largohen pa kurrfarë pengesash, si njerëz që kanë kryer detyrën e tyre, duke mos u frikësuar në një asnjë çast për pasojat. Kishin pasur të drejtë që nuk janë brengosur. Hetimet nuk dhanë kurrfarë rezultatesh dhe asnjëherë nuk do të japin, sepse si duket nuk udhëhiqen në mënyrë të drejtë. Përkundrazi, tentojnë ta shfrytëzojnë këtë rast që duke e përkujtuar të flijuarin, në anën tjetër, të përforcohet përndjekja e elementëve shqiptarë. Në kundërshtim të realitetit, tentohet të ndryshohet karakteri politik i krimit, mirëpo publikisht është vërtetuar se përse erdhi deri te krimi, pasi në rrethet udhëheqëse serbe u pranua me kënaqësi kjo

vrasje. Njëri nga këta zotërinj oficer, kur ne të nënshkruarit e këtij peticioni shprehëm keqardhje për këtë humbje të madhe, na u kërcënua që Atë Gjeçovi mori atë që e meritonte dhe se fatin e njëjtë e presin edhe mbështetësit e tij.

SHTOJCA NR. 2

MBROJTJA E LIRISË

(Ka ndodhur pas nënshkrimit të “Marrëveshjes për mbrojtjen e pakicave”, Neni 2 dhe 3)

I.-RASTI ME TË NËNSHKRUARIT E KËTIJ MEMORANDUMI (Klerikët Gjon Bisaku, Shtjefën Kurti dhe Luigj Gashi)

1. Ne kemi qenë të detyruar ta lëshojmë vendin tonë për shkak të kufizimeve gjithnjë në rritje të lirisë së të folurit, të lëvizjeve, ardhjes në ndihmë të vobektëve etj. Çdo lëvizje dhe punë nga ana jonë, për qeveritarët ishte e dyshimtë, nga arsyeja e thjeshtë që nuk kemi dëshiruar të bëhemi “patriotë” serbë dhe t’u shërbejmë qëllimeve të shoqërisë terroriste “Mbrojtja Popullore” dhe t’ua imponojmë bashkëkombësve tanë shovinizmin absolut serb, të cilët dëshirojnë të njihemi si serbë të shqiptarizuar dhe për këtë arsye, nuk duhet t’i lutemi Zotit në gjuhën shqipe, as t’i mësojmë fëmijët në gjuhën amtare.

Padëgjueshmëria jonë është konsideruar si një shkelje kundër interesit shtetëror, prandaj nuk është mundur të harrohet e as të falet. Në pamundësi që t’i përballojmë fyerjet dhe kërcënimet, ne në dhjetorin e kaluar i lëshuam parahidat dhe shkuaam në Beograd që atje të kërkojmë nga pushteti qendror ndihmë dhe mbrojtje. Në Ministrinë e Punëve të Brendshme na qetësuan, duke mos i dhënë kurrfarë rëndësie ankesës sonë.

Por, si duket, ankesa jonë në vend se të ndikojë në zbutjen e presionit, edhe më tepër e rriti urrejtjen e pushtetarëve. Kështu, sa kemi mbërritur në Shkup, kuptuam se policia na kërkonte për të na burgosur. Këtë e morëm vesh nga një oficer i xhandarmërisë, i cili u shpreh: “Në Jugosllavi nuk ka vend për shqiptarët; afera e Gjeçovit është vetëm fillimi, kështu që do t’u vijë radha edhe juve.” Pas kësaj vendosëm që ta lëshojmë përgjithmonë vendin, që ta ruajmë jetën dhe nderin tonë. Meqë nuk kemi mundur as të mendojmë për t’i marrë pasaportat për Romë dhe t’i paraqitemi kongregacionit të shenjtë “Propaganda Fide”, nën udhëheqjen e së cilës jemi si

komisionarë, u detyruam të kalojmë në drejtim të kufirit shqiptar, duke shkuar drejt çdo rreziku, me shpresë se atje do të kemi mbrojtje për jetën tonë, në zëvendësim për krejt atë që qemë të detyruar ta braktisnim: atdheun, farefisin dhe pasurinë.

2. –Letër dërguar para shkuarjes sonë Shkëlqesisë së Tij, Apostol Nunci në Beograd

Shumë i shenjti dhe shumë i respektuari Shkëlqesi,

Me keqardhje të madhe lamë farefisin dhe shokët tanë, posaçërisht popullin tonë të varfër, i cili, megjithatë, duke parë se ne bashkërisht me të i ndajmë hallet e tyre, kishte një shpresë të vogël.

Shkurtimisht e njoftojmë Shkëlqesinë Tuaj me arsyet për gjithë këtë ngjarje. Tashmë disa vite gjendja dhe qëndrimi ynë në rrethin e Gjakovës është i panevojshëm dhe i pamundshëm. Nga viti në vit ai bëhet edhe më i rëndë, kështu që më ka arritur kulmin. Letra kërcënuese, kontrollime personale dhe të parahidave tona, është bërë gjithçka me qëllim që të fajësohemi para ligjit dhe tërë kjo na lodhi. Masat arritën kulmin më 14 tetor 1929, me vrasjen e Atit Shtjefën Gjeçovi. Përse? Kush e vrau? Ne e lëmë në gjykimin e të tjerëve, sepse Shkëlqesia Juaj ka të dhëna të sakta. Më së shumti qarkullojnë zërat, madje shkojnë deri atje sa oficerët flasin: "Ky është vetëm fillimi!" Si për shembull, kapiteni i xhandarmërisë nga Prizreni. Komandanti i xhandarmërisë në Pejë, Popoviç duke u qeshur i thotë njërit prej nesh: "Tash është radha për ty." Një oficer tjetër, Zharko Angjellkoviç, ka theksuar: "E vramë atë Gjeçovin, tashti do ta vrasim atin nga Peja." Serbët, miqtë tanë, na kanë thënë që të ruhem. Përse, çka kemi bërë ne? Kërkojnë prej nesh që të përgjigjemi, madje, edhe për fjalimet tona në kishë etj. Njërit prej nesh i kanë thënë se është anëtar i "Komitetit të Kosovës" në Shkodër, tjetri akuzohet se e ka ndërtuar kishën me mjete të huaja etj. Në pika të shkurtra, ne jemi të padëshiruar dhe "me një vështrim të keq", të padashur nga ana e Qeverisë; neve vetë na ka treguar arkipeshkëvi në tubimin e së mërkurës në mbrëmjen e dy qendrave kishtare, Pejës dhe Gjakovës, kur gjatë bisedës me Atin Lubomir Galiçin pranoi se kjo është e vërtetë, mirëpo vështirë është të gjejmë klerikë për këto parahida.

Në këto rrethana çka të bëjmë? Të qëndrojmë që neve të na vrasin, jo për arsye të fesë, por për shkak të akuzave të pamoralshme, siç është rasti me të ndjerin Gjeçovin, e kjo na duket neve jofrytdhënës, aq më tepër që neve aspak nuk na duket si akt i heroizmit. Si mbetëm, si qëndruam, parahidat tona ngelin pa klerikë. Ne e kemi njoftuar zotëri Biskupin disa herë për krejt këtë. Ne jemi të detyruar që ta shpëtojmë jetën tonë, që t'i lëmë dioqezat tona, parahidat tona dhe popullin tonë shumë të dashur, dhe të mos flasim edhe për atë pasuri të vogël që posedojmë, për ta shpëtuar jetën tonë.

Pra, ne e lusim Shkëlqesinë Tuaj shumë të Shenjtë dhe shumë të Nderuar, që të merremi vesh me kongregacionin e shenjtë "Propaganda Fide", nxënës të së cilës jemi ne, që të na gjejnë ndonjë detyrë tjetër ku do të mundemi të vazhdojmë në thirrjen e klerikëve të shenjtë dhe të na dërgoni neve tek i njëjti Kongregacion i Shenjtë, ku do t'i dorëzonim ankesat dhe nevojat tona, së cilës do t'i betohemi për gjithçka, edhe atë sa më parë, sepse jemi në çdo moment të rrezikuar dhe nga frika se jemi të përndjekur për t'u burgosur.

Me shpresë që Shkëlqesia Juaj do t'i marrë parasysh të gjitha këto dhe se do të na ndihmojë, i ngelemi Shkëlqesisë Suaj djem të përbetuar:

Don Gjon Bisaku, Don Luigj Gashi, Don Shtjefën Kurti.

Beograd, 14-XII-1929.

II. SHPËRNGULJA E DETYRUESHME

1. Shpërngulja për shkak të përndjekjeve

Para okupimit serb, shpërngulja ishte krejtësisht e panjohur për kombin shqiptar, i cili ka jetuar në krahinat që tash janë nën regjimin jugosllav. Është e vërtetë se punëtorët përkohësisht janë shpërngulur në vendet fqinjë, por asnjëherë me familjet e tyre. Arsyet për shpërngulje masive, e cila vërehet që nga viti 1912, pa mëdyshje është përndjekja e çdo shprese, që e ka pamundësuar jetën e një mase të madhe, duke e detyruar që t'i lëshojë vatrat e veta.

2.-Mjetet e përdorura për shpërngulje

Mjetet e përdorura nga pushtetarët jugosllavë, që t'i detyrojnë shqiptarët ta lëshojnë tokën e tyre, janë të shumta. Kërcënimi me jetë, kufizimi i lirisë

në të gjitha fushat e aktiviteteve njerëzore, eksproprijimi pa dëmshpërblim, shkatërrimi i vatrave shtëpiake, kontrolli dhe burgosja e shpeshtë pa arsye të mjaftueshme, ndalimi i mësimin në gjuhën amtare, ose shprehja e ndjenjave të tjera nacionale përveç atyre që u pëlqejnë patriotëve serbë - këto janë mjetet të cilat përdoren për çdo ditë.

Shumica e këtyre mjeteve të përdhunshme janë kryer me ndihmën e shoqërive shoviniste siç është "Mbrotja Popullore".

3.-Shpërngulja në Shqipëri

Në Shqipëri ka tashmë rreth 10.000 emigrantë të pafat, në gjendje të mjerueshme, që i hasni kudo. Qeveria e Shqipërisë ka bërë përpjekje të paparë për vendosjen e këtyre refugjatëve, por është më se e qartë se vetëm vullneti i mirë i saj nuk do të mjaftojë që të pranojë dhe furnizojë nevojat e të gjithë atyre që kanë dëshiruar të vijnë. Ajo ka qenë e detyruar që t'i refuzojë vizat për hyrje të shumë prej tyre dhe atëherë ata kanë kërkuar strehim tjetër, kryesisht në Turqi.

4.-Shpërngulja në Turqi

Numri i refugjatëve në Turqi ka arritur mbi 130.000 veta. Qeveria turke ka ditur të shfrytëzojë fatkeqësinë e këtyre njerëzve që t'i popullojë vendet pak a shumë shkretëtira të Anadollit, me klimë të vështirë. Kjo shpërngulje e parë si duket nuk do të ndërpritet derisa nuk ndalet përndjekja që e ka iniciuar. Kështu, kohë më parë në Turqi kanë shkuar 200 familje shqiptare. Ka edhe diçka. Nga dëshira që të lirohet prej elementëve shqiptarë, qeveria në Beograd ka filluar bisedimet me qeverinë në Ankara për dërgimin në Turqi të 300.000-400.000 shqiptarëve-myslimanë nga Kosova. Nëse ky plan nuk është kryer më, kjo është e sigurt dhe vetëm mbahet fshehtë nga Lidhja e Kombeve dhe opinionin botëror, të cilët nuk do ta lëshonin shansin që ta paraqitnin fjalën e tyre.

5.-Grabitja e të shpërngulurve

Që ta ndihmojnë shpërnguljen për Turqi, pushtetarët jugosllavë bëjnë edhe privilegje, si për shembull kjo: një i ri me prejardhje shqiptare, i cili e ka kryer shërbimin ushtarak, është liruar para afatit që të mund të shkojë me prindërit e tij që janë detyruar të shpërngulen.

Por, shpërnguljen në Shqipëri nuk e shohin me sy të mirë. Qeveria jugosllave e sheh interesin, që këto deportimi dhe grabitje të shkojnë sa më larg kufirit të saj. Për këtë arsye, u bëjnë mijëra pengesa atyre që dëshirojnë të shkojnë te farefisi i tyre në Shqipëri.

Dhoma e avokateve dhe e nëpunësve janë bashkuar që t'i grabisin ata qytetarë të mjerë dhe të pafat: për marrjen e pasaportave ata maltretohen aq shumë, derisa detyrohen të paguajnë shuma marramendëse prej 4.000 deri 5.000 dinarë, që në të shumtën e rasteve përbën krejt pasurinë e tyre. Ja, të flijuarit e fundit të këtij eksploatimi jonjerëzor, që na është dorëzuar neve para se të kalojmë:

a) Një fshatar shqiptar, mysliman nga fshati Leshan, rrethina e Pejës, ka qenë i detyruar t'i paguajë 6.000 dinarë si taksë për pasaportë avokatit serb Zoniç Peja.

b) Avokati serb Luba Vusanoviç nga Peja i ka kërkuar 8.000 dinarë një fshatari tjetër shqiptar për marrjen e pasaportës, sepse puna për nxjerrjen e saj qenka shumë e rëndë.

c) Gegë Meta, shqiptar, katolik nga Shkupi, i shpërngulur në Shqipëri, ka marrë pasaportën për gruan dhe djalin tek pas 5 muajsh maltretimi dhe 2.000 dinarëve që ka dhënë.

Shtojmë se taksa e paraparë për pasaportë nuk është më shumë se 50 dinarë.

ç) Detyrimi i shqiptarëve për shpërngulje bëhet me qëllim që të vendosin në vend të tyre boshnjakë dhe malazez. Në fshatrat e shqiptarëve të shpërngulur ose në pronën e tyre të konfiskuar dhe të ekspropriuar, vendosen malazez dhe boshnjakë nga Sremi dhe Banati për popullim, me qëllim të qartë-që të ndryshohet pamja etnike në këto krahina. Shkëmbim i ngjashëm njerëzor është kryer pak a shumë gjithkund dhe akti vazhdon me energji të shtuar. Si shembull po i paraqesim këto vende:

a) Në rrethinën e Gjakovës: fshatrat Lugbunari, Piskota, Dubrava, Ershit i Vogël, Dashinoc, Fogël i Vogël, Fusha e Turbës, Betesheti, Marilumeti, Neçi etj.

b) Në rrethinën e Pejës: Fusha e Isniqit, Turjaka, Krusheci, Malet e Deçanit, Krusheva, Vitimirica etj.

c) Rrethina e Prizrenit: Graniça, Xherxhe, Llapova etj.

U ka ndodhur banorëve shqiptarë, të cilët përkohësisht i kanë lëshuar shtëpitë e tyre, kur janë kthyer të gjejnë serbë të vendosur në shtëpitë e tyre nga pushteti.

III.-KUFIZIME TË NDRYSHME TË LIRISË PERSONALE

1.-Burgosje, kontrollime, kidnapime

Fillimisht duhet të përkujtojmë se arrestimet dhe burgosjet, në prag të shtëpisë, janë mjetet e përhershme që i përdor administrata e pushtetit kundër popullatës shqiptare. Secila akuzë e formuluar kundër shqiptarit menjëherë sjell masat e kufizimit të lirisë, duke mos marrë parasysh besueshmërinë e akuzës dhe rëndësinë e burimit. Shumica e aktakuzave vijnë nga ngatërresat personale. Shpesh vijnë nga agjentët provokatorë, ndërsa në disa raste janë të paramenduara nga pushtetarët. Kryesisht, mjafton një arsye e vogël që të dyshohet, e cila e ngarkon banorin shqiptar të paraqesë para syve të pushtetit ndonjë akt të kryer dhe të marrin masa të rrepta kundër personave të pafajshëm. Rastet janë të panumërta, ndodhin thuajse për çdo ditë. Ne po kufizohemi në disa shembuj më të afërt:

a) Hafet Halili dhe Shukri Dogani, deri tash kryetarë të rrethit të Kaçanikut, qarku i Shkupit, pasi që nuk kanë qenë në marrëdhënie të mira me pushtetin, u akuzuan se mbajnë lidhje me “Komitetin e Kosovës”, i cili ekziston vetëm në kryet dhe mendjen e lodhur të shovinistëve serbë. Nën akuzën e tillë, të lartpërmendurit qenë burgosur.

b) Tregtari Mulla Rifati, i lindur në krahinën e njëjtë, u burgos për arsye të ngjashme.

c) Sherif Gjinovci, personalitet shumë i njohur në mesin e shqiptarëve, para gjashtë muajsh u burgos, sepse është përzier në aferën e pajtimit të dy familjeve shqiptare të hasmëruara.

2.-Veshja

Në aksionin e saj të fuqishëm sa i përket unitetit etnik të shtetit, qeveria në Beograd nuk e kundërshton ndryshimin e veshjes, sepse kjo sjell diferencimin etnik në mesin e banorëve që jetojnë në ato krahina të mbretërisë. Në disa vende, si në Rekë, ku bashkërisht jetojnë shqiptarë të besimit ortodoks me sllavë të të njëjtit besim dhe shqiptarë mysliman, kjo diferencë qëndron në mbajtjen e kësulave të formave të ndryshme. Shqiptarët mbajnë “qeçe” (qeleshe), serbët “kasketë”. Që të mënjanojmë këtë diferencë të tejdukshme, zotëri Sokolloviç, nënprefekti, u ka lëshuar urdhëresë në muajin maj vitin kaluar të gjitha stacioneve të xhandarmërisë që t’ua ndalojnë fshatarëve shqiptarë të mbajnë qeçe. Të gjithë janë të detyruar të mbajnë kësulë serbe. Xhandarët me padurim e kanë që kësulën shqiptare ta kthejnë në atë serbe.

3.- Liria e lëvizjes

Një metodë tjetër e përndjekjes paraqet përkufizimi i lirisë së lëvizjes. Në shumë vende shqiptarët nuk guxojnë t'i lëshojnë fshatrat e tyre pa lejen paraprake të pushtetit. Të vizitojnë farefisën në fshatrat fqinjë, të shkojnë të shesin prodhimet e tyre, të shkojnë në treg dhe të blejnë çka u nevojitet - për gjithçka që përmban lëvizje, duhet të njoftohet shefi i stacionit të xhandarmerisë. Këso lloj masash posaçërisht kanë marrë formë të ashpërsuar vitin e kaluar në qarkun e Dibrës. Kuptohet se pushteti nuk do të jetë aq xhentëlmen dhe të kënaqë menjëherë fshatarin nëse ai paralelisht me kërkesën, nuk i jep ndonjë dhuratë.

4.- Kulaku

Për ndërtimin dhe meremetimin e rrugëve shtetërore dhe komunale, si edhe për të gjitha punët e rënda, shfrytëzohen fshatarët e atyre krahinave, serbë dhe shqiptarë, mirëpo sa i përket veprimt, bëhet diferencimi; përderisa serbët rregullisht paguhen si mëditorë, shqiptarët rregullisht nuk marrin asgjë, ose thuajse asgjë. Aq më tepër, ata janë të detyruar të sjellin me vete mjetet e punës, kafshët për ngarkim etj., pa kurrfarë dëmshpërblimi.

SHTOJCA NR. 3

E DREJTA E PRONËS

Ata (persona që kanë kërkuar shtetësi tjetër) kanë të drejtë të ruajnë atë që e posedojnë në territorin e SKS dhe mund ta marrin tërë pasurinë e tyre të tundshme.

(“Marrëveshja për pakicat”, Neni 3)

Është e vërtetë se ky nen më shumë vlen për ata që kanë kërkuar shtetësinë austriake, hungareze dhe bullgare, mirëpo duke pasur parasysh karakterin e përgjithshëm të “Marrëveshjes”, e cila përfshin mbrojtjen e të gjitha pakicave, mund të konkludohet se dispozitat, respektivisht e drejta e pronësisë, që kjo në shumicën e shteteve faktikisht ekziston në legjislacionet e përgjithshme, duhet të zbatohet po ashtu edhe te shqiptarët, të cilët janë bërë banorë të shtetit shqiptar, ose të çdo tjetri, ose kanë ngelur banorë të Jugosllavisë.

1. Metoda e marrjes së pronës

Në fakt, ndaj shqiptarëve zbatohen masa të tjera. Eksproprijimi më i thjeshtë, pa shpërblimin paraprak, është një ndër mjetet më të përdorura dhe e cila është më efikasja që i detyron shqiptarët të shpërngulen. Konfiskimi i pasurisë gjithashtu praktikohet në masa të mëdha kundër popullatës sonë. Së fundmi vjen reforma agrare, një masë e pushtetit e cila asnjëherë nuk ka kaluar nëpërmjet parlamentit, por të cilën pushtetarët e komentojnë ndryshe, varësisht nga personi ndaj të cilit zbatohet.

2. Konfiskimi dhe eksproprijimi

Konfiskimi i pasurisë kryesisht është zbatuar ndaj atyre që përkohësisht kanë munguar, posaçërisht ndaj atyre banorëve shqiptarë të cilët janë dyshuar për ndjenjat e “patriotizmit” serb. Sa i përket vërtetësisë formale, këtu nuk ka kurrfarë dileme. Secila akuzë, e cila vjen nga ana e një serbi kundër një shqiptari, vendoset në dëm të shqiptarit. Nëse nevojiten dëshmi plotësuese, anëtarët e “Mbrojtjes Popullore” dhe “Dora e Bardhë”⁵⁷ gjithmonë janë gati ta kryejnë atë shërbim patriotik.

Ne këtu nuk mund t’i japim të gjitha rastet e konfiskimit të padrejtë, të cilat neve na janë të njohura, sepse kjo do të ishte e pamundur. Përsëri do t’i japim disa raste shumë të mëdha për një rreth të kufizuar:

a) U kanë konfiskuar pasuritë, edhe pse nuk është ditur shkaku, personave në vijim nga rrethi i Pejës:

Jusuf Arifi nga fshati Bec

Grosh Arifi nga fshati Papiq

Bajram Sula nga fshati Kërtsoc

Mahmut Beu

Krejt kjo pasuri e patundur është llogaritur në mbi dy mijë hektarë.

b) Është bërë eksproprijimi i pasurisë së patundshme i shumicës së shqiptarëve të pasur, që t’i detyrojnë që, pa protestuar, t’i nënshtrohen pushtetit jugosllav. Vetëm disa shembuj nga qarku i Gjakovës: Asllan Kurt Beu, Ibrahim Beu, Ismet bej Kryeziu, Ahmet bej Berisha, Poloshka, Halit Bakalli, Muhamet Pula, Preng Gjoka, Mark Nikollë Biba nga Brekoci, Miftar Dema nga Zhubi, Hysni beu nga Zhubi, Gjon Marku nga Guska, Gjon Doda nga Pllançori.

⁵⁷Organizatë shoviniste e oficerëve, e cila mbështetej nga mbreti Aleksandër Karagjorgjeviq.

3. Konfiskimi i pasurisë së përbashkët

Jo vetëm personat individualisht, por edhe fshatrat kanë qenë të prekura nga eksproprijimi dhe konfiskimi. Kështu u janë marrë kudo kullotat fshatarëve shqiptarë. Ja disa shembuj:

a) Në qarkun e Gjakovës: Marrmullë, Rezinë, Brodesanë, Lumbardhë, Llugë, Xherinë, Lugbunar, T. Rakaniç, Bec, Pallabardh, Gërgoc, Dobrixhë, Firajë, Ramoçen i Madh, Fushë e Kronit, Te Plaka (Piskota), Baballoç, Deçan, Lloçan, Vekçë, Kalavajë e Junikut, Batushë, Pacaj, Racaj, Plançor, Dujakë, Hereç, Ponashec, Brovinë, Nec, Babajt e Bokës, Koronicë, Mejë, Guskë, Fushë e Turpos, Breskoc, Vogovë, Zhup, Firzë, Moglicë, Raçe, Pjetershan, Kusar, Dodë, Kushavec.

b) Disa shembuj të tjerë nga qarku i Pejës: Isniq, Strellc, Fushë, Pishtajkë, Baran, Leshan, si dhe tërë kullosat deri te lumi i Drinit dhe që andej, deri në Gjerovicë, Rakosh, Ujmir, Rudnik.

Fati i njëjtë i ka përfshirë edhe krahinat tjera të banuara me shqiptarë.

4.- Reforma agrare

Kurbanë të së ashtuquajturës *reformë agrare* janë një numër edhe më i madh i banorëve shqiptarë. Ajo është zbatuar me një rreptësi të skajshme. Për qytetarët që e kanë kryer shërbimin ushtarak, reforma parasheh të drejtën e ruajtjes nga 5 hektarë tokë të punuar për kokë. Familjet shqiptare, të cilat akoma e kanë ruajtur pasqyrën patriarkale të përbëra nga 6 – 10 anëtarë, kanë pasur të drejtën e pronës nga 30-50 hektarë. Sot nuk ka asnjë familje bujqësore shqiptare në territorin jugosllav që do të kishte aq pasuri. Madje, është eksproprijuar nga një hektar nga prona.

Që të shihet se si reforma agrare nuk është asgjë veç se grabitje jonjerëzore, do t'i japim disa shembuj:

a) Mark Volei nga fshati Pçaj, qarku i Prizrenit dhe katër vëllezërit e tij, gjithsej kanë pasur 10 hektarë tokë. Eksproprijimi ua ka marrë të tërën;

b) Aleksandër Paupi, nga i njëjti fshat, ka pasur 15 hektarë me 5 vëllezërit. Sipas ligjit, është dashur t'i kenë minimum 30 hektarë. Sot nuk u ka ngelur asnjë.

c) Çup Pozhega nga Gjakova në fshatin Bishtazhin (qarku i Prizrenit) ka pasur 8 hektarë; sot i ka ngelur vetëm një metër katror.

ç) Në vjeshtën e vitit 1929 janë depërtuar nga shtëpitë e tyre 26 familje shqiptare nga Rugova, qarku i Pejës, të cilat kanë qenë të detyruara të

kërkojnë strehim te miqtë, ndërsa më pas, që të mund të mbijetojnë, kanë qenë të detyruara të lypin (të shtrijnë dorën).

5.-Dëmshpërblimi

Dëmshpërblimi prej 5% nga vlera e eksproprijimit të pasurisë është paguar për dy vjet në disa krahina dhe atë vetëm personave të përshtatshëm për regjimin. Përveç kësaj pagese fillestare, pronarët shqiptarë nuk kanë marrë asnjë nga prona që u është marrë.

SHTOJCA NR. 4

TË DREJTAT QYTETARE DHE POLITIKE

Barazia e plotë (për pakicat në tërësi), të gëzojnë të drejtat qytetare dhe politike, posaçërisht sa i përket përfshirjes në administratën shtetërore, në pozitë dhe nder.

(“Marrëveshja për pakicat”, Neni 7)

1.-Origjina shqiptare paraqet problem

Këto dispozita të “Marrëveshjes” asnjëherë nuk janë zbatuar në favor të popullatës shqiptare në Jugosllavi. Shqiptarët, posaçërisht ata që kanë kryer studimet universitare në shtetet perëndimore, as që përpiqen të marrin ndonjë pozitë, ose të konkurrojnë ndonjë vend në administratën shtetërore, duke e ditur paraprakisht se për marrjen e vendit kusht është përkatësia nacionale e jo sipas asaj që kërkon administrata. Kuptohet se ky kusht nuk është futur sipas ligjit, mirëpo kësaj në përpikëri i përmbahen të gjithë ata që janë të autorizuar të zbatojnë ligjin. Vetëm në këtë mënyrë shpjegohet fakti që popullata prej 800.000 banorëve nuk është përfshirë në administratën shtetërore me asnjë zyrtar të rëndësishëm, me asnjë kryeshëf, as edhe me një kryeplak katundi. Nëse ka disa zyrtarë të vegjël, ata kanë arritur që t’i marrin këto poste vetëm duke iu falënderuar pandershmërisë së tyre, deri tek e cila i ka shtyrë injoranca e tyre ose morali i tyre i ulët.

2.-Shqiptarët janë mënjanuar nga udhëheqja komunale

Tek udhëheqjet komunale, të cilat do të duhej të ishin të zgjedhura me votën e vetë qytetarëve, vërehet aksioni i njëjtë, që të largohet elementi shqiptar. Kryetarët, të cilët më herët kanë qenë të zgjedhur, tash emërohen drejtpërdrejt nga ana e qeverisë. Organizimi i komunave bëhet ekskluzi-

visht me qëllim që nga udhëheqja të mënjanohej përfaqësuesit e shumicës shqiptare. Kështu, në vendbanimet më të populluara, të cilat formojnë komunë dhe ku elementi serb është i përfshirë, mirëpo si pakicë, kuvendet komunale përbëhen nga shumica dërrmuese serbe.

Në anën tjetër, gjatë përzgjedhjes për krijimin e komunave në vendbanimet e vogla, për gjithmonë është parë që të imponohet një fshat serb krahas katër ose pesë fshatrave shqiptare, me të vetmin qëllim që udhëheqja të mos u ngelë vetëm shqiptarëve. Kështu, atje ku këto masa nuk kanë mundësi të zbatohen, zakonisht emërohet, krahas kryetarit, një bashkëpunëtor serb, i cili në fakt do të jetë shef i vërtetë i komunës.

Ja disa shembuj për ta vërtetuar këtë:

a) Në Pejë, ku shqiptarët janë shumicë, ish-kryetari Nixhi Basha, shqiptar, është zëvendësuar nga një malazez, i quajtur Maja, i cili mezi u njoh nga banorët.

b) Ish-kryetarin në Gjakovë, Qazim Currit, me origjinë shqiptare, iu imponua si bashkëpunëtor një sekretar i nacionalitetit serb, i cili në të vërtetë vendoste dhe lëshonte urdhëresat sipas dëshirës së vet.

c) Në Prizren, ku gjithashtu shumica dërrmuese është shqiptare, që nga okupimi nuk ka qenë asnjë shqiptar kryetar.

ç) Në Vogovë, qarku i Gjakovës, kryetar ka qenë një shqiptar me emrin Mark Ndou. Ai u zëvendësua me një malazez, Millan Popoviç, një kusar dhe hajdut, i cili u dënua për veprat e veta. Pasi në zgjedhjet e reja zgjedhin Andria Bib Dodën, edhe ky u zëvendësua me një familjar të të parit, Radovan Popoviç, i cili në dallim nga paraardhësi i tij, ishte i njohur si një armik i përbetuar i popullit shqiptar.

Njëlloj mund të thuhet edhe për komunat Pokashec, Deçan, Irzniq etj. E tëra kjo në qarkun e Gjakovës. Në krahinat tjera situata ishte e njëjtë.

3.-Gjyqet

Sa u përket gjyqeve, banorët shqiptarë nuk kanë të drejtë të ankohen, sepse nuk e gëzojnë atë ndihmë gjyqësore që u jepet qytetarëve të tjerë.

Në këtë pikëpamje, shqiptarët janë për mjerim dhe më së shumti tërhiqen nga gjykimi kur bëhet fjalë për ndonjë gjykim kundër serbit.

Mijëra shembuj i kanë bindur se nuk mund ta fitojnë ndonjë kontest, përkundër asaj se drejtësia është në anën e tyre. Ata me të drejtë mund ta përdorin thënien: “se ligji i hartuar dhe i zbatuar nga padroni, nuk mund të jetë në favor të ndryshimit të tij”. Me këtë bindje, shqiptari në Jugosllavi

rrallë i drejtohet gjyqit. Përkundër padrejtësisë së përjetuar, ai nuk dëshiron që të bëjë shpenzime të kota.

Ja disa shembuj konkretë:

a) Myftar Dem Vogova, qarku i Gjakovës, duke akuzuar kryetarin Millan Popoviç se i ka vjedhur 20.000 dinarë, mjete të komunës, ky i fundit qe dënuar dhe burgosur, mirëpo së shpejti, pas burgosjes njëmuajore, u lirua, që të mundet pa u dënuar t'u kërcënohet akuzuesve të tij.

b) Një serb me emrin Kërstiç, i cili brenda një dite me mbështetësit ka vrarë 60 shqiptarë myslimanë nga Jabllanica, qarku i Gjakovës, në mesin e të cilëve ndodhej edhe një personalitet me ndikim, Osman Aga Rashkoci, familja e këtij të fundit e paditi Kërstiçin në gjyq. Pasi fajësia ishte tepër e qartë, pushtetarët Kërstiçin e shpallin të vdekur, me qëllim që ta shpëtojnë, edhe pse ai akoma jeton shëndoshë e mirë në Istog, qarku i Pejës.

c) Në momentin e hetimeve në udhëheqjen e qarkut të Gjakovës, shqiptari Lazër Dreni qe rrahur me revole në krye nga ana e nëpunësit të qarkut Jovan Miliç, para sekretarit Gjullakoviç. Ky farë Miliçi, për shkak të formaliteteve, u mbajt disa orë në paraburgim dhe menjëherë u lëshua në liri.

4.-Tatimi i pronës

Sa i përket tatimit ndaj shqiptarëve, më së shpeshti përdoren masa arbitrare. Tatimpaguesi nuk ka mundësi ta dijë saktësisht shumën që duhet ta paguajë në vit. Ai zakonisht lihet në mëshirën e nëpunësit, i cili pagesën e kërkon me dyfishin apo trefishin e asaj që duhet ta paguajë sipas ligjit.

Para vënies së diktaturës, në komisionet për grumbullimin e taksave bujqësore, nga 36 anëtarë, gjysma prej tyre ishin shqiptarë, kuptohet në Kosovë. Sot në të njëjtat komisione numri i shqiptarëve ka rënë në vetëm dy - pjesa tjetër, prej 34 anëtarëve, janë serbë.

5.-Të drejtat politike

Nga tërë ajo çka u tha më lart, është e qartë se të drejtat politike të qytetarëve me origjinë shqiptare janë kurrfare. Shqiptarët një kohë mendonin - kjo ka qenë në vitet 1925 dhe 1926 -se janë të lirë, se ashtu si qytetarët e tjerë të Mbretërisë të merren me politikë. Shpejt u dëshpëruan. Partia politike e cila u formua nën udhëheqjen e Ferhat bej Dragës -kryetar, duhej të dilte në zgjedhjet parlamentare me listë prej 14 kandidatëve. Këta kandidatë me mjete dhe metoda të ndryshme u penguan të paraqiten para votuesve

në ditën e votimit. Shumë prej tyre qenë të detyruar me forcë të ngelin në shtëpitë e tyre. Në protestën e tyre, pushtetarët janë përgjigjur se këto masa janë marrë vetëm për mbrojtjen e tyre. Pushtetarët janë përgjigjur se këto masa janë rrezik. Kjo përpjekje, përsëri, nuk ngeli pa pasoja për ata që morën guximin ta fillojnë atë aksion nën pretekste të ndryshme. Secili që dënuar. Kryetari Ferhat bej Draga mori 4 vjet burgim, Nazim Gafuri u plagos, pastaj u vra para stacionit të xhandarmërisë në Prishtinë; Ramadan Fejzullahu që dënuar, të tjerëve iu konfiskua pasuria; më në fund, secili e mori pjesën e vet.

Në rrethanat të këtilla, kuptohet se shqiptarët as që kanë mundur ta paramendojnë, se si pakicë nacionale të udhëheqin ndonjë politikë të veçantë.

SHTOJCA NR. 5

PËRDORIMI I GJUHËS AMTARE

**Kurrfarë pengese nuk do të bëhet sa i përket
përdorimit të gjuhës amtare në mësim –besimin
fetar, në shtyp ose në botimet e çfarëdo lloji qofshin.
("Marrëveshja për pakicat", Neni 7)**

1.-Gjuha shqipe, më e përndjekura nga të gjithat gjuhët e Ballkanit

Përdorimi i saj (me të drejtë është menduar së është baza themelore e popujve ballkanikë) ka qenë gjithmonë lufta kryesore mes mendimeve konservative të popullit dhe përpjekjet e qeverive të cilat kanë kërkuar bashkimin e shtetit në pikëpamje nacionale, duke përdorur mjete pak a shumë të dhunshme.

Në këtë pikëpamje, kombi shqiptar ka vuajtur më shumë se çdo komb tjetër ballkanik. Gjatë sundimit turk shqiptarëve nuk u është lejuar përdorimi i lirë i gjuhës së tyre.

Mësimi shqip, gazetata, botimi në shqip, ishin privilegje vetëm për ata shqiptarë të cilët jetonin në Diasporë. Një letër e thjeshtë e dërguar nga Diaspora, nga farefisi ose miku, ka mundur që ta dërgojnë pranuesin e letres në burg. Nëse turqit me këso metodash luftonin kundër ngritjes së vetë-

dijes kombëtare shqiptare, propaganda greke dhe ajo sllave duke menduar se janë pasardhës natyrorë të Perandorisë Turke, u vërsulën t'i shkombëtarizojnë masat shqiptare të besimit ortodoks me ndërmjetësimin e kishave dhe të shkollave.

2.-Kufizimi për shqiptarët në Jugosllavi vazhdon

Për gjysmën e kombit shqiptar, për atë pjesë që jeton nën sundimin e huaj, kjo gjendje vazhdon.

Mjafton vetëm disa shembuj, që të bindeni se janë të sakta të dhënat që i paraqesim:

a) Në krahinat shqiptare në Jugosllavi shihet nëpër komuna një pllakat ku do ndalohet të flitet gjuhë tjetër përveç serbishtes.

b) Asnjë gazetë, revistë dhe botime të tjera në gjuhën shqipe nuk ka në mesin e 800.000 shqiptarëve në Jugosllavi, përkundër asaj se qeveria në Beograd thekson se ligji nuk e ndalon punën intelektuale. Këtu, zbatues të tmerrshëm të ligjit janë xhandarët dhe eprorët e tyre, të cilët e ndalojnë këtë veprimtari. Vetëm nëse ndonjë shqiptar kërkon leje për të botuar një fletushkë ose të mbajë ndonjë konferencë jo të rrezikshme në gjuhën shqipe, ose të lusë për hapjen e ndonjë shkollë në gjuhën shqipe, kuptohet se nuk do të jetë i dënuar për këto përpjekje, por menjëherë do të ketë punë me policinë dhe xhandarmërinë për akuza të ndryshme - do ta maltretojnë, arrestojnë, madje-shpesh edhe dënojnë e grabisin.

c) Njërit nga të nënshkruarit, Don Shtjefën Kurti, klerik në parahidën e Novo-Sellë, qarku i Gjakovës, i ka ndodhur që drejtori i shkollës, Radovan Millutinoviç, t'ia ndalojë përdorimin e gjuhës shqipe në ligjërimin e mësim – besimit fetar fëmijëve të fshatit.

ç) Fëmijët shqiptarë nga fshati Skivjan, qarku i Gjakovës, kanë sjellë në shkollën serbe, ku edhe mësonin, abetaren shqipe; përgjegjësi shkollës z. Zoniç, menjëherë ua konfiskon të gjitha librat dhe i dënon fëmijët: "se si kanë guxuar të mësojnë gjuhë tjetër përveç asaj shtetërore".

d) Shumë shpesh ndodh që shqiptarëve t'ua tërheqin vërejtjen nëpunësit e qendrës telefonike që të flasin serbisht, përndryshe lidhja do t'u këputet.

SHTOJCA NR. 6

SHKOLLAT DHE ORGANIZATAT MIRËBËRËSE PRIVATE

**Ato (pakica) do të kenë të drejtë të themelojnë,
udhëheqin dhe mbikëqyrin institucionet mirëbërëse
fetare ose shoqërore, shkolla dhe themelata të tjera edukative
me të drejtë që lirisht të përdorë gjuhën amtare
dhe lirinë e përdorimit të fesë.
("Marrëveshja për pakicat", Neni 8)**

1.-Qeveria jugosllave ua ka ndaluar shqiptarëve punën e shkollave private

Ne tashmë e pamë se si ka qenë gjendja e mësimin në gjuhën shqipe nën sundimin turk. Rikujtojmë se para përfundimit të atij sundimi, si dhe para Luftës Ballkanike, shqiptarët e Kosovës protestuan kundër regjimit turk, që të fitojnë të drejtën e shkollës amtare. Okupimi serb në këtë pikëpamje e vazhdoi politikën turke. Meqë kjo ndalesë ishte e pavlefshme, në Luftën Botërore shqiptarët shpejtuan të themelojnë shkolla private me mësim në gjuhën amtare.

(Shihni më poshtë pasqyrën e shkollave)

Menjëherë pasi qeveria jugosllave u lirua nga obligimet e luftës në vitin 1919, njëra nga masat e para ishte mbyllja e shkollave shqipe. Shkolla në Shkup u mbyll më së voni në vitin 1929, me siguri si përgjigje e shqiptarëve të cilët i qenë ankuar Lidhjes së Kombeve kundër shtypjes jugosllave.

2.-Kurrfarë veprimtarie intelektuale nuk u lejohet shqiptarëve

Njëkohësisht, me shkollat private pushtetarët jugosllavë e ndaluan çdo lëvizje shoqërore, e cila do të kishte karakter nacional shqiptar. U mbyllën shoqëritë intelektuale, kulturore dhe të muzikës në Gjakovë, Pejë, Prizren, Shkup dhe në disa vendbanime më të mëdha.

3.-Madje, edhe në ligjëratat fetare nuk mund ta përdorësh gjuhën shqipe

As që mund të flitet për lirinë e përdorimit të gjuhës shqipe në praktikimin e fesë. Shqiptarët ortodoksë në krahinën e Rekës, ku ata janë shumica, janë penguar të përdorin gjuhën e tyre në kisha, ndërsa klerikët shqiptarë katolikë po ashtu nëse ligjërojnë katolicizmin në shqip. Sa u përket shqip-

tarëve myslimanë, ata nuk kanë asnjë medrese ku mësimet e fesë jepen në shqip.

4.-Pasqyra e shkollave private, të mbyllura me urdhëresën e qeverisë jugosllave

VENDI	MËSUESIT	NR. I NXËNËSVE
Ferizaj	Klerikë katolikë	50
Zym	z. Pavle Lumezi	40
Gjakovë	Jusuf Puka, Sali Morina, Niman Ferizi, Ferid Imani, Ibrahim Kollçiu, IbrahimFehmi, Lush Ndoda	840
Mitrovicë	Klerikë katolikë	160
Prishtinë	-----	90
Vushtrri	z. Haxhi Tafili	60
Pejë	z. Murat Jakova, Hajdar Sheh Dula, Abdyyrahman Çavolli, Mulla Rem Mata	256
Pejë	z. Harit Kastrati, Shaqir Çavolli, Sali Pejani	125
Pejë	z. Shaban Kelmendi, Pavle Lumezi etj.	232
Pejë	Mimez Zef Maroviçi, Pavle Lumezi etj.	257
Gjyarakoc	z. Brakçori	221
Zllokuçan	Ndue Vorfi	186
Strellc	Osman Taraku	285
Prizren	Lazër Lumezi	76

Gjithashtu, qenë mbyllur shkollat që kanë punuar në këto vendbanime:

Në Plavë me 50 nxënës, në Guci me 60, Bec 45, Brodosanë 50, Brovinë 40, Selman 50, Zhur 48, Budisalc 70, Rakosh 80, Prizren 40, Shkup 73.

Numri i këtyre shkollave dhe nxënësve nuk është i madh, mirëpo duhet të përkujtohet se këto shkolla, të cilat spontanisht janë hapur në vendbanimet ku kishin ekzistuar fillet e organizimit shoqëror, ose në vendbanime ku komuna, përveç obligimeve që i kishte imponuar situata e luftës, ka pasur mundësi që të angazhohet edhe për hapjen e shkollave shqipe. Ta marrim si shembull, nëse në tërësi zbatoheshin dispozitat e “Marrëveshjes për pakicat”, numri i nxënësve shqiptarë në Jugosllavi, nga vetë fakti se në të jeton gjysma e kombit shqiptar, nuk do të duhej të ishte më i vogël se ai në Shqipëri.

SHTOJCA NR. 7

MËSIMI PUBLIK

**Për vendet ku banon numri më i madh i pakicës
nacionale, qeveria do t'u lejojë atyre që në shkollat e
pakicave mësimi të zhvillohet në gjuhën amtare
fëmijëve të këtyre shtetasve.
("Marrëveshja për pakicat", Neni 9)**

1.-Mendimi i Komitetit, i zgjedhur nga Lidhja e Kombeve, për hulumtimin e çështjes së zhvillimit të mësimin të pakicave

Duke vazhduar politikën e saj të shkombëtarizimit, qeveria jugosllave shkollat e mbyllura i shndërroi në shkolla serbe. Në dokumentin e saj të fundit, dërguar Lidhjes së Kombeve, kjo qeveri flet se në viset e banuara me shqiptarë janë 1.401 shkolla, prej të cilave 261 shkolla, me 545 paralele, posaçërisht të ndjekura me fëmijë shqiptarë. Komiteti i themeluar në bazë të vendimit të Këshillit prej 25 tetorit 1920 për hulumtimin e kësaj çështjeje, "ka menduar se mund të komentohet kjo fjali nga dokumenti jugosllav në kuptimin se mësimi zhvillohet në gjuhën shqipe, ose të cilat kanë paralele të posaçme për këtë qëllim. Në bazë të këtij komentimi, Komiteti ka menduar se informacioni që gjendet në memorandumun e Qeverisë jugosllave është i kënaqshëm".

Komiteti ka qenë i mashtruar nga një fjali me dy kuptime, ose ndoshta e ka parë të vërtetën dhe me këtë formulim të paraqesë një vërejtje. Sido që të jetë, ne vërtetojmë se nuk ka asnjë shkollë dhe asnjë paralele nga ato 545 të përmendura nga qeveria jugosllave, ku mësimi do të zhvillohej në gjuhën shqipe, siç nuk ka asnjë nga ata 7.565 nxënës shqiptarë, që e përcjellin këtë shkollë, ku do ta mësonin gjuhën e tyre amtare.

2.-Shkollat edukative u mungojnë shqiptarëve

Sipas qeverisë jugosllave, ky numër i nxënësve nuk është i mjaftueshëm për shkak të kushteve të veçanta të shqiptarëve, të cilët jetojnë nëpër vendbanime të vogla, të tërhequr nëpër male dhe nuk tregojnë kurrfarë interesimi për shkollat shoqërore. Nuk kemi për qëllim të polemizojmë me qeverinë jugosllave, por nuk mund të kalojmë mbi këtë akuzë dhe të vërejmë se si ajo ka shumë pak bazë. Nuk janë as një e treta e numrit të banorëve shqiptarë që jeton në vendbanime malore në Jugosllavi, atje

vështirë depërtohet. Ky fakt mund të thuhet se është më i pranishëm në Mbretërinë e Shqipërisë, ku një pjesë e madhe e banorëve jeton në bjeshkë. Përkundër vështirësive të komunikacionit dhe mjeteve të dobëta që ka kjo për mësim publike, përqindja e nxënësve nuk është më e vogël se ky që e shohim në Mbretërinë e Jugosllavisë. Kjo gjithsesi se e vërteton atë se shqiptarët tregojnë një mirëkuptim të lartë për shkollat publike, kuptohet atje ku shkollat ofrojnë mësim edukativ, e jo urrejtje kundër përkatësisë kombëtare dhe gjuhës së vet amtare. Këto shkolla më shumë ngjajnë në organizata për shkombëtarizimin dhe ja përse shqiptarët nuk i dërgojnë fëmijët e tyre.

3.-Kuadri arsimor

Sa i përket kuadrit arsimor, duhet të nënvizohet se mësuesit shqiptarë janë shumë të rrallë. Ata të cilët në mungesë të kuadrit serb kanë pranuar të punojnë, nuk janë marrë në stërvitje për gjuhën shqipe, madje edhe mësim-besimin fetar nxënësve shqiptarë myslimanë ua ligjërojnë hoxhallarët, por në gjuhën serbe.

SHTOJCA NR. 8

PRONAT PRIVATE FETARE

Shteti i Jugosllavisë obligohet që t'u lejojë mbrojtje të plotë xhamive myslimane, të gjitha lehtësimet dhe lejet, të pronës fetare (vakëfit) ose organizatave bamirëse myslimane që ekzistojnë.

Qeveria e SKS nuk do të refuzojë asnjë nevojë për lehtësimin e krijimit të organizatave fetare dhe bamirëse, të cilat janë të siguruara me organizatat e atij lloji.

(Neni 10 i "Marrëveshjes për pakicat")

1.- Qeveria jugosllave konfiskon pronën fetare dhe të organizatave bamirëse

Qeveria jugosllave jo vetëm që nuk ka ndihmuar në themelimin e organizatave të tjera fetare myslimane, por përkundrazi, ka konfiskuar

prona të shumta të organizatave bamirëse tashmë ekzistuese (vakëf). Ne do të japim disa shembuj:

a) Ka qenë eksproprijuar xhamia e madhe "Burmali" e qytetit të Shkupit pa pëlqimin e komunës dhe pa kurrfarë dëmshpërblimi. Në vendin e saj është ndërtuar Shtëpia e Armatës. Ka mundësi që pëlqimi të jetë dhënë nën kërcënimin e gjeneral Terziçit, i cili lidhur me këtë që më parë e kishte shprehur mendimin e tij: "ose një milion dinarë, ose dy bomba, që të ngrihet xhamia në ajër".

b) Xhamia "Gazi Mustafa Pasha" në Shkup ishte organizatë bamirëse e klasës së parë. Ajo kishte 13 fshatra, në mesin e cilave ishin edhe Krusheva, Bullaçani, Novo Sella dhe Rashtaku. Kryerësit të testamentit të kësaj prone, Shefqet Beut, djalit të Haxhi Mustafa Beut, iu konfiskua e tërë prona nga qeveria. Kjo organizatë u ndante të varfërve nga 200 bukë në ditë.

c) Xhamia "Fezri" në Tetovë që djegur dhe të njëjtën ditë, që mos të fiket nga populli, i cili kishte ardhur menjëherë, u rrethua nga xhandarët. Kjo ishte hera e pestë që ishte djegur. Katër herët tjera xhamia që shpëtuar falë banorëve.

ç) Gjithashtu në Tetovë është konfiskuar "vakëfi" dhe prona e teqesë, "Arabati", e cila kishte 1000 hektarë tokë pjellore. Në këtë tokë janë vendosur malazetë. E privuar nga pronësia e saj, teqeja u detyrua të shkatërrohet.

2.-Organizatave fetare krishtere shqiptare gjithashtu janë grabitur

Këto masa nuk janë drejtuar vetëm kundër organizatave të shqiptarëve myslimanë; ato po ashtu i kanë goditur edhe organizatat krishtere shqiptare.

Shembuj :

a) Në Gjakovë, për shembull, janë konfiskuar pasuri të patundshme të kishës katolike dhe përkundër protestave të klerikëve dhe besimtarëve të tyre, aty janë sjellë të banojnë malazetë.

b) Në fshatin Novo Sellë, ku banorët janë të gjithë të besimit katolik, kisha ka pasur një çiflig (pasuri të patundshme), i quajtur Vogël. Ajo që privuar nga prona e saj dhe këtu u vendosën malazetë e sjellë enkas për këtë vend.

3.-Madje, as edhe varrezat nuk janë kursyer

Masa të padrejta, të njëjta, janë konstatuar edhe ndaj varrezave të tyre, të shqiptarëve të krishterë. Ja disa shembuj tepër bindës:

a) Varrat e vjetra katolike në Pejë janë konfiskuar, ndërsa toka i është dorëzuar një malazezi, i cili aty ka mbjellë vreshta. Kleriku shqiptar e fitoi kontestin, mirëpo pronari i imponuar nuk është larguar, me siguri për shkaqe "politike", dhe vazhdon në qetësi t'i punojë vreshtat që ka .

b) Varrezat myslimane në Tetovë, të cilat i takojnë Vakëfit, e patëm fatin e njëjtë. Një pjesë të tokës u është dhënë pushtetarëve që ta shndërrojnë në fidanishte, pjesa tjetër u është ndarë falas serbëve ortodoksë vendas, e jo anëtarëve myslimanë të komunës, sepse të gjithë kanë qenë shqiptarë. Përmendoret mbi varre, në mesin e të cilave ka pasur edhe të atillë me shumë vlerë për shkakun e ndërtimit të tyre artistik, janë përdorur për ndërtimin e stacionit hekurudhor. Edhe sot mund të shihen mbishkrimet e përmendoreve në fasadën e ndërtesës së përmendur.

4.-Vështirësitë rreth varrimit

Edhe më tragjik në këtë rast (varrezat e qytetit në Tetovë) është fakti se pushtetarët me qëllim e vononin caktimin e një vendi tjetër për varreza. Gjatë kësaj kohe, disa banorë nuk kanë ditur se ku t'i varrosin të vdekurit e tyre, sepse pushtetarët i dërgonin nga një vend në një tjetër. Qëllimi ka qenë tepër i qartë: t'i demoralizojnë banorët, të cilët nuk gjejnë askund drejtësi, që të mund t'i detyrojnë të shpërngulen.

Ky nuk është i vetmi rast.

Në më shumë vende është bërë e njëjta. Për shembull, në Pejë, Gjakovë, Shkup... vakëfet kanë qenë të privuara nga varrezat e tyre pa kurrfarë dëmshpërblimi.

Në fund kemi nderin t'juaj përkujtojmë që ne në këtë memorandum kemi cituar vetëm një numër të vogël shembujsh, krahas mijëra të tjerëve.

1930 Gjon Bisaku, Shtjefën Kurti & Luigj Gashi:

The Situation of the Albanian Minority in Yugoslavia Memorandum Presented to the League of Nations

This memorandum, originally written in French, was addressed to the League of Nations in 1930 by three Catholic priests, Gjon Bisaku, Shtjefën Kurti, Luigj Gashi, who had been working in Kosova in the 1920s on behalf of the Sacred Congregation of the Propaganda Fide in Rome. Their despe-

rate appeal shows that the situation of the Albanians in Kosova had not much improved a generation after the Serb takeover of 1913.

TO HIS EXCELLENCY MR ERIC DRUMMOND,

Secretary General of the League of Nations,
Geneva

Excellency,

We, the under-signed,

Dom Gjon Bisaku of Prizren, until recently priest in the parish of Bec, District of Gjakova / Djakovica, Yugoslavia;

Dom Shtjefën Kurti of Prizren, until recently priest in the parish of Novosella / Novoselo, District of Gjakova / Djakovica, Yugoslavia;

Dom Luigj Gashi of Skopje, until recently priest in the parish of Smaç / Smac, District of Gjakova / Djakovica, Yugoslavia;

all three of us being missionaries of the Sacred Congregation of the Propaganda Fide, and Yugoslav citizens of Albanian nationality, have the honour to submit to you, on behalf of the Albanian population of Yugoslavia, this petition on the state of this ethnic minority and beg Your Excellency to bring it to the attention of the Members of the League of Nations:

Mr Secretary General, we are not the first envoys of the Albanian population living in the Kingdom of Yugoslavia to have addressed the League of Nations concerning the lamentable state of this minority, created by Serb rule, and we will certainly not be the last to protest before this high institution of international law unless the political course taken by the rulers in Belgrade towards their Albanian subjects alters its bases and procedures.

This political course, which is already replete with excesses and misfortune, can be summed up in one phrase: To change the ethnic structure of the regions inhabited by Albanians at all costs. The strategies used to this end are as follows:

- a) various forms of persecution in order to force the population to emigrate;
- b) the use of violence to forcefully denationalize a defenceless population;
- c) forced exile or extermination of all people who refuse to leave the country or to submit peacefully to Serbification.

These three strategies correspond to three categories of oppression:

The victims of the first category are the over one hundred forty thousand Albanians who have been forced to leave their homes and belongings and to emigrate to Turkey, Albania and other neighbouring countries, anywhere they can find shelter, a bit of food and a little more human kindness.

The second category includes the population of 800,000 to 1,000,000 Albanians, Moslems for the most part, who live in compact settlements along the border to the Kingdom of Albania up to a line including Podgorica, Berana and Jenibazar in the north, the tributaries of the Morava river in the northwest and the course of the Vardar river in the south.

The last category includes the ever increasing number of Albanian figures in Yugoslavia who have been banned from the country because of their patriotic sentiments and the long list of obituaries of those who have paid with their lives for their opposition to denationalization, the most recent victim of which is our brother in Jesus Christ, the reverend Franciscan Father Shtjefën Gjeçovi, trapped by the gendarmes in an ambush and assassinated on 14 October last.

Excellency,

In order to be spared the fate of our esteemed advisor and friend Gjeçovi, we have been forced to abandon our homes and our sacred ministry on behalf of our grieving and wretched compatriots. Our main concern is to make known to the League of Nations and to the civilized world the suffering of our brethren living under Yugoslav oppression.

Condemned by misfortune to pass from one yoke to another, this part of the Albanian nation, no less important in numbers than that in the independent state of Albania, has not, for one single moment over the past centuries, known the benefits of liberty. The right to self-determination, proclaimed by the founder of the League of Nations, an apostle of international peace, remains our sacred aspiration. Indeed the League of Nations, which has set as its basic goal the elimination of the grounds of conflict between states, has also endeavoured, by means of Treaties on Minorities, to prevent the causes of misunderstanding between states and their subjects belonging to other races, language groups and religions.

The stipulations of these Treaties, solemnly agreed to by the Governments, have allayed many fears and, in particular, given rise to many expectations for peoples who are obliged to live under foreign rule. One of the most numerous of these peoples is, without a doubt, the Albanian minority in Yugoslavia. It finds itself in the sad situation of having to

realize, more than many other similarly ruled populations, just how deceitful Governments can be, which, on the one hand collaborate in the work of the League of Nations, but on the other hand, do everything they can to avoid applying the conventions concerning them to which they have voluntarily adhered. This is precisely the case of the stipulations concerning minorities contained in the Treaty of Saint Germain-en-Laye, signed by the Serb-Croat-Slovene (SHS) State on 10 September 1919. None of the benefits stipulated in the Treaty has been accorded to the Albanian minority in this country, from the protection of life and property to freedom of movement, as will be demonstrated in the appendices to follow. These stipulations have remained a dead letter, in particular those by which the Treaty, inspired by the loftiest of intentions for peace and humanity, has endeavoured to provide minorities with rights to resist forced denationalization. Eager to avail itself of the property deeds of the inhabitants of these ethnically Albanian regions, the Yugoslav Government makes nothing of the rights which the League of Nations has endeavoured to give our minority, and, what is more, shows no scruples whatsoever in its choice of means to attain its objective.

Excellency,

We come to protest, not out of animosity towards Yugoslav rule or towards any unjust treaties to which we have been forced to submit, but because of persecution deriving precisely from the violation of just treaties. Convinced that the League of Nations will not tolerate the systematic violation of the Treaty, the implementation of which it guarantees, the Albanian population of Yugoslavia, Moslems and Christians together, submit to the League their complaints in the profound conviction that they enjoy its protection.

Convinced that the esteemed League of Nations will willingly take our complaints into consideration, we also venture to draw its attention to measures conducive to alleviating the situation, which is becoming more and more intolerable every day and about which the Albanian minority raises its voice in protest. In our humble estimation, it would be very useful to send a commission of inquiry to check up from time to time on compliance with the Treaty on Minorities. Much more effective for ensuring its application, however, would be the setting up by the League of Nations of a Commission or the seconding of a Permanent Commissioner to reside in one of the towns in the minority region. An uninterrupted control would

force the pledges taken to be respected, and would have a twofold advantage. Firstly, its vigilance would put an end to the ambiguous reports prepared by governments which refute the complaints made by the minorities and present a totally different situation to the League of Nations than that really existing. This is the case, for example, in the most recent Yugoslav document about the Albanian minority (No. C. 370 of 26 August 1929) in which it is stated that there are 'schools' in our region and that the Committee charged with investigating the matter is satisfied, believing these to be schools in which Albanian is taught. In reality, eight thousand Albanians do not have a single elementary school, just as they do not occupy a single post of importance in public administration. Secondly, the zeal with which the denationalization campaign is being waged would be moderated by the presence of the said Commissioner, and the various acts of violence and persecution could be eliminated to a large extent. In short, the watchful eye of the League of Nations would lead to an effective implementation of the treaties and to a normalization of relations between the rulers and the ruled.

Please be assured, Mr Secretary General, of our unshakable faith in the mission of the League of Nations and of the high esteem in which we hold Your Excellency.

Geneva, 5 May 1930

Signed:

Dom Jean Bisak

Dom Etienne Kurti

Dom Louis Gashi

List of Appendices

Documentation

In the following appendices, we have endeavoured to demonstrate with precise facts the truth of the claims we have had the honour to include in this memorandum. The events referred to are given as examples only and have been chosen at random from a multitude of similar cases. To be as clear as possible, we have made reference to the provisions of the Treaty on Minorities signed by the Kingdom of Yugoslavia and followed them by the facts which prove that these provisions have not been applied with regard to the Albanian minority.

The facts speak for themselves. Their authenticity cannot be denied, even in the knowledge that an official inquiry is impossible.

APPENDIX 1 - PROTECTION OF LIFE

- I The beginning of Serb rule
Our calvary began in 1912. Inquiry of the Carnegie Endowment.
References
- II Mass extermination
 - 1. Localities of grief
 - 2. The Dubnica massacre
 - 3. A village wiped out for an offence of which it was innocent
- III Crimes attributed to the agents of the authorities
Ten crimes in six months in one subprefecture alone
- IV The assassination of the Franciscan Father Gjeçovi
A forerunner of Father Gjeçovi. The figure of Father Gjeçovi. A valued ethnographer. He was active in Yugoslavia as a missionary and as a scholar. Summoned to appear before the authorities, he was waylaid and murdered. Numerous witnesses but no testimony. A derailed inquiry.

APPENDIX 2 - PROTECTION OF LIBERTY

- I The case of the authors of this memorandum
 - 1. Chauvinist absurdities. "There is no room for Albanians in Yugoslavia." Refugees for life
 - 2. Letter addressed to H.E. the Apostolic Nuncio in Belgrade. The assassination of Father Gjeçovi is "only the beginning". Reports on sermons. Personae non gratae in our own country. Why we were forced to abandon our country and our belongings.
- II Forced emigration
 - 1. Emigration is due to persecution
 - 2. The means used to encourage emigration
 - 3. Emigration to Albania
 - 4. Emigration to Turkey
 - 5. Plundering of the emigrants
 - 6. Albanians are forced to emigrate in order that Montenegrins and Bosnians can settle their land

III Various restrictions on personal freedom

1. Imprisonment, searches, requisitions
2. Censured clothing
3. Freedom of movement
4. Forced labour

APPENDIX 3 - RIGHT TO PROPERTY

1. Forms of seizures
2. Confiscations and expropriations
3. Confiscation of public property
4. The agrarian reform
5. Compensation

APPENDIX 4 - CIVIL AND POLITICAL RIGHTS

1. Being of Albanian origin is an impediment
2. The Albanians have been excluded from municipal functions
3. Justice is not impartial
4. Arbitrary taxation
5. Political rights are non-existent

APPENDIX 5 - USE OF THE NATIONAL LANGUAGE

1. The Albanian language has been persecuted more than any other in the Balkans
2. Restrictions continue for Albanians in Yugoslavia

APPENDIX 6 - SCHOOLS AND PRIVATE CHARITIES

1. The Yugoslav Government has banned Albanian private schools
2. Albanians are permitted no intellectual activity
3. Even religion may not be taught in Albanian

APPENDIX 7 - PUBLIC EDUCATION

1. The view of the committee set up by the League of Nations to examine the issue of minority education
2. The Albanians are not oblivious to the benefits of schooling
3. Teaching staff

APPENDIX 8 - PRIVATE PIOUS FOUNDATIONS

1. The Yugoslav Government confiscates the property of pious and charitable foundations
2. The pious foundations of Albanian Christians have been plundered, too
3. Not even cemeteries have been exempted
4. Difficulties involving burials

APPENDIX 1

PROTECTION OF LIFE

"The SHS State pledges to accord full and complete protection of life and liberty to all inhabitants irrespective of birth, nationality, language, race or religion." (Treaty on Minorities, Article 2)

I The beginning of Serb rule

With regard to the protection of the life and liberty of the Albanian population living within the Kingdom of Yugoslavia, one could write volumes on end if one were to refer to all the instances in which this protection has been intentionally withheld.

The calvary of our people begins with the arrival of the 'liberating' Serb armies in 1912 in regions inhabited by an Albanian majority. The consequences of the conquest of this country were noted as follows in the appalling conclusions reached by the Commission of Inquiry set up by the Carnegie Endowment:

Name and locality of the victims	Name and office of the perpetrator	Date of the crime	Observations
1. Islam Zhuli of Zhuzhna	Corp. Cedomir of the Tanush / Tanuš police	November 1928	The victim was summoned on the pretext of a job and was slain on his way
2. Mexhid Bekiri of Bogda	Corp. Markovic of the police in Jerodovic	November 1928	
3. Veli Boga of Bogda	2nd police Lieut. Rada Terzic	November 1928	Slain on pretext of cowardice
4. Ismaili and Lazimi, both of Orguci	Popovic and Markovic of the Ternic police	10 Dec. 1928	Slain on their way to market in Gostivar
5. Musli Bajrami, mayor of Senca	Corp. Markovic of the Ternic police	June 1929	Slain in front of his house
6. Jakup Ibrahimimi of Nivishta	Officer Niko Milanovic and a companion of the Tanush / Tanuš police	5 July 1929	Slain in the presence of his brother on his way back from Gostivar market
7. Zeqir Ismaili of Presenica	Serg. Kaprivic of the Reka	15 July 1929	One-time mayor
8. Zurap Fazlia of Nicpur	Serg. Lazovic of the Mishrova / Mišrovo police	15 July 1929	Slain in front of his house
9. Rakip Muhtari of Grek	An agent of the subprefecture	18 July 1929	Released by the police after two days of arrest and slain near the church in Beka

"Houses and villages set on fire, mass murder of an unarmed, innocent population, unspeakable violence, plundering and all sorts of brutality - such are the means which have been and are being used by Serb and Montenegrin troops with the aim of altering the ethnic structure of regions inhabited exclusively by Albanians."

Nonetheless, it is not our intention to chronicle the events which took place before the signature of the Treaty on Minorities. Those wishing to know more about them may consult the press of the period in question as well as specialized publications in which they will find a record of many of the atrocities committed, including names, dates and places.

II Mass Extermination

1. Localities of grief

Prishtina, Mitrovica, Junik, Shtima / Shtimlje and Vrella / Vrela are names of localities calling to memory bloody events, mass murders committed for no purpose against an innocent population whose only crime was to be of Albanian nationality.

2. The Dubnica massacre

On 10 February 1924, in Dubnica, District of Vuçitërna / Vucitrn, the village was encircled and then set on fire on the orders of the prefect Lukic and of the commander Petrovic so that all the inhabitants would be burnt alive. Their crime had been the following: The gendarmes wanted to capture a bandit called Mehmet Konjuhi but had not succeeded. The bandit having escaped, the authorities laid the blame not only on the relatives of Mehmet Konjuhi, who were all massacred, but on the entire village. Twenty-five persons, including ten women, eight children under the age of eight, and six men over the age of fifty, died in the fire. No one was punished for this crime.

3. A village wiped out for an offence of which it was innocent

Bandits killed a gendarme in the region of Rugova. Colonel Radovan Radovanovic was sent to investigate the case. Not being able to find the culprit, the colonel encircled the village closest to the place where the gendarme had been slain and set it on fire. We do not know how many people died.

III Crimes and offences attributed to the agents of the authorities

The number of crimes committed sporadically by those supposed to protect and guarantee the lives of citizens is much higher than that resulting from the mass murders. In order to convey an idea of the numbers involved, we provide the following table for one subprefecture alone, that of Reka, District of Dibër / Debar, for a period of six months.

IV The assassination of the Franciscan Father Gjeçovi

The Franciscan Father Shtjefën Gjeçovi Kryeziu was assassinated on 14 October 1929 under circumstances which leave little doubt as to the motives of the crime.

Father Shtjefën Gjeçovi is unfortunately not the first Albanian Franciscan to have fallen as a martyr for his patriotic sentiments and his faith. The first was Father Luigj Palici who was summoned by soldiers under the command of a bandit dressed as an Orthodox priest and was ordered to renounce his Catholic faith publicly in favour of the Eastern Orthodox faith. He refused energetically and was maimed with the butt-ends of the soldiers' rifles and then stabbed to death with a bayonet. This took place in Gjakova / Djakovica on 7 March 1913.

Father Shtjefën Gjeçovi, for his part, was slain because of his stance as a good Christian and as a man devoted to justice and knowledge.

Born in 1874 in Janjeva / Janjevo in the District of Prishtina, now part of Yugoslavia, Father Shtjefën Gjeçovi opted for Albanian nationality despite the inconveniences this caused him during his stay on Yugoslav territory. After having finished his studies in philosophy and theology, he carried out his mission in Albania for many years and was held in high esteem by all those who came to know him. Devoted to the study of ethnography, he was the first person to bring to light a very important work on Albanian customary law, the *Kanun of Lekë Dukagjini*. He was much praised for this publication and received the title of doctor honoris causa from the University of Leipzig.

As a great admirer of the chivalrous customs of his people, he had long since begun an in-depth study on Albanian folklore, for which he had travelled widely throughout Albania. He had recently taken up duty, in continuation of his spiritual mission, in the village of Zym amongst the Albanians of Yugoslavia.

Zym, in the District of Prizren, Yugoslavia, is an Albanian village of one hundred twenty houses, of which one hundred houses are inhabited by Catholics and twenty by Moslems. In view of the nationality of the inhabitants, the Government only set up a school in this locality in 1926. One must not suppose, however, that teaching in Albanian, the mother tongue of the inhabitants, was permitted. The Government nominated to the post of teacher a Serb who, being Orthodox, trod on the religious sentiments of the pupils. Father Gjeçovi, of his own will, taught the children the catechism in Albanian and for this reason was not on good speaking terms with the Serb teacher who called him an 'Albanian nationalist'.

What is more, the Serb chauvinists regarded his research in the field of folklore as political propaganda. This was enough to bring about his downfall. Father Gjeçovi had on many occasions sensed the hostility of the Yugoslav authorities and of the members of the chauvinist association *Narodna Odbrana*, which terrorized the Albanian population throughout Yugoslavia quite openly. But he could not imagine that they would go so far as to take his life because of his views. Realizing that no favourable circumstances were at hand to do away with him without causing suspicion, their hired assassins resorted to the following infallible method.

Two gendarmes, probably attached to the police station near the village of Zym, approached Father Shtjefën Gjeçovi on 13 October last to notify him that he had been summoned by the subprefect of Prizren and was to appear before him as soon as possible. Surprised by this order, Father Gjeçovi suspected something was afoot and was unwilling to depart alone. He therefore took with him a school employee and a guard from the municipal hall. On his arrival in Prizren, he first paid a visit to the Bishop, to inform the latter that he had been summoned by the subprefect. He then reported to the subprefect, who expressed his astonishment and declared that he had not issued any order to summon the priest. Father Gjeçovi's original suspicions had now become more concrete. He returned to the Bishop to inform the latter of what had taken place during his talk with the subprefect and set off for home, still accompanied by the two gentlemen. At a point along the road, not far from the village, they noticed two armed men approaching, who, after cursing the Reverend Father, fired on him. Gjeçovi was felled by the first shot. The bandits, to make sure of their deed, then advanced and riddled him with bullets.

It must be noted that on the road, in the immediate vicinity of the crime, there were numerous workers carrying out road-repairs. Also present were the two companions of the victim. The police station was not far off either. Despite all the witnesses, the assassins got away with their crime and departed in no hurry, like individuals who had finished their work and had nothing to fear. And they indeed had nothing to fear. The inquiry produced no results and never will produce any results, because this does not seem to be its purpose. On the contrary, attempts have been made to use the inquiry in order to stain the reputation of the victim and to step up the persecution of the Albanians. Despite all the evidence, they are endeavouring to camouflage the political character of the crime, which is nonetheless conclusive, given the history and circumstances of the crime and the satisfaction the assassination caused in Serbian nationalist circles. One of these people, a police officer, mocking the profound grief which the loss caused to the authors of this petition, alluded menacingly that Father Gjeçovi had received his just deserts and that the same fate awaited all of us with him.

APPENDIX 2

PROTECTION OF LIBERTY

(Concluded after the treaty on the protection of minorities had been signed)

(Treaty on Minorities, Article 2 et seq.)

I The case of the authors of this memorandum

(The priests Gjon Bisaku, Shtjefën Kurti and Luigj Gashi)

1. Chauvinist absurdities

We have been obliged to abandon our country because of ever-growing restrictions to our freedom of speech, of movement and of access to our parishioners, etc. All our movements and all our actions were suspect to the authorities simply because we refused to become Serb 'patriots' and serve the goals of the terrorist organization Narodna Odbrana, i. e. preaching to our compatriots the absurd idea of the Serb chauvinists that we should consider ourselves Albanized Serbs and consequently should not pray to God in Albanian or teach our children their mother tongue.

Our disobedience, considered a grave menace to the interests of the state, was not to be forgotten or pardoned. No longer able to tolerate the

accusations and threats, we abandoned our parishes last December to seek the aid and protection of the central authorities in Belgrade. The Ministry of the Interior gave us the standard formal assurances, but did not regard our complaints as important. On the contrary, it would seem that our complaints, instead of calming relations, made the hostility of the authorities even more acute. As soon as we arrived in Skopje, we were informed that the police were looking for us and wanted to arrest us. We were reminded of the threat of one of the police officers who had told us, "There is no room for Albanians in Yugoslavia. The Gjeçovi affair is only the beginning - your turn will come." It was at this point that we decided to leave everything behind to save our lives and our honour.

As there was no question of us obtaining passports to get to Rome to the Sacred Congregation of the Propaganda Fide under whose orders we were working as missionaries, we were forced to leave for the Albanian border, confronting all the dangers inherent in such a crossing, in the hope of saving our lives in exchange for leaving behind everything: our country, our families and our possessions.

2. Letter addressed to H.E. the Apostolic Nuncio in Belgrade before our departure

Most Illustrious and Reverend Excellency,

It is with profound grief that we have abandoned our families and friends and, most of all, our wretched people who enjoyed some small consolation from the fact that we had remained with them and shared their sufferings.

We would like to submit to Your Excellency a summary of the reasons for our departure. Our situation and our stay in the District of Gjakova / Djakovica has become futile and impossible over the last few years. The situation is becoming worse from year to year, and now the worst has happened - the assassination of Father Shtjefën Gjeçovi on 14 October 1929. Why? Who killed him? We leave it to others to judge, since Your Excellency is in possession of precise documents. What worries us most are the rumours and the statements made by police officers, such as the captain of the gendarmes in Prizren, who said, "This is only the beginning." The commander of the gendarmes in Peja / Pec, Popovic said to one of us sneeringly, "Your turn will come!" Another officer, Zarko Andjelkovic boasted, "We killed Father Gjeçovi and now we are going to kill the priest in Peja / Pec." The Serbs we know warned us to be on our guard. Why? What had

we done? They even ask us to submit summaries of our sermons at church, etc. One of us was told that he was a member of the Kosovo Committee of Shkodër, and another was accused of having built a church with foreign money, etc. In short, we have become 'personae non gratae' and are no longer welcome. The fact that we are 'personae non gratae' in the eyes of the government was confirmed Wednesday evening by our bishop at a meeting with the two deaneries of Peja / Pec and Gjakova / Djakovica when, talking to Father Ljubomir Galic, the latter told him it was true, adding that no priests could be found for these parishes.

Under such circumstances, what else could we do?

It would seem futile for us to remain there to be killed, not for our religion but because of base allegations such as those made against the late Father Gjeçovi, all the more so since we put no store in acts of blind heroism. Whether we remained or departed, our parishes would have been deprived of their priests in any case. We informed the bishop as much on several occasions. In order to save our lives, we now find ourselves compelled, against our will, to abandon our diocese, our parishes and our wretched but beloved people, not to mention our possessions.

We beg Your Most Illustrious and Reverend Excellency to contact the Sacred Congregation of the Propaganda Fide, whose servants we are, to request another mission in which we will be able to carry on with our sacrosanct ministries as priests, and to arrange that we be sent back to the Sacred Congregation to which we shall expose our trials and tribulations and our needs and to which we offer unconditional obedience. We would beg you to do this as quickly as possible since we have lost everything, are in the midst of our journey and are apprehensive that we may be followed and arrested.

In the hope that Your Excellency will have the kindness to take the above into consideration and to come to our assistance, we remain your very humble and devoted sons,

signed,
Dom Gjon Bisaku, Dom Luigj Gashi, Dom Shtjefën Kurti
Belgrade, 14 December 1929

II Forced emigration

1. Emigration is due to persecution

Before the Serbian occupation, emigration was unknown among the Albanian population living in the regions now under Yugoslav rule. It is true that workers went abroad temporarily to neighbouring countries, but never with their families.

The mass emigration which has occurred since 1912 is due without a doubt to the various kinds of persecution which make life impossible for the poor people and force them to abandon their homes.

2. The means used to encourage emigration

The means used by the Yugoslav authorities to force the Albanian population to leave the country are numerous. Death threats, restrictions on their freedoms in all areas of life, expropriation without compensation, house searches and frequent raids and arrests for no plausible reason, as well as a ban on teaching their national language and on expressing patriotic sentiments other than those desired by Serb nationalists. These means are utilized on a daily basis. These oppressive measures are carried out in good part by chauvinist associations such as the *Narodna Odbrana*.

3. Emigration to Albania

At the present, there are about ten thousand refugees pretty well throughout Albania and they are in a miserable state. The Albanian Government seems to have made a laudable effort to shelter these refugees, but there can be no doubt that its good will alone will not be enough to receive and take care of all those still wishing to come. Consequently, it has been obliged to refuse entry visas for most of them. They have therefore taken refuge further afield, principally in Turkey.

4. Emigration to Turkey

The number of emigrants in Turkey surpasses the figure of 130,000. The Turkish Government has taken advantage of these people to populate regions in Anatolia which are more or less deserted, but where a good number of them have perished because of the climate and deprivation. This exodus does not seem likely to end unless the persecution which has given rise to it is brought to an end. Two hundred Albanian families have recently left for Turkey. But the matter does not stop here. In its desire to get rid of the Albanians, the Government in Belgrade has initiated talks with the Government in Ankara on the transfer to Turkey of three to four hundred thousand Albanian Moslems from Kosovo. If nothing has yet

come of the project, it is no doubt due to the influence of the League of Nations and to world public opinion which would have raised an outcry.

5. Plundering of the emigrants

To encourage emigration to Turkey, the Yugoslav authorities provide certain favourable conditions such as the following. A young man of Albanian origin doing his military service is discharged early so as to be able to accompany his parents forced into emigration.

Emigration to Albania is not well looked upon. The Yugoslav Government has every interest in ensuring that these persecuted and dispossessed refugees settle farther away from its borders. As such, a thousand obstacles are put in the way of the wretched individuals wanting to be reunited with their families in Albania. A host of public employees and lawyers are only waiting for a chance to put the final touches on the misery of these poor people. To obtain passports, they are harassed and plagued until they agree to pay exorbitant sums, four or five thousand dinars, which often amount to their total savings.

The following are the most recent cases of inhuman exploitation we learned about before our departure:

a) A Moslem Albanian peasant from the village of Leshan / Lešane in the District of Peja / Pec was forced to pay 6,000 dinars to the Serb lawyer Zonic in Peja / Pec as a passport tax.

b) The Serb lawyer Ljuba Vuksanovic of Peja / Pec demanded 8,000 dinars of another Albanian peasant to obtain a passport for him because the "procedure was extremely difficult."

c) A Catholic Albanian from Skopje by the name of Geg Mata who had emigrated to Albania could only obtain a passport for his wife and son after five months of harassment and the payment of 2,000 dinars in bribes.

It must be noted in this connection that the normal passport tax is no more than fifty dinars.

6. Albanians are forced to emigrate in order that Montenegrins and Bosnians can settle their land

Montenegrins and Bosnians from Srema and the Banat are invited to settle in the villages and live in the expropriated and confiscated homes of the Albanian refugees with the obvious purpose of changing the ethnic structure of the region. Such resettlements of people have occurred pretty well everywhere and the campaign is continuing with an ever-increasing intensity. We refer, as examples, to the following localities:

a) In the District of Gjakova / Djakovica: the villages of Lugbunari, Piskota, Dubrava, Mali i Ereçit, Dashinoci, Mali i Vogël, Fusha Tyrbes, Beteshet e Marmullit, Neci etc., etc.

b) In the District of Peja / Pec: Fusha e Isniqit / Istinic, Turjaka, Fusha e Krushecit, Malet e Leshanit, Krusheva, Vitomirica, etc., etc.

c) In the District of Prizren: Fshaja, Gradisha, Xërxa / Zrze, Lapova / Lapovo etc., etc.

It has also happened that inhabitants of Albanian origin who left their homes temporarily returned to find Serbs living in them who had been granted absolute title to them by the authorities.

III Various restrictions on personal freedom

1. Imprisonment, searches, requisitions

Reference must be made first and foremost to the arrests and imprisonments which, in addition to house searches and various requisitions, constitute the most effective means utilized by the government authorities to harass the Albanian population. Any charge made against an Albanian leads to his immediate arrest, whether or not the accusation is true and the source is reliable. Charges usually arise from quarrels between individuals. They are often instigated by provocateurs and sometimes invented by government officials. An innocent allegation is often sufficient to turn the general climate of suspicion against the Albanian population into one of certainty that crimes have been committed, thus setting off a series of harsh measures against innocent individuals. There are numerous cases. They happen almost every day. Let us confine ourselves to a few recent examples:

a) Hafëz Hilmi and Shukri Dogani, who until recently were mayors of localities in the Kaçanik / Kacanik area of the District of Skopje, were not on good speaking terms with the local authorities and were accused of collaboration in a 'Kosovo Committee' which exists only in the troubled imagination of Serb chauvinists. The above-mentioned men were imprisoned on the basis of this supposition.

b) The merchant Mulla Rifati, born in the same region, was arrested on a similar charge.

c) Sherif Gjinovci, a person well-known to the Albanian community in Yugoslavia, was arrested six months ago and accused of intervening in a feud between two feuding Albanian families.

2. Clothing

In its violent actions aimed at the 'ethnic unification' of the state, the Belgrade Government also does its utmost to eliminate differences in clothing that give an indication of nationality in this part of the kingdom. In some places, such as Reka, where Orthodox Albanians live together with Slavs of the same religion and with Moslem Albanians, the differences are limited to various types of headgear. The Albanians wear the *kësula* whereas the Serbs wear the *cajkac*. To do away with this shocking distinction, Mr Sokolovic, the subprefect, issued an order to all police stations in his region last May forbidding Albanian peasants from wearing the *kësula*. They are now forced to don the Serb cap. The police were only waiting for a pretext to tear up the Albanian caps.

3. Freedom of movement

Another form of persecution is limiting freedom of movement. In many regions, the Albanians are not allowed to leave their villages without notifying the authorities beforehand. In order to visit a relative from another village, to go to a fair to sell produce or to travel to market to go shopping, i.e. any circumstances involving a departure from one's native village, one must notify the chief of police. This form of persecution increased substantially last year in the District of Dibër / Debar.

It goes without saying that the authorities do not provide any prompt or satisfactory services unless the peasant accompanies his request with a bribe.

4. Forced labour

Serbs and Albanians of the region in question are employed in the construction and repair of national and local roads and in other public works. As to their treatment, a distinction is made. The Serbs are regularly paid as labourers whereas the Albanians are quite often not paid at all, or receive very little. In addition, they are obliged to provide their own tools and workhorses or oxen without recompense.

APPENDIX 3

THE RIGHT TO PROPERTY

"Persons having chosen another nationality will be at liberty to keep their immovables in the territory of the SHS State. They will be free to bring their goods and chattels of all kind with them" (Treaty on Minorities, Article 3)

It is true that this article is more specifically aimed at those who choose Austrian, Hungarian or Bulgarian nationality, but in view of the general character of the treaty which is designed to protect all minorities, one can conclude that the regulations regarding the right to property, which conform by the way to common law existing in most countries, are also applicable to Albanians who have become nationals of the State of Albania, of another country or who have remained Yugoslav subjects.

1. Forms of seizures

In reality, quite different measures are applied to the Albanians. Pure and simple expropriation without any compensation is one of the most common and efficient means of forcing the Albanians into exile. Confiscation of property is practised against our people on a vast scale. In addition to this is the agrarian reform, a package of government measures which was never passed by parliament, but which the authorities nonetheless utilize in their own fashion, depending on the persons in question.

2. Confiscations and expropriations

The confiscation of property is carried out against persons who are absent and against all Albanians inhabitants whose Serbian patriotism is considered doubtful. As to formal charges, there is no need for them whatsoever. Any accusation by a Serb against an Albanian is tantamount to condemnation. Should there be need of further witnesses, members of the *Narodna Odbrana* and the *Bela Ruka* (White Hand) are always ready to serve the nation.

It would be impossible here to list all the cases of unjust confiscations we are aware of. We do wish, however, to cite a few examples in one specific region.

a) The following persons from the District of Peja / Pec had their property confiscated without explanation: Jusuf Arifi of the village of Bec, Grosh Halili of the village of Turjaka, Tahir Bala of the village of Papiq, Bajram Sula of the village of Krestovec, and Memdu Bey, whose property was estimated at over 2,000 hectares.

b) Most rich Albanian families have had their property confiscated to demoralize them, deprive them of political influence and oblige them to submit to the Yugoslav yoke without protesting. Here are a few examples from the District of Gjakova / Djakovica alone: Asllan and Kurt Bey Berisha, Ibrahim Bey, Ismet Bey Kryeziu, Ahmet Bey Berisha, Poloska, Halit Bakalli, Muhamet Pula, Prenk Gjoka, Mark Nikoll Biba of Brekoc, Muftar

Dema of Zhub / Žub, Bek Hyseni of Zhub / Žub, Gjon Marku of Guska, Gjon Doda of Pllangçora.

3. Confiscation of public property

Confiscations and expropriations have affected not only individuals but also collective groups. Albanian villages have been dispossessed of their farm and pasture land pretty well everywhere. Here are a few examples:

a) In the District of Gjakova / Djakovica: Marmull, Rezina, Brodesana, Dobljarja, Meçeja, Cërmjan / Crmljan, Kryelan, Bardhaniq, Dashinoc, Lumëbardha, Lluga, Qerim, Lugbunar, Trakaniq, Novosella / Novoselo, Bec, Palabardh, Gergoc, Dobrigja, Firaja, Gramoçel, Fusha e Kronit të Plakës (Piskota), Babajt e Lloçit, Deçan / Decani, Lloçan, Voksh, Kallavaja e Junikut, Batusha, Rracaj, Pacaj, Pllangçora, Dujaka, Hereç, Ponashec, Brovina, Nec, Babajt e Bokës, Koronica, Mejeja, Guska, Fusha e Tyrbes, Brekoc, Vogova, Zhub / Žub, Firza, Moglica, Rraç, Pjetërshan, Kusar, Dol, Kushavec.

b) Other examples from the District of Peja / Pec: Isniq / Istinic, Strelc / Streoc, Fusha, Pishtan, Baran / Barane, Leshan / Lešane and all the pasture land down to the Drin river and from there to Gjurakovc / Djurakovac, Rakosh / Rakoš, Ujmirë / Dobra Voda, and Rudnik.

The situation is similar in other regions inhabited by Albanians.

4. The agrarian reform

Far more numerous are the victims of the so-called agrarian reform, which was applied with extreme rigour to the Albanian population. Under the reform, citizens having completed their military service are entitled to 5 hectares of arable land per person. Albanian families, which still maintain a patriarchal structure and include six to ten adult males, would accordingly have the right to thirty to fifty hectares of land. At the present moment, there is not a single farming family in all of Yugoslavia owning such a spread of land. Even properties of one hectare have been expropriated.

Here are a few examples which prove that the agrarian reform is nothing more than a pretext for plundering and inhumanity:

a) Mark Vorfi, from the village of Fshaj in the District of Prizren, and his four brothers together owned ten hectares of land. The expropriation took everything away from them.

b) Aleksandër Shaupi of the same village owned fifteen hectares of land. He has five brothers and, according to the law, would normally have

a right to at least thirty hectares. At the present moment, they do not have a single hectare left.

c) Jup Pozhegu of Gjakova / Djakovica owned eight hectares of land in the village of Bishtazhin (District of Prizren). All he has left at the moment is one square meter.

d) In the autumn of 1929, twenty-six Albanian families from Rugova, District of Peja / Pec, were expelled from their homes and deprived of their possessions, and were forced to seek refuge with friends. They were forced to go begging in order to survive.

5. Compensation

For two years, a compensation of 5% of the value of the property expropriated was offered in some regions to the dispossessed, but only to those persons well regarded by the authorities. Aside from this initial compensation, expropriated Albanian landowners have received nothing at all.

APPENDIX 4

CIVIL AND POLITICAL RIGHTS

"Complete equality (for all minorities) to enjoy civil and political rights, notably to accept public office, functions and honours". (Treaty on Minorities, Article 7)

1. Being of Albanian origin is an impediment

This stipulation in the Treaty has not been applied at all with regard to the Albanian population in Yugoslavia. Albanians, in particular those who have studied at universities abroad, no longer even try to obtain functions or jobs in the public service since they are aware from the start that the main condition for employment is not the qualification of the applicant, but rather nationality. This condition is of course not legally binding, but is strictly respected by those who are authorized to apply it. This explains the startling fact that a population of eight hundred thousand people is not represented in the public service by one single official of any importance, i. e. a prefect or subprefect. If some minor employees have been given jobs, they got them most certainly by being servile or sycophantic, whether because of their abject poverty or because they were lacking in morals.

2. The Albanians have been excluded from municipal functions

The same condition exists for employment in the municipal administration, even though the local authorities were elected by the public. The Albanians are excluded from public office. Mayors who were formerly elected

are now appointed directly by the Government. Municipal offices are organized in such a way as to keep representatives of the Albanian majority out of the administration. In more populated localities which have a municipal administration of their own and in which a Serb population also exists, albeit as a minority, municipal councils are still composed for the most part of Serbs. In grouping together small villages to form a municipality, great care is taken to include one Serb village with the four or five Albanian villages, with the sole purpose of keeping the Albanians out of the administration. Where such measures cannot be implemented, a Serb adviser is appointed to work with the mayor in question and, in actual fact, becomes head of the municipality himself.

Here are a few examples of the foregoing:

a) In Peja / Pec, where the vast majority of the population is Albanian, the former mayor Nexhi Basha, an Albanian, was replaced by a Montenegrin called Maja who is hardly known at all to the population.

b) The former mayor of Gjakova / Djakovica, Qazim Curri, who is of Albanian origin, found himself with a Serbian office administrator who took over all the decision-making.

c) In Prizren, where there is also a large Albanian majority, there has not been one single Albanian mayor of a town or municipality since the Serb occupation of the country began.

d) In Vogova, District of Gjakova / Djakovica, the mayor was an Albanian called Marc Ndou. He was replaced by a Montenegrin, Milan Popovic, a bandit and thief who was subsequently convicted for his crimes. In subsequent elections, Ndre Bib Doda was voted in as mayor, but was nonetheless ousted and replaced by Radovan Popovic, cousin of the above Milan Popovic, who was no less notorious than his cousin as an implacable enemy of the Albanian population.

The same can be said of the municipalities of Ponashec, Deçan / Decani, and Irziniq etc., all in the riding of Gjakova. The situation is no different in other regions.

3. Justice is not impartial

As to justice, the Albanian population is poorly served since it has no legal recourse against a Serb.

Thousands of examples have proven to the Albanians that they have no chance whatsoever of winning a case in court. They can only repeat the popular wisdom that laws made and applied by a ruler are not to the ad-

vantage of his subjects. With this in mind, Albanians in Yugoslavia rarely go to court, not wishing to add more financial loss to the injustice they have incurred.

Here are a few examples:

a) Myftar Dema, of the village of Vogova in the District of Gjakova / Djakovica, accused the mayor, Milan Popovic, of embezzling 20,000 dinars belonging to the municipal authorities. The latter was indeed tried and imprisoned. But after one month in prison, he was released and given free rein to torment his accuser.

b) A Serb called Krstic, together with his accomplices, killed sixty Moslem Albanians from Jabllanica / Jablanica (District of Gjakova / Djakovica) in one day, among whom was the influential Osman Aga Rashkovi. The family of the latter had the culprit brought to trial. In order to save him, despite the overwhelming evidence of his guilt, the authorities declared him to be deceased, even though Krstic is still alive and well and now living in Istog / Istok in the District of Peja / Pec.

c) In the midst of an interrogation in the subprefecture of Gjakova / Djakovica, an Albanian, Lazër Dreni, was struck down with the butt of a fire arm by an employee of the subprefecture, Jovan Milic, in the presence of the secretary Djulakovic. Milic was imprisoned for several hours for form's sake and then released.

4. Arbitrary taxation

Arbitrary taxation measures are quite often applied to the Albanians. The taxpayer is not in a position to know exactly how much he will have to pay in taxes in a given year. He is normally at the mercy of tax officials who make him pay double or triple of what he is legally bound to pay.

Before the beginning of the dictatorship, over half the seats on the thirty-six-member tax commissions in Kosovo were occupied by Albanians. At present, their representation has been reduced to two. The other thirty-four members are Serbs.

5. Political rights are non-existent

As is evident from the above, the political rights of citizens of Albanian origin simply do not exist. The Albanians hoped for one moment in 1925-1926 that they would be as free as the other citizens of Yugoslavia to occupy political positions in the country. They were soon disappointed, however. The political party formed under the leadership of Mr Ferhat Bey Draga was to take part in the elections with a list of fourteen candidates for

the Chamber. But on the day of the elections, the candidates were prevented by various means from taking part in the elections. Some were placed under house arrest in their own homes. When they protested, the authorities replied that the measure had been taken in their own interests, since otherwise their lives would have been in danger.

The attempt was not without consequences for these courageous individuals. Most of them were sentenced to jail, under various pretexts. The party chairman Ferhat Bey Draga was sentenced to four years in prison. Nazim Gafuri was wounded and subsequently slain in front of a police station in Prishtina. Ramadan Fejzullahu was convicted and several candidates had their possessions confiscated. All of them suffered.

Under such conditions, it is evident that the Albanians could no longer even think of entering the political ring, even as a national minority.

APPENDIX 5

USE OF THE NATIONAL LANGUAGE

"There shall be no restrictions on the use of the national language in the field of religion, in the press or in publications of any kind." (Treaty on Minorities, Article 7)

1. The Albanian language has been persecuted more than any other in the Balkans

Rightfully considered the fundamental characteristic of nationality in the Balkans, language has always been the main object of contention between the conservative spirit of peoples and the efforts of governments to enforce national unity in the country by more or less forcible means.

In this respect, the Albanian people have suffered more than all the other Balkan peoples. Under Ottoman rule, the Albanians were not allowed to use their language freely. Education, press and publications in Albanian were luxuries enjoyed only by Albanians living in foreign countries. Even correspondence in Albanian addressed to friends or relatives abroad could result in the imprisonment of the author. The Turks used these methods to combat the national awakening of the Albanians, whereas Greek and Slav propaganda, acting as the due heir to the Ottoman Empire, did its utmost to denationalize the Albanian Orthodox population through church and schools.

2. Restrictions continue for Albanians in Yugoslavia

This situation continues for the half of the Albanian people living under foreign rule.

A few examples will suffice to illustrate the truth of this assertion.

a) In the Albanian regions of Yugoslavia, there are signs on the town halls saying that the usage of any language other than Serbian is forbidden.

b) No newspaper, magazine or other publication in Albanian exists for the eight hundred thousand Albanians in Yugoslavia. The Belgrade Government may claim that intellectual activity is not prohibited under the law, but those who implement the law, the police and their officers, do their utmost to impede any such activity. If an Albanian were to venture to apply for authorization to publish a newspaper in Albanian, to hold an innocent public lecture in Albanian or to open a school to teach Albanian, he would not of course be punished for such an application, but would immediately be hounded by the police and the gendarmes on all sorts of charges, arrested and, in many cases, imprisoned or dispossessed.

c) One of the undersigned, Dom Shtjefën Kurti, until recently priest in the parish of Novosella / Novoselo, District of Gjakova / Djakovica, was forbidden by the principal of the Serbian school, Radovan Milutinovic, from using the Albanian language to teach village children the catechism.

d) When Albanian children from the village of Skivjan, District of Gjakova / Djakovica, brought Albanian spellers to the Serbian school they attended, the Serb principal, Mr Zonic, confiscated the books immediately and punished the children for "daring to learn a language other than that of the state."

e) Albanians are often reprimanded by telephone operators who order them to speak Serbian. If they do not comply, their calls are cut off.

APPENDIX 6

SCHOOLS AND PRIVATE CHARITIES

"They (the minority) shall have, in addition, the right to found, manage and control at their own expense charitable, religious and social institutions, as well as schools and other educational facilities, with the right to make free use of their own language and to exercise their religion freely." (Treaty on Minorities, Article 8)

1. The Yugoslav Government has banned Albanian private schools

We have already seen what Albanian-language education was like under Ottoman rule. It may be noted in this connection that at the end of

this rule, before the Balkan War, it was the Kosovo Albanians who rose in revolt against the Turkish regime to obtain freedom for national education. The policies of the Turkish administration in this field were continued under the Serb occupation. As the ban was not effectively enforced during the Great War, the Albanians in Yugoslavia hastened to open private schools for the teaching of their mother tongue (see below the list of such schools).

Once the Yugoslav Government was freed from the burdens of the war in 1919, one of its first actions was to close down Albanian schools. The school in Skopje was not closed until 1929, probably as a consequence of an Albanian complaint to the League of Nations about Yugoslav oppression.

2. Albanians are permitted no intellectual activity

At the same time as private schools, the Yugoslav authorities banned all social activity of an Albanian character. Intellectual, cultural and musical societies have been dissolved in Gjakova / Djakovica, Peja / Pec, Prizren, Skopje and other important towns.

3. Even religion may not be taught in Albanian

There can be no question of the free use of the Albanian language in the teaching of religion either. Orthodox Albanians from the Reka region, where they are in the majority, have been banned from using their language in church. Catholic Albanian priests from the regions of Gjakova / Djakovica, Prizren and Skopje etc. are considered agents of political propaganda if they so much as teach the catechism in Albanian. As to Moslem Albanians, they have no *medresa* where their religion can be taught in Albanian.

Schools have also been closed which had operated in the following towns: Plava with 50 pupils, Gucia / Gusinje with 60, Bec 45, Brodosana 50, Brovina 40, Lloçan 46, Irziniq 40, Novosella / Novoselo 48, Junik 40, Ponashec 45, Cërmjan / Crmljan 50, Zhub / Žub 48, Budisalk 70, Rakosh / Rakoš 80, Prizren 40, Skopje 73, etc.

The number of these schools and the number of pupils is not large. These are schools which were opened spontaneously in localities where an initial community organization already existed or in which the municipal administration, on top of its various obligations from the war, was able to maintain an Albanian-language school. If the regulations of the Treaty on Minorities were fully applied, the number of Albanian pupils in Yugoslavia would be no less than in Albania, given that half the Albanian population lives in Yugoslavia.

4. Table of Albanian private schools closed down by order of the Yugoslav Government

Locality	Instructors	No. of pupils
Ferizaj / Uroševac	Catholic priest	50
Zym	Pal Lumezi	40
Gjakova / Djakovica	Jusuf Puka, Sali Morina, Niman Ferizi, Ferid Imani, Ibrahim Kolçiu, Ibrahim Felmi, Lush Ndoca	840
Mitrovica	Catholic priest	160
Prishtina		90
Vuçitërna / Vucitrn	Haxhi Tafili	60
Peja / Pec	Murat Jakova, Hajdar Sheh Dula, Abdurrahman Çavolli, Mulla Resh Meta	256
Peja / Pec	Halit Kastrati, Shaqir Çavolli, Sadi Pejani	125
Peja / Pec	Shaban Kelmendi, Pal Lumezi etc.	232
Peja / Pec	Zef Maroviqi, Pal Lumezi etc.	257
Gjurakovc / Djurakovac	Mr Plakçori	221
Baran / Barane	Xhevet Kelmendi	176
Zlokuçan / Zlokucane	Ndue Vorfi	186
Strellc / Streoc	Adem Nexhipi	175
Istog / Istok	Osman Taraku	285
Prizren	Lazër Lumezi	76

APPENDIX 7

PUBLIC EDUCATION

"For localities in which considerable numbers of a minority population live, the Government shall accord appropriate facilities to ensure that in elementary schools, instruction is given to the children of the minority in their own language." (Treaty on Minorities, Article 9)

1. The view of the committee set up by the League of Nations to examine the issue of minority education

In pursuing its policies of denationalization, the Yugoslav Government, having closed down the Albanian schools, replaced them with Serbian schools. In its most recent document addressed to the League of Nations, the Government stated that there were 1,401 schools in the regions inhabited by Albanians, out of which 261 schools with 545 classes were attended especially by Albanian pupils. The committee set up under a council resolution dated 25 October 1920 to examine the issue, "believed it was in a position to interpret the phrasing in the Yugoslav document as meaning that the schools in question were schools for the minority per se, in which teaching was carried out in the Albanian language, or were schools having classes fulfilling this condition. Based on this interpretation, the Committee considered the information provided in the report by the Yugoslav Government to be satisfactory."

The Committee was either misled by an ambiguous phrase or had learnt the truth and preferred to issue a warning in this form. Whatever the case may be, we must insist that there is not a single school or a single class among the 545 referred to by the Yugoslav Government in which teaching is conducted in Albanian, just as not one of the 7,565 Albanian pupils attending school is being taught in his own language.

2. The Albanians are not oblivious to the benefits of schooling

The number of these pupils, notes the Yugoslav Government, is very low due to the particular living conditions of the Albanians who inhabit small settlements in isolated mountain regions and show no understanding of the benefits of schooling. We have no intention of arguing with the Yugoslav Government, but cannot pass over such an accusation without demonstrating how baseless it is. Not even one third of the Albanians in Yugoslavia live in 'isolated' mountain regions. This might be stated more reasonably of the Albanians in the Kingdom of Albania. Despite communications difficulties and the smaller amount of funds earmarked for public

education in Albania, the percentage of pupils is not less there than it is in the Kingdom of Yugoslavia. This goes to show that the Albanians are by no means oblivious to the benefits of schooling, but only, of course, in places where schools provide real educational benefits and do not simply promulgate hatred towards the nationality and the mother tongue of the pupils. The schools in question are more like workshops for denationalization. This is why the Albanians are leery of sending their children to attend them.

3. Teaching staff

As to the teaching staff, it must be mentioned that teachers of Albanian nationality are extremely rare. Those who do exist are not employed to teach Albanian or to teach in Albanian. Even hodjas teaching religion to Moslem pupils are obliged to teach in Serbian.

APPENDIX 8

PRIVATE PIOUS FOUNDATIONS

"The Yugoslav State pledges to provide full protection to Moslem mosques.

All assistance and authorizations will be accorded to pious foundations (*vakufs*) and to existing Moslem religious and charitable institutions, and the SHS Government shall accord all necessary assistance for the creation of new religious or charitable institutions such as is guaranteed to other private institutions of this nature." (Treaty on Minorities, Article 10)

1. The Yugoslav Government confiscates property of pious and charitable foundations

Not only has the Yugoslav Government not assisted in the creation of new Moslem pious institutions, it has even confiscated the property of many existing charitable institutions (*vakufs*). Let us refer to a number of cases:

a) The Grand Mosque of Burmalli in the city of Skopje was expropriated without the consent of the community and without compensation. An officers' club was built on the site. It is possible that consent was obtained subsequently by threats from General Terzic who had already made his opinion known: either a million dinar or two bombs to blow up the mosque.

b) The Mosque of Gazi Mustafa Pasha in the city of Skopje maintained a first-rate charitable institution. It held full title to thirteen villages, among them Kreshova, Bullaçana, Rashtak and Novosella / Novoselo. The

executor of this property, Shevket Bey, son of Haxhi Mustafa Bey, had all this property confiscated by the Government. This foundation used to distribute 200 loaves of bread to the poor of the city every day.

c) The Fevri Mosque in the town of Tetova / Tetovo was set on fire in broad daylight and surrounded by the police so that people who had arrived on the scene could not put the fire out. It was the fifth time it had been set on fire. The mosque had been saved four times by the swift reaction of the population.

d) In Tetova / Tetovo again, the foundation or *vakuf* of the Harabati *teke* (Moslem order), had its property, consisting of about one thousand hectares of farmland, confiscated. Montenegrins were then settled on this land. Deprived of its revenues, the monastery was itself dissolved.

2. The pious foundations of Albanian Christians have been plundered, too

Such torment is not confined to the religious institutions of Moslem Albanians. It also affects the foundations of Christian Albanians. For example:

a) In Gjakova / Djakovica the property of the Catholic church was confiscated and, despite protests from priests and followers, Orthodox Montenegrins were brought in to settle the land.

b) In the village of Novosella / Novoselo, inhabited exclusively by Catholic Albanians, the church was in possession of a *çiflik* (property) called 'Mali i Vogël'. It was dispossessed of this property which was settled by Montenegrins brought in expressly for this purpose.

3. Not even cemeteries have been exempted

Such unjust measures have also been taken against Christian and Moslem Albanian cemeteries. Here are a few examples:

a) The old Catholic cemetery of Peja / Pec was confiscated and the land was given to a Montenegrin who turned it into a vineyard. The Albanian priest won his case, but the new owner was not expelled, probably for 'political reasons', and continues to grow grapes on the land.

b) The Moslem cemetery in Tetova / Tetovo, which also belonged to a *vakuf*, suffered the same fate. Part of the land was given to the authorities to serve as a nursery. The rest was distributed free of charge to Orthodox Serbs from the region, and not to the Moslem community (it being Albanian). The tombstones, many of which were of great value due to their artistry, were not handed over to the Moslem community, but were used as

construction material for the railway station. Even today, one can see inscriptions from tombstones on the facade of the said building.

4. Difficulties involving burials

The saddest thing of all in this matter is that the authorities, simply to create a nuisance, have long been postponing the decision as to a new site for a cemetery. In the meantime, the poor people do not know where to bury their dead because the authorities send them from one place to another. Their intentions are obvious: to make the population so desperate, finding justice nowhere, that they will be willing to emigrate. This is but one element.

The same has occurred in many other localities, for example in Peja / Pec, Gjakova / Djakovica and Skopje where the *vakufs* were deprived of their cemeteries without any compensation.

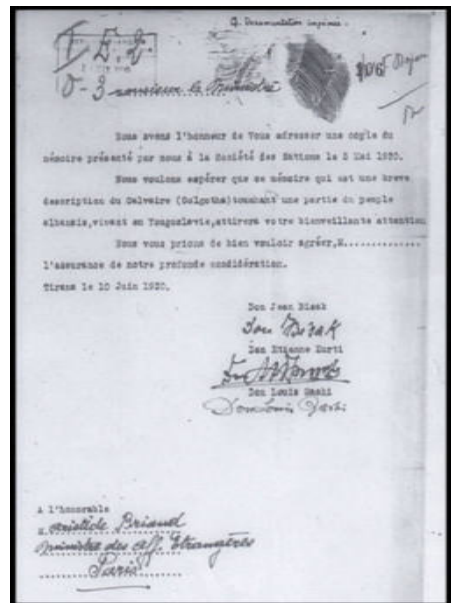
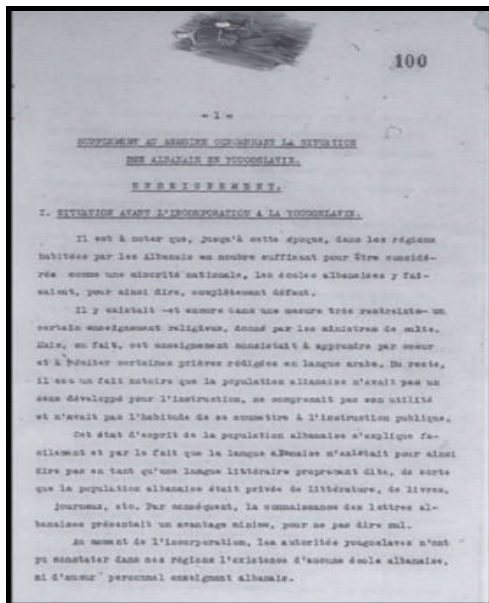

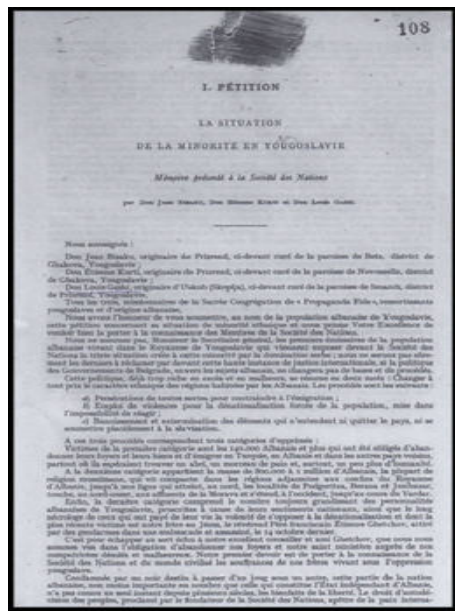
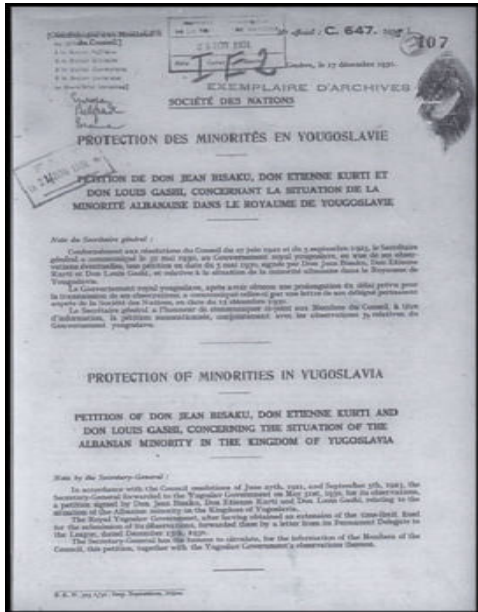

III. ZHVILLIMI I SHKOLLAVE KATOLIKE SHQIPTARE NË SHKUP

III.1 SHKOLLAT SHQIPE NË SHKUP PREJ VITIT 1893

Për shkollën shqipe në Shkup është shkruar shumë pak. Fjala është për tri shkolla në Shkup, ajo që vepronte në kuadër të Kishës Katolike prej vitit 1893, Shkolla Hekurudhore Orientale prej vitit 1905, dhe Shkolla Italiane e themeluar më 1903.

Shkolla në kuadër të Kishës Katolike të Shkupit funksiononte (deri më tani sa dihet) prej vitit 1893. Në dokumenteve që ruhen në Arkivin Shtetëror të Austrisë, shkruhet hollësisht për këtë shkollë. Sipas një dokumenti, mësimi i rregullt në gjuhën shqipe në Famullinë e Shkupit kishte filluar qysh prej vitit 1893, pikërisht kur Ministria e Jashtme Austrohungareze përkrahu financiarisht shkollën e Shkupit, përkatësisht mësuesin e kësaj shkolle, Gjon Kajtazi, me një shumë vjetore prej 500 frangave, në maj të vitit 1893. Si duket një meritë të madhe për formimin e shkollës shqipe në Shkup kishte dom Vittorio Parisich që ishte famullitar në Shkup në këtë kohë dhe ishte nga Dalmacia (Kroacia), dhe argjipeshkvi i Shkupit Pashk Trokshi, sipas dy letrave që gjinden në arkivin austriak.

Letra e ipeshkvit të Shkupit, Pashk Trokshi, dhe e famullitarit të Shkupit, don Vittori Parisich, e vitit 1893, për përkrahjen e shkollës në Shkup / Letter from the Bishop of Skopje, Pashk Trokshi, and the Vicar of Skopje, don Vittori Parisich, of 1893, for the support of the school in Skopje:

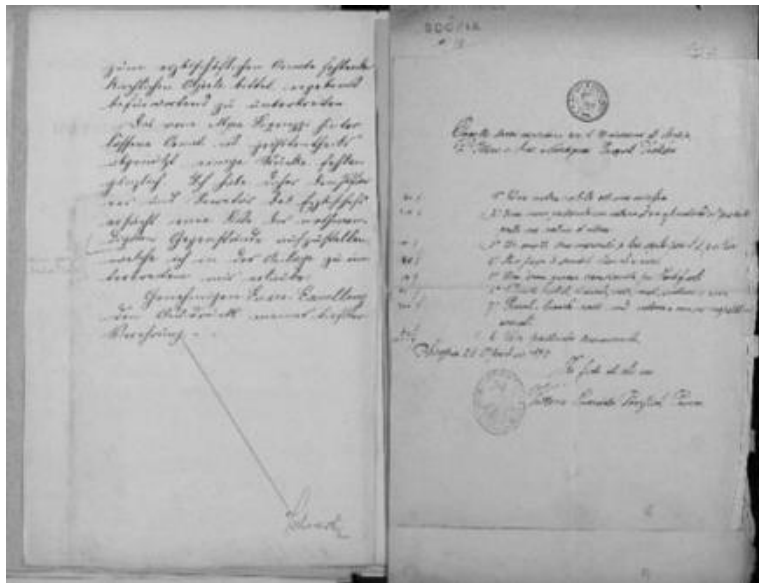
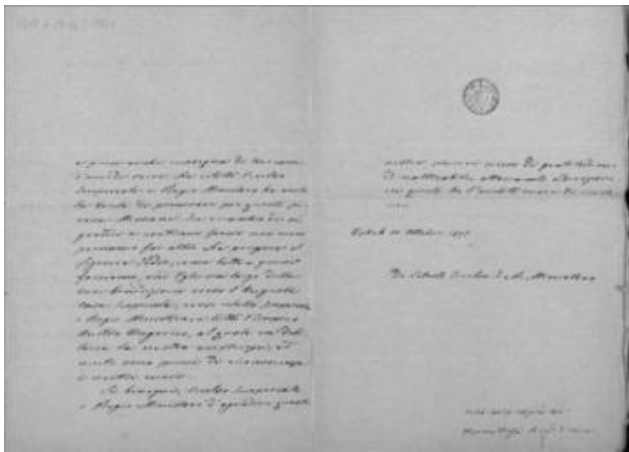
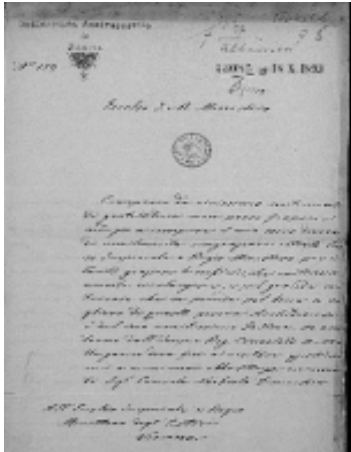

Letra e vitit 1899, ku famullitari i Shkupit nënshkruhet dom Pashk Dukagjini dhe mësuesi i shkollës Gjon Kajtazi. Pra, sipas këtyre letrave del se në këtë vit famullitar në Shkup ishte dom Pashk Dukagjini

The letter of 1899, where as parish priest of Skopje is signed dom Pashk Dukagjini and the school teacher Gjon Kajtazi. So according to these letters it turns out that in this year parish priest in Skopje was dom Pashk Dukagjini:

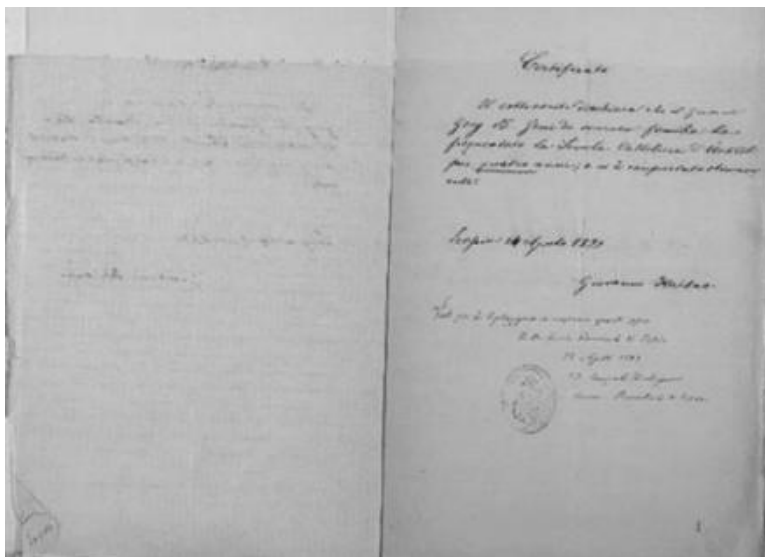
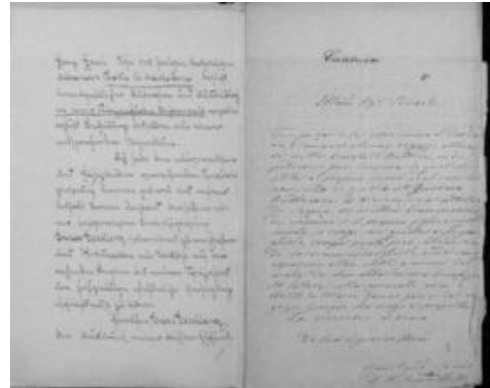

Një riorganizim më të mirë të kësaj shkolle e gjejmë prej vitit 1889 e këndej. Më 5 korrik 1898, mësuesi nga Prizreni, dom Shtjefën Krasniqi, i shkruan mësuesit të Shkupit, Gjon Kajtazi, se ai duhet të lajmërohet te z.Mauvin Danisch, dhe t'i tregon se ipeshkvi është larguar nga Ipeshkvia e Shkupit, dhe se nuk do të mund të kthehet në këtë ipeshkvi.

Shkolla e Famullisë së Shkupit ishte në fillim vetëm për meshkuj, kurse më vonë edhe për femra. Gjon Kajtazi, mësues në këtë shkollë, ishte shkolluar në Austri. Konsulli austriak Julius Pisko shkruan më 1897, se në kohën e dimrit është shumë vështirë të mësohet në këtë shkollë, për shkak të kushteve jo të mira, pra nuk ishte e mbrojtur nga të ftohtit dhe se katolikët e Shkupit nuk i dërgojnë fëmijët në shkollë kur është shumë ftohtë,

dhe se mësuesi është shumë i ri, e për këtë arsye nuk i dërgojnë femrat në shkollë. Mësuesi i kësaj shkolle, Gjon Kajtazi, merrte në maj të vitit 1901, gjithsej 800 franga, kurse në shtator 1.000 franga, dhe kjo përkrahje vazhdoi derisa mësuesi Kajtazi u largua nga shkolla në vitin 1910.

Gaspër Mikeli ishte shkolluar në Klagenfurt të Austrisë, e ky ishte drejtor shkolle në Shkup më 1906-1907, kurse pas tij u emërua mësuesi Gapsër Beltoja, prej 1907-1909, Nikollë Rrota (Rotta) prej 1909-1912, i cili ishte shkolluar e studiuar në Austri, Klagenfurt e Vjenë dhe i cili ishte poashtu edhe drejtor i një tjetër shkolle në Shkup. Mësues në këtë shkollë ishte poashtu dom Zef Ramaj që ishte në shkolluar në Shkodër dhe në Innbruck të Austrisë, dhe i cili ishte mësues edhe në shkollën e kishës së Shkupit dhe në Shkollën Hekurudhore të Shkupit, kurse pas tij vjen Meti Logoreci. Më 1911 ishin këta mësues në këtë shkollë: Dom Zef Ramaj, Nikollë Rota, Mati Logoreci, një mësues shqiptar nga Brucin, një mësues i gjuhës turke, Protegjena Bekaj dhe Aloiza Bogdanowicz.

Më 1910 është themeluar edhe një çerdhe për fëmijë pranë Famullisë së Shkupit, për të cilën përgjegjës ishin motrat e kishës.

Gjuha e mësimit ishte shqipja. Më 1907 ishin 43 nxënës, prej tyre 23 djem e 20 vajza, kurse 5 prej tyre ishin nxënës shqiptarë që kishin pretendime më të larta të mësimit të gjuhëve të ndryshme të huaja. Një lëndë që turqisht, obligative në atë kohë (prej 1905), por prej 1904 mësohej edhe gjuha frënge. Më 1907/08 është ndërtuar një ndërtesë e re e shkollës shqipe të Famullisë së Shkupit, me ndihmën e Austrohungarisë e cila kushtoi 5.275 krona. Kjo shkollë përkrahej financiarisht deri më 1916 nga Austrohungaria.

Për numrat e nxënësve nuk kemi për çdo vit statistika të saktë në këto shkolla.

Më 1903 ishin 35 nxënës në këtë shkollë, më 1911 ishin 25 nxënës meshkuj dhe 20 vajza, kurse 31 ishin në koptshin e fëmijëve, prej tyre ishin 71 shqiptarë, kurse vetëm 5 që flisnin gjuhë sllave.

Më 1911 në këtë shkollë ishin gjashtë mësues: dom Zef Ramaj, një shqiptar nga Bruçini, dy mësues tjerë shqiptar - Nikollë Rrota e Meti Logoreci, dy motra të kishës: Protegjena Bekes (Bekaj) dhe Aloiza Bogdanowicz, poashtu edhe një mësues tjetër. Familja Logoreci nga Shkodra kishte lidhje më të hershme me Argjipeshkinë e Shkupit, pasi që xhaxhai i tij Ndre Logoreci (1830-1891) ishte argjipeshkv i Shkupit prej 1888-1891.

Letra e famullitarit të Shkupit dom Vittorio Parissich (nga Dalmacia dhe shtetas austrohungarez) më 19 nëntor 1892, ku bënë kërkesë për

përkrahje të Shkollës Katolike në Shkup. Në dokumentet tjera raportohet se famullitari dom Vittorio Parissich kishte probleme me autoritet turke më 1891, kur komisari Jusuf Efendi me dhunë mori librat e shkollës dhe i qiti në rrugë, kurse nxënësit u morën në pyetje dhe nga famullitari dom Vitorio kërkoi ndërprerje të shkollës, kurse konsulli austrohungarez Schmucker protestoi për këtë akt tek Porta e Lartë në Stamboll / Letter from the Vicar of Skopje Dom Vittorio Parissich (Dalmatia and Austro-Hungarian citizen) on November 19, 1892, where he asked for support for the Catholic School in Skopje. In other documents it is reported that parish priest Dom Vittorio Parissich had problems with Turkish authorities in 1891, when Commissioner Jusuf Efendi violently took school books and threw them on the street, while students were questioned and parish priest Vitorio was asked to close the school. The Austro-Hungarian consul Schmucker protested against this act at the High Gate in Istanbul.

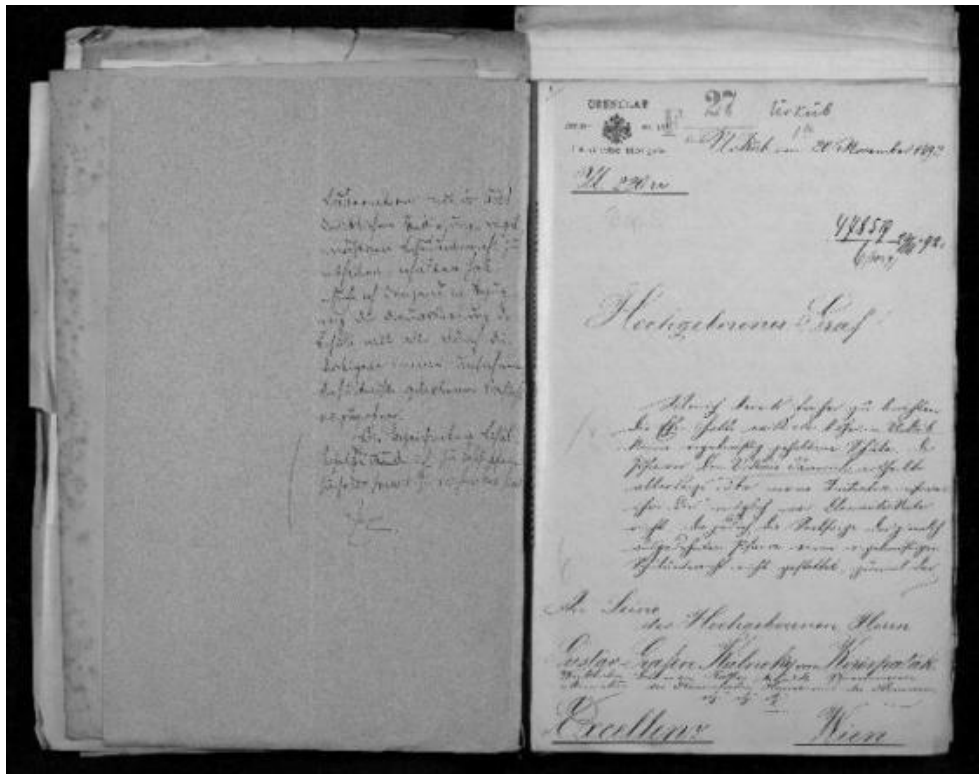

Lista e nxënësve, lëndët dhe notat e nxënësve të shkollës katolike shqiptare në Shkup e vitit 1903, përpiluar nga mësuesi Gjon Kajtazi:

Klasa 4: Luka Zefit, Zefi Nout, Luz Kabashi;

Klasa 3: Shtjefni Gjonit, Marki Nout, Rroki Lorencit (Larencit);

Klasa 2: Nou Pjetrit, Hila Nout, Nue Tushit, Matushi Koles, Petrushu Gjonit, Vitoria Gjonit, Regjina Gjonit, Jana Nrekes.

Klasa 1: Tozi Lushit, Palushi Kolës, Gjoni Markit, Marki Gjonit, Luigji Zefit, Stefani Palokes, Mara Gjergjit, Filia Pjetrit, Maria Nocit, Luki Koles, Angelina Hiles, Kata Matijes, Palina Gjoni, Katia Matijes.

The image shows a handwritten ledger with 28 numbered rows. Each row contains several columns of text, likely representing student names and their subjects. The handwriting is in a cursive script. At the bottom right of the page, there is a signature and the date "18/10/1903".

FAMILJET KATOLIKE SHQIPTARE NË SHKUP

Lista dhe lëndët e nxënësve të shkollës së Shkupit e vitit 1900, shkruar nga mësuesi Gjon Kajtazi
 The list of the students and subjects at the Skopje School of 1900, written by the teacher Gjon Kajtazi:

№	Nomi i nxënësit	Religjoni	Legji	Lirivore	Gjuhë	Armatosje	Gjuhë	Stambë	Çështje
III Classe									
1	Stefo Castellanni	katolik	katolik	katolik	katolik	katolik	katolik	katolik	katolik
2	Marko L. Nikollari	katolik	katolik	katolik	katolik	katolik	katolik	katolik	katolik
3	Georg Jeev	katolik	katolik	katolik	katolik	katolik	katolik	katolik	katolik
II Classe									
4	Kucera Refic	katolik	katolik	katolik	—	katolik	katolik	—	katolik
5	Paule Castellanni	katolik	katolik	katolik	—	katolik	katolik	—	katolik
6	Refic Lucit	katolik	katolik	katolik	—	katolik	katolik	—	katolik
7	Refic Noul	katolik	katolik	katolik	—	katolik	katolik	—	katolik
8	Luis Kabasi	katolik	katolik	katolik	—	katolik	katolik	—	katolik
9	Refic Filipi	katolik	katolik	katolik	—	katolik	katolik	—	katolik
10	Rozart Nizit	katolik	katolik	katolik	—	katolik	katolik	—	katolik
11	Kucera Gjovani	katolik	katolik	katolik	—	katolik	katolik	—	katolik
I Classe									
12	Andrea Gaspril	katolik	prinsipal	prinsipal	—	—	—	—	—
13	Andrea Filipi	katolik	prinsipal	prinsipal	—	—	—	—	—
14	Rokhi Lorencij	katolik	prinsipal	prinsipal	—	—	—	—	—
15	Doni Tumbal	katolik	prinsipal	prinsipal	—	—	—	—	—
16	Doni Petari	katolik	prinsipal	prinsipal	—	—	—	—	—
17	Lisa Gjovani	katolik	katolik	katolik	—	—	—	—	—
18	Lisa Poreciti	katolik	prinsipal	prinsipal	—	—	—	—	—
19	Lisa Gjovani	katolik	katolik	katolik	—	—	—	—	—
20	Kucera Donat	katolik	prinsipal	prinsipal	—	—	—	—	—
21	Gjoni Palokhi	katolik	katolik	katolik	—	—	—	—	—
22	Migja Kabasi	katolik	prinsipal	prinsipal	—	—	—	—	—
23	Regina Refic	katolik	prinsipal	prinsipal	—	—	—	—	—
24	Dronia Lucit	katolik	prinsipal	prinsipal	—	—	—	—	—
25	Rozha Llesvet	katolik	katolik	katolik	—	—	—	—	—
26	Terzija Balta	katolik	prinsipal	prinsipal	—	—	—	—	—
27	Vitorin Gjovani	katolik	prinsipal	prinsipal	—	—	—	—	—
28	Palina Palokhi	katolik	prinsipal	prinsipal	—	—	—	—	—
29	Filipa Llesvet	katolik	prinsipal	prinsipal	—	—	—	—	—
30	Agjoni Kost Kola	katolik	prinsipal	prinsipal	—	—	—	—	—

*Lista e nxënësve të shkollës së Shkupit më 1902 /
The list of the students of the Skopje School of 1903:*

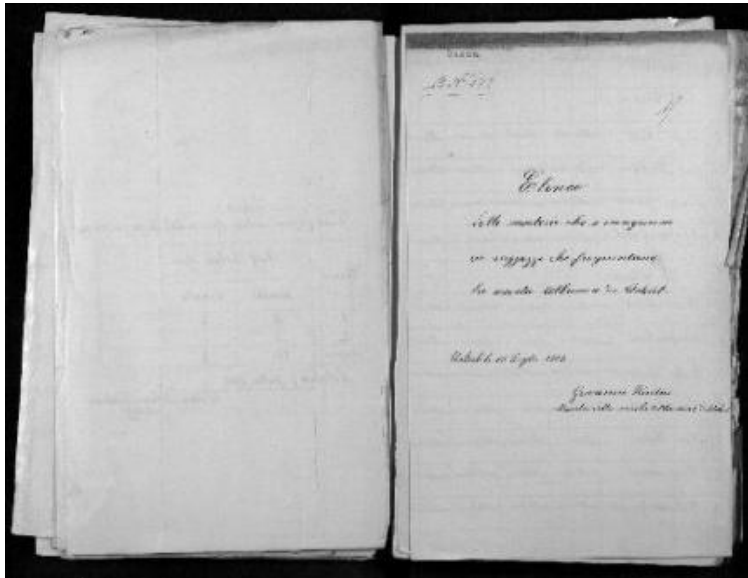

NUM	Nomi i nxënësve	Kolpa	Çipri	Shkollë	Shkup	Shkup	Shkup	Shkup	Shkup	Shkup	Shkup	Shkup	Shkup
	I. Klasse												
1	Uje Kost	Shkup	Shkup	Shkup	Shkup	Shkup	Shkup	Shkup	Shkup	Shkup	Shkup	Shkup	Shkup
2	Kost Rukov	Shkup	Shkup	Shkup	Shkup	Shkup	Shkup	Shkup	Shkup	Shkup	Shkup	Shkup	Shkup
3	Kost Gjovet	Shkup	Shkup	Shkup	Shkup	Shkup	Shkup	Shkup	Shkup	Shkup	Shkup	Shkup	Shkup
4	Kost Gjovet	Shkup	Shkup	Shkup	Shkup	Shkup	Shkup	Shkup	Shkup	Shkup	Shkup	Shkup	Shkup
	II. Klasse												
5	Kost Kost	Shkup	Shkup	Shkup	Shkup	Shkup	Shkup	Shkup	Shkup	Shkup	Shkup	Shkup	Shkup
6	Kost Kost	Shkup	Shkup	Shkup	Shkup	Shkup	Shkup	Shkup	Shkup	Shkup	Shkup	Shkup	Shkup
7	Kost Kost	Shkup	Shkup	Shkup	Shkup	Shkup	Shkup	Shkup	Shkup	Shkup	Shkup	Shkup	Shkup
8	Kost Kost	Shkup	Shkup	Shkup	Shkup	Shkup	Shkup	Shkup	Shkup	Shkup	Shkup	Shkup	Shkup
9	Kost Kost	Shkup	Shkup	Shkup	Shkup	Shkup	Shkup	Shkup	Shkup	Shkup	Shkup	Shkup	Shkup
10	Kost Kost	Shkup	Shkup	Shkup	Shkup	Shkup	Shkup	Shkup	Shkup	Shkup	Shkup	Shkup	Shkup
11	Kost Kost	Shkup	Shkup	Shkup	Shkup	Shkup	Shkup	Shkup	Shkup	Shkup	Shkup	Shkup	Shkup

FAMILJET KATOLIKE SHQIPTARE NË SHKUP

N ^o	I Classe	Religjoni	Lygje	Shkrim	Intelligjenc
12	Abu Fuscit	ollano	ollano	ollano	ollano
13	Marki Gjonit	molloban	molloban	molloban	berre
14	Fozi Lusit	molloban	ollano	ollano	ollano
15	Matase Koles	ollano	ollano	ollano	ollano
16	Petruci Gjonit	molloban	molloban	molloban	molloban
17	Palusa Koles	berre	berre	berre	berre
18	Gjoni Markit	ollano	ollano	ollano	berre
19	Luka Koles	ollano	ollano	ollano	ollano
20	Mara fozit	ollano	ollano	ollano	ollano
21	Marta Gjonit	ollano	ollano	berre	berre
22	Fila Koles	ollano	ollano	ollano	ollano
23	Kenia Simonit	prinçipa	prinçipa	prinçipa	prinçipa
24	Regina Simonit	prinçipa	prinçipa	prinçipa	prinçipa
25	Maria Ngjit	prinçipa	prinçipa	prinçipa	prinçipa
26	Marta Matijes	prinçipa	prinçipa	prinçipa	prinçipa

Lista e nxënësve të shkollës së Shkupit në vitin 1901 /
The list of the students of the Skopje School 1901:

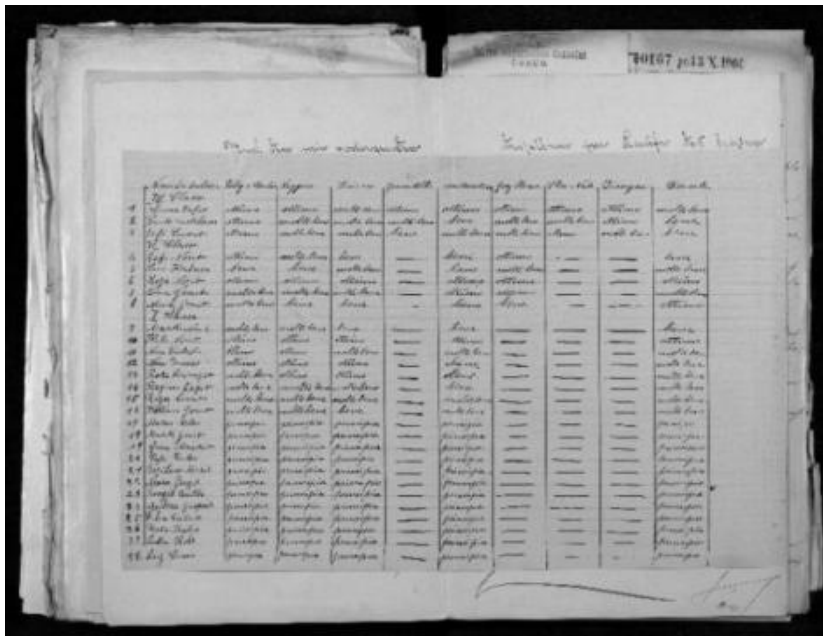

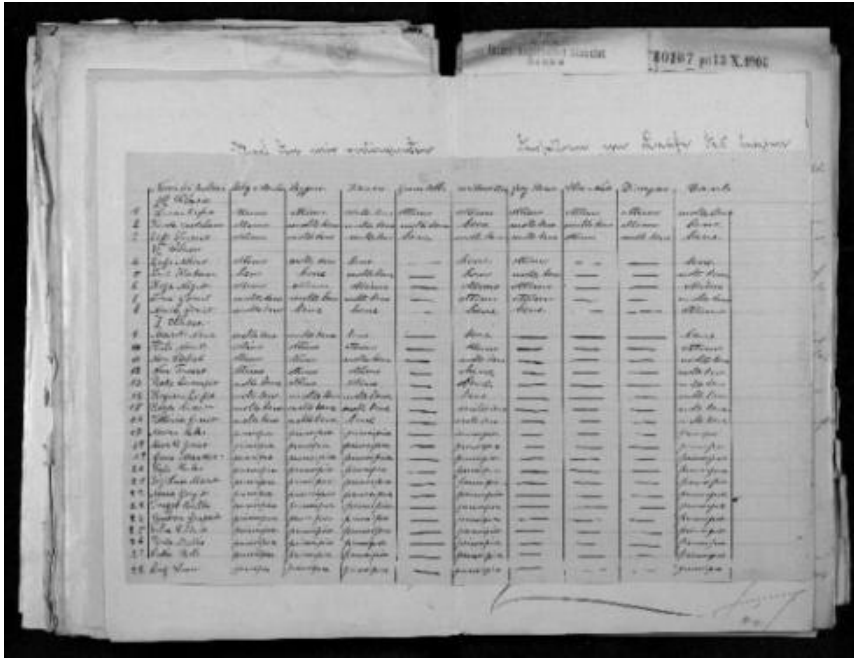

„Shkolla Hekurudhore Orientale“ në Shkup, në të cilën shkolloheshin jo vetëm shqiptarët, por edhe shumë fëmijë të huaj. Plani shkollor i kësaj shkolle dhe raporti vjetor i vitit 1906 /

“Oriental Railroad School” in Skopje, where not only Albanians, but also many foreign children attended classes. The school’s study plan and the annual report of 1906:

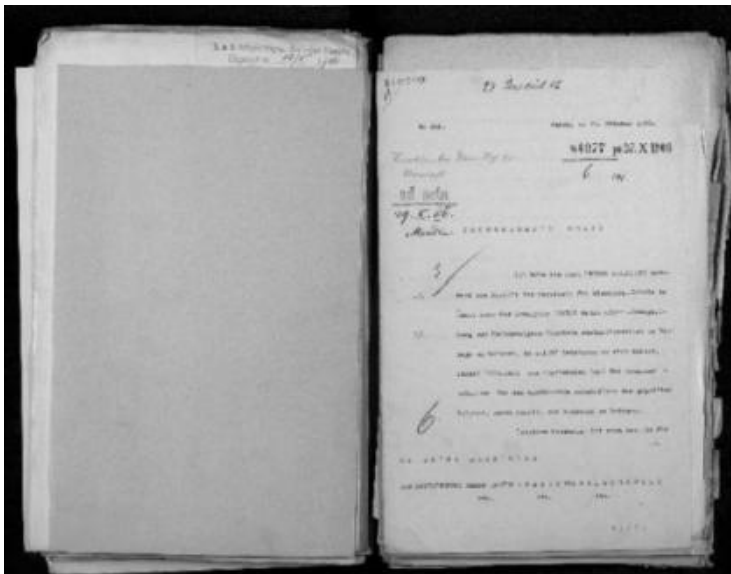

FAMILJET KATOLIKE SHQIPTARE NË SHKUP

Schuljahr 1908/1909

Schulen-Plan
an der Eisenbahnschule
von Kofit

Stunde		Montag	Dienstag	Mittwoch	Donnerstag	Freitag	Samstag
1-2	1. Klasse	Deutsch	Deutsch	Deutsch	Deutsch	Deutsch	Deutsch
	2. Klasse	Deutsch	Deutsch	Deutsch	Deutsch	Deutsch	Deutsch
	3. Klasse	Deutsch, russisch	Deutsch, russisch	Deutsch	Deutsch, russisch	Deutsch, russisch	Deutsch, russisch
	4. Klasse	Deutsch	Deutsch	Deutsch	Deutsch	Deutsch	Deutsch
	5. Klasse	Deutsch	Deutsch	Deutsch	Deutsch	Deutsch	Deutsch
	6. Klasse	Deutsch	Deutsch	Deutsch	Deutsch	Deutsch	Deutsch
3-4	1. Klasse	Deutsch	Deutsch	Deutsch	Deutsch	Deutsch	Deutsch
	2. Klasse	Deutsch	Deutsch	Deutsch	Deutsch	Deutsch	Deutsch
	3. Klasse	Deutsch, russisch	Deutsch, russisch	Deutsch	Deutsch, russisch	Deutsch, russisch	Deutsch, russisch
	4. Klasse	Deutsch	Deutsch	Deutsch	Deutsch	Deutsch	Deutsch
	5. Klasse	Deutsch	Deutsch	Deutsch	Deutsch	Deutsch	Deutsch
	6. Klasse	Deutsch	Deutsch	Deutsch	Deutsch	Deutsch	Deutsch

(Handwritten notes and signatures are present at the bottom of the page, including names like 'Kofit' and 'Kofit-Schule').

Statistika e Shkollës Hekurudhore Orientale në Shkup e vitit 1908, ku shihet se këtë shkollë e vizitonin këta nxënës në bazë të gjuhës amtare: Gjuhën gjermane 18, frënge 1, italiane 1, turke 1, shqiptare 8, spanjolle 8, greke 2, polake 3, kroate 4, armene 5, bullgare 2, serbe 9, rumune 1. / statistics of the Oriental Railroad School in Skopje of 1908, where it is seen that in this school students attended classes in different languages: German 18, French 1, Italian 1, Turkish 1, Albanian 8, Spanish 8, Greek 2, Polish 3, Croatian 4, Armenian 5, Bulgarian 2, Serbian 9, Romanian 1:

Statistik
der Eisenbahnschule
zu Nikuš
Schuljahr 1908-9

	1. Klasse		2. Klasse		Gesamt
	1. Halbj.	2. Halbj.	1. Halbj.	2. Halbj.	
Schüleranzahl	9	15	17	5	63
Nach dem Geburtsort					
1. Österreich	6	7	7	5	35
2. Bulgarien	5	2	6	10	5
3. Rumänien					20
4. Serbien					8
5. Albanien					1
6. Ungarn					1
7. Bosnien					1
8. Italien					1
9. Türkei					1
10. Griechenland					1
11. Rumänien					1
12. Serbien					1
13. Bulgarien					1

Statistika sipas shtetësisë së nxënësve të shkollës hekurudhore në Shkup më 1908: shtetësi austriake 16, gjermane 4, otomane 27, italiane 1, zvicerane 3, franceze 1, serbe 9, bullgare 1, rumune 1, dhe sipas religjionit ishin këta nxënës: katolikë 38, protestantë 1, ortodoksë 20, izraelitë 8, muhamedan 1. /

Statistics on Citizenship of Students of the Railway School in Skopje in 1908: Austrian citizenship 16, German 4, Ottoman 27, Italian 1, Swiss 3, French 1, Serbian 9, Bulgarian 1, Romanian 1, and according to religion: Catholics 38, Protestants 1, Orthodox 20, Israelites 8, Muslims 1

Statistik
der Eisenbahnschule
zu Nikuš
Schuljahr 1908-9

Nach der Staatsangehörigkeit	
1. Österreich	16
2. Bulgarien	5
3. Rumänien	20
4. Serbien	8
5. Albanien	1
6. Ungarn	1
7. Bosnien	1
8. Italien	1
9. Türkei	1
10. Griechenland	1
11. Rumänien	1
12. Serbien	1
13. Bulgarien	1

Nach der Konfession	
1. Katholiken	38
2. Protestanten	1
3. Orthodoxen	20
4. Israeliten	8
5. Muhammedaner	1

H. H. H. H.
Nikush, am 15. Februar 1909

Më 1907 ishin 43 nxënës, kurse më 1908 ishin 43 nxënës, prej tyre 23 djem e 20 vajza, kurse 5 prej tyre ishin nxënës shqiptar që kishin pretendime më të larta të mësimit të gjuhëve të ndryshme të cilët kishin vizituar shkollën e Famullisë në Shkup. Në këtë shkollë ishte mësues edhe dom Zef Ramaj e dom Ndue Bytyqi.

Shkolla Italiane në Shkup është hapur më 1903 nga një shtetas italian e që ishte izraelit (hebre) që quhej Alballa. Në këtë shkollë mësohej edhe gjuha italiane, frënge e gjermane dhe turke. Në fillim ishin 20 nxënës, ndër ta edhe dy shqiptarë katolik të Shkupit. Konsulli italian në Shkup, Strenieri, kishte përkrahur financiarisht këtë shkollë në Shkup. Pas një viti Turqia e mbylli këtë shkollë, meqë nuk kishte ia kishte dhënë lejen e veprimit. Në këtë shkollë sipas Alballa, kishte 58 nxënës, të moshës 10-18 vjeçare, ku mësonin 15 muhamedanë, 2 shqiptarë katolik, 16 bullgarë, 5 serbë, 17 vllleh e 3 izraelit, dhe sipas konsullit raportohej edhe për 3 armenë. Aty mësohej çdo ditë italishtja, frëngjishtja, turqishtja dhe gjermanishtja, gjeografia, aritmetika, etj. Kjo shkollë u rihapë më 1905, pasi erdhi leja. Mësues ishte Saporetta i pagur nga qeveria italiane.

Dihet se Shkupi (famullia edhe qyteti) ishte vend i rëndësishëm jo vetëm për Ipeshkvinë e Shkupit, por edhe për rajonin. Shkupi, siç dihet, ishte qendër e rëndësishme diplomatike. Aty funksiononin jo pak konsullata të huaja, por edhe shkollat luanin një rol të rëndësishëm për të pasur ndikim më të madh politik në rajon. Është edhe një gjë interesante të cekët se librat për shkolla të ndryshme shqiptare që funksionin në kuadër të Kishës Katolike: Prizren, Pejë, Gjakovë, Janjevë, Zym, Letnicë, Stubëll, Ferizaj, Zllokuqan, etj., që Austrohungaria shpërndante nëpër territorin e Kosovës së sotme, i shpërndante përmes Shkupit.

Mësuesi e famullitari i Shkupit dom Zef Ramaj shkruan se katolikët e Shkupit dëshirojnë të shkojnë në shkollën italiane në Shkup /

Skopje's parish priest and teacher, Dom Zef Ramaj writes that the Catholics of Skopje want to attend the Italian school in Skopje:

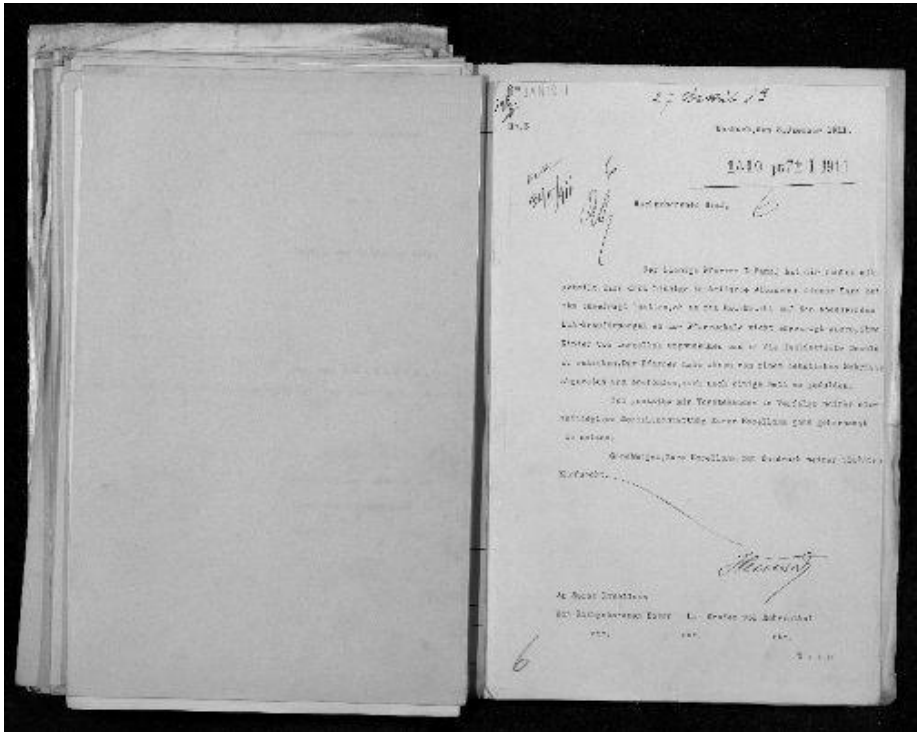

FAMILJET KATOLIKE SHQIPTARE NË SHKUP

Largimi i Mati Logorecit nga Shkodra e ardhja e tij si mësues në Shkup /
 Mati Logoreci's departure of from Skadar and his arrival as a teacher in Skopje:

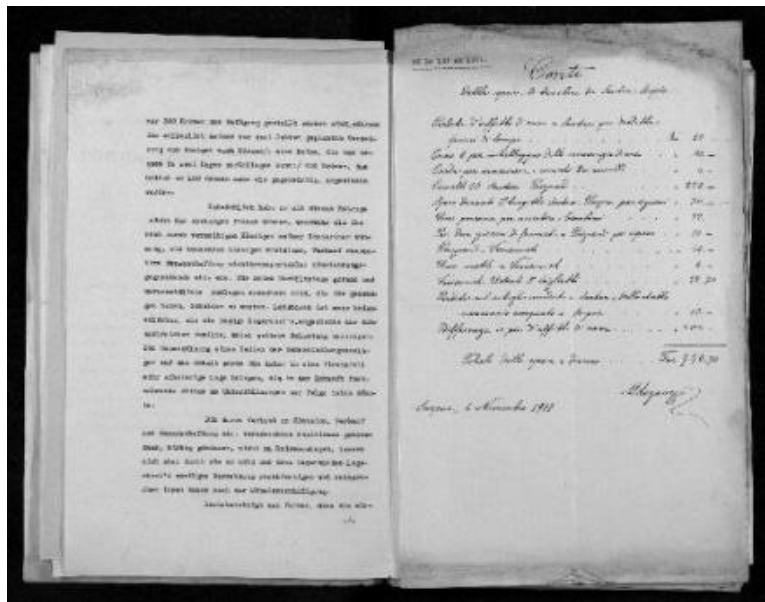
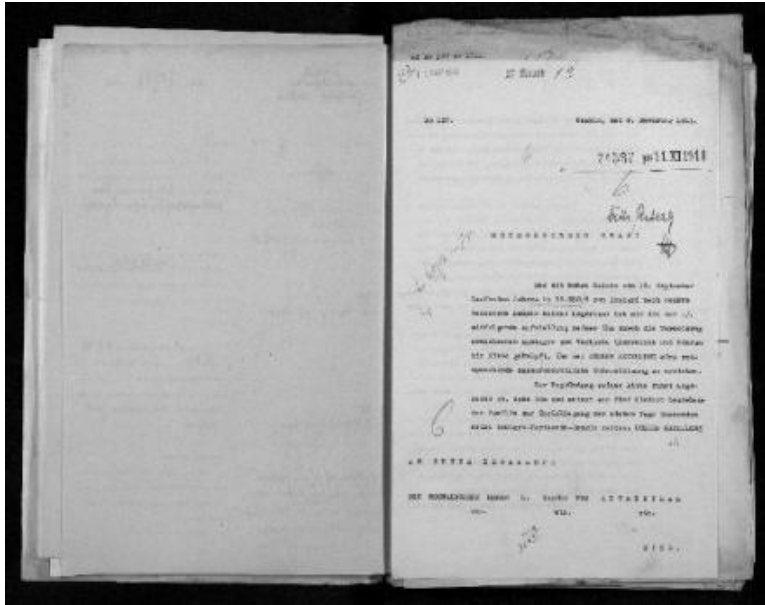

Financimi i shkollës në Shkup / School funding in Skopje:



*Subvencionet për mësuesit e shkollës së Shkupit, Gjon Kajtazi, Protegjena Bekaj /
Subsidies for the teacher Gjon Kajtazi and Protegjena Bekaj from the School of Skopje*

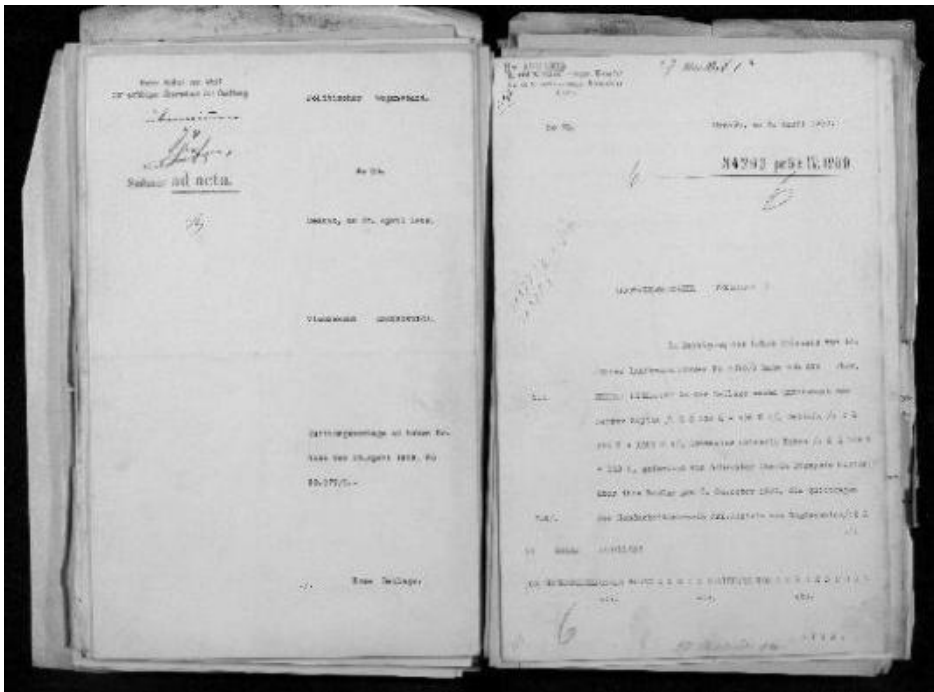

FAMILJET KATOLIKE SHQIPTARE NË SHKUP

Informata për shkollën italiane në Shkup / Information about the Italian School in Skopje

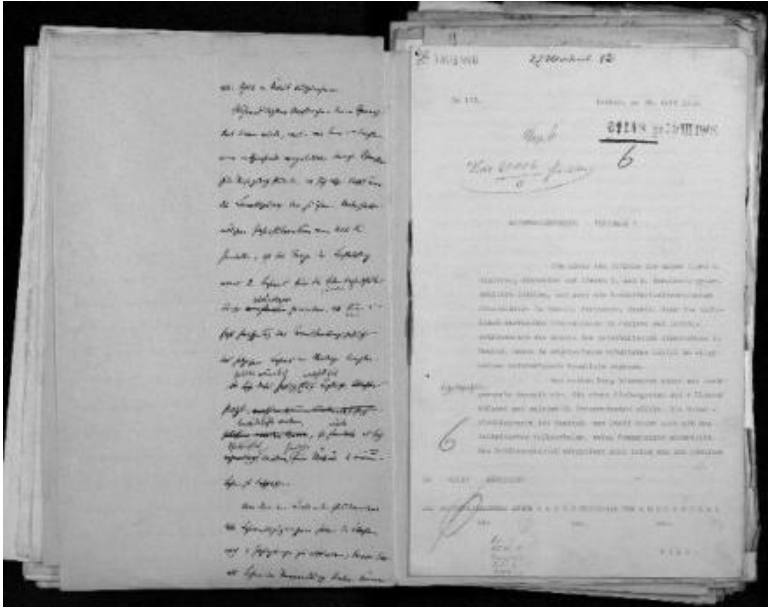

Kërkesa e mësuesit të Shkupit, Gaspër Mikeli, për ndërtimin e objektit të ri shkollor në Shkup / The request of the teacher Gasper Mikel from Skopje, for the construction of a new school building in Skopje:

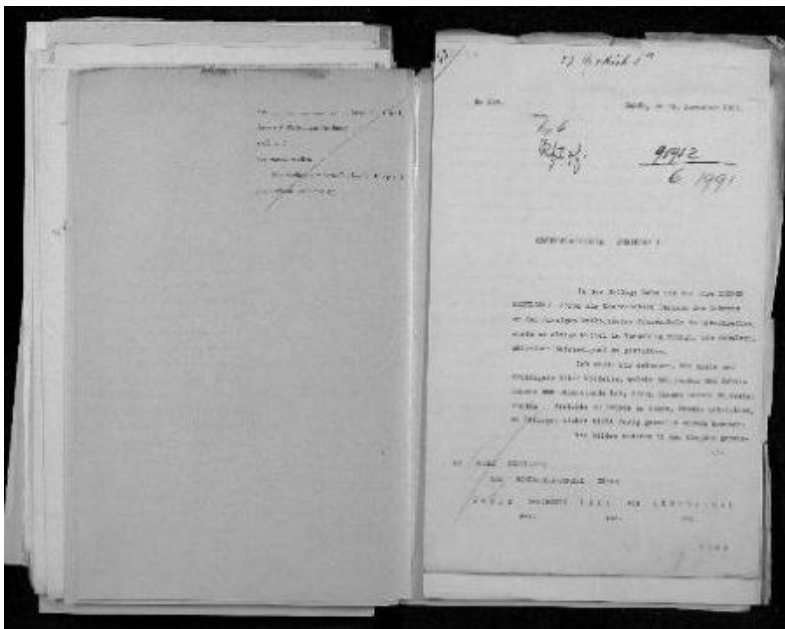

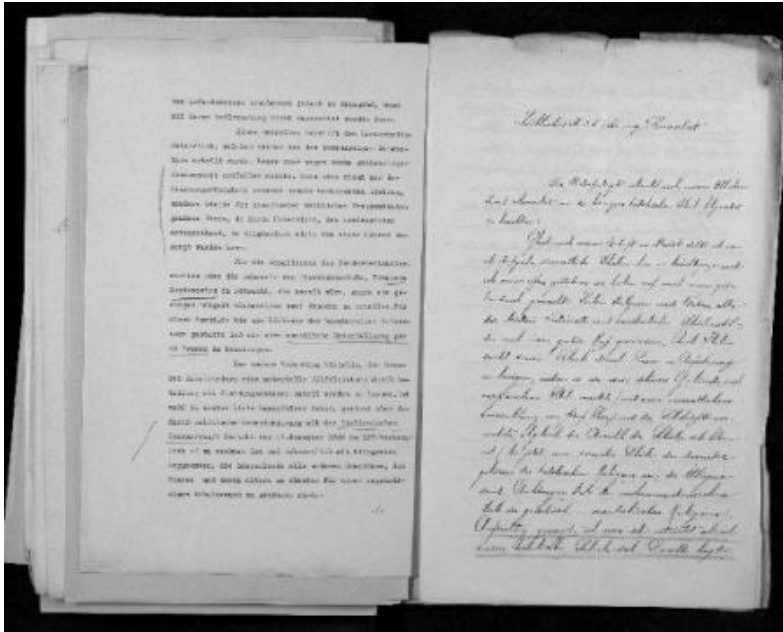

Letra të mësuesit Gjon Kajtazi /

The letter of the teacher Gjon Kajtazi:

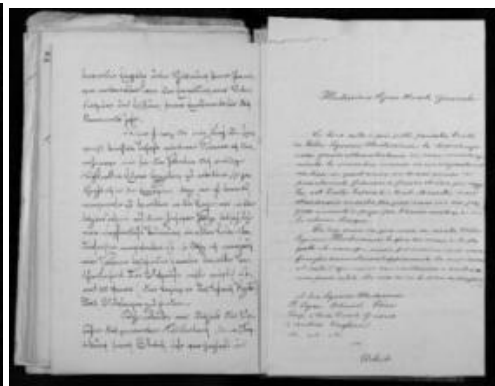
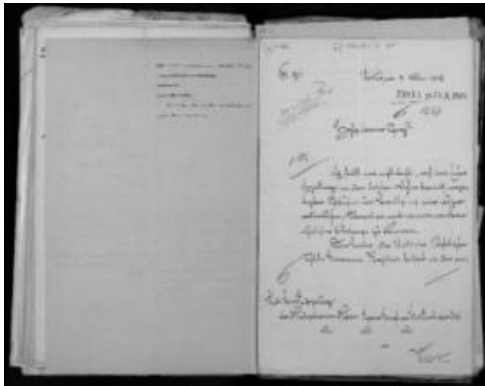

Letrat e Gjon Kajtazit drejtuar Austrohungarisë për kërkesa të ndryshme për shkollën e Shkupit /
Gjon Kajtazi's letters towards Austro-Hungaria for different demands regarding the School of Skopje:

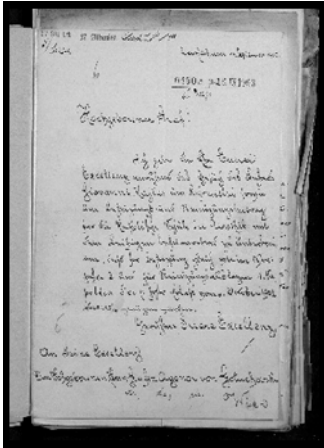

Albanian schools in Skopje since 1893

There isn't much data written about the Albanian schools in Skopje. There were three schools in Skopje at that time, one which operated within the Catholic Church since 1893, the Railway School of 1905, and the Italian School established in 1903.

The school within the Catholic Church of Skopje was active (as far as it is known) from 1893. In the documents stored in the Austrian State Archives there are detailed information about this school. According to a document, regular classes in the Albanian language in the Parish of Skopje started in 1893, when the Austro-Hungarian Foreign Ministry financially supported the School in Skopje, namely the teacher of this school, Gjon Kajtazi, with an annual amount of 500 francs, in May 1893. It seems a great merit for the formation of the Albanian school in Skopje had Vittorio Parisich who was a vicar in Skopje at this time and was from Dalmatia (Croatia), and Archbishop of Skopje Pashk Trokshi, according to two letters that were found in the Austrian archive.

We find a better reorganization of this school from 1889 onwards. On July 5, 1898, the teacher from Prizren, Dom Shtjefën Krasniqi, wrote to the teacher Gjon Kajtazi that he should report to Monsignor Mauvin Danisch, to inform him that the bishop has left the Diocese of Skopje and that he could not return to this Diocese.

The Parish School of Skopje was initially only for men, and later for women as well. Gjon Kajtazi, a teacher at this school, was educated in Austria. Austrian consul Julius Pisko writes in 1897 that it was very difficult to study in winter because of poor conditions, because the school was not protected from the cold and that the Catholics of Skopje did not send their children to school when the weather was very cold, and that because the teacher is very young, they did not send the women to school. The teacher of this school, Gjon Kajtazi, received in May 1901, 800 francs, and in September 1,000 francs, and this support continued until the teacher Kajtazi left school in 1910.

Gasper Mikel was educated in Klagenfurt, Austria, and was a school principal in Skopje in 1906-1907, and after him, as a principal was appointed the teacher, Gapsër Beltoja, from 1907 to 1909, Nikolle Rrota (Rotta) from 1909 to 1912 who was studied in Austria, Klagenfurt and Vienna and

who was also the director of another school in Skopje. Teacher at this school was also Zef Ramaj, who was educated in Shkodra and Innsbruck, Austria, who was also a teacher at the Skopje Railway School, followed by Meti Logoreci. In 1911, these teachers were in this school: Dom Zef Ramaj, Nicholas Rota, Mati Logoreci, an Albanian teacher from Bruc, a Turkish language teacher, Protegjena Bekaj and Aloiza Bogdanowicz.

In 1910 a children's nursery was established at the Parish of Skopje, for which church sisters were responsible. The language of study was Albanian. In 1907 there were 43 students, of whom 23 were boys and 20 girls, and five of them were Albanian pupils who had higher pretensions for learning foreign languages. An obligative course at the time was Turkish language (1905) but since 1904 they taught the French language. In 1907/08 they built a new building for the Albanian Parish School of Skopje, with the help of Austro-Hungaria, which cost 5.275 krona. This school was financially supported until 1916 by Austria-Hungary.

We do not have the accurate statistics for the number of students for each year in these schools.

In 1903 there were 35 pupils in this school, in 1911 there were 25 male students and 20 girls, while 31 were in the children's kindergarten, of whom 71 were Albanians, and only 5 were Slavic.

In 1911 there were six teachers at this school: Dom Zef Ramaj, an Albanian from Brucini, two other Albanian teachers - Nicholas Rota and Meti Logoreci, two sisters of the church: Protegjena Bekes (Bekaj) and Aloiza Bogdanowicz, as well as another teacher. The Logoreci family from Shkodra had earlier affiliations with the Archbishopric of Skopje, since his uncle Ndre Logoreci (1830-1891) was Archbishop of Skopje from 1888-1891.

List of pupils, subjects and grades of students of the Albanian Catholic school in Skopje of 1903, compiled by teacher Gjon Kajtazi:

Class 4: Luka Zefit, Zefi Nout, Luz Kabashi;

Class 3: Shtjefni Gjonit, Marki Nout, Rroki Lorencit (Larencit);

Class 2: Nou Pjetrit, Hila Nout, Nue Tushit, Matushi Koles, Petrushu Gjonit, Vitoria Gjonit, Regjina Gjonit, Jana Nrekes.

Class 1: Tozi Lushit, Palushi Kolës, Gjoni Markit, Marki Gjonit, Luigji Zefit, Stefani Palokes, Mara Gjergjit, Filia Pjetrit, Maria Nocit, Luki Koles, Angelina Hiles, Kata Matijes, Palina Gjoni, Katia Matijes.

In 1907, the school counted 43 pupils, same as in 1908, out of which 23 were boys and 20 girls, and 5 of them were Albanian pupils with special

interest in learning different languages at the Parish School in Skopje. Dom Zef Ramaj and Dom Ndue Bytyqi were teachers at this school. The Italian School in Skopje opened in 1903 by a Jewish Italian citizen named Alballa. At this school students attended classes in Italian, French, German and Turkish. At first there were 20 students, including two Catholic Albanians from Skopje. The Italian consul in Skopje, Strenieri, had financially supported this school in Skopje. After a year, Turkey closed the school after not granting a permit for it. This school, according to Alballa, counted 58 students, aged 10-18, of them, 15 Muslims, 2 Albanian Catholics, 16 Bulgarians, 5 Serbs, 17 Vlachs, 3 Israelis, and 3 Armenians. The subjects were Italian, French, Turkish and German, geography, arithmetic, etc. This school was reopened in 1905 after the permit was obtained. Saporetti was the teacher, paid by the Italian government.

Skopje (the parish church as well as the city) was an important place not only for the Diocese of Skopje but also for the entire region. Skopje, as known, was an important diplomatic center. Skopje was the host too many foreign consulates, and schools played an important role in gaining greater political influence in the region. Another interesting thing to note is that books for various Albanian schools that functioned within the Catholic Church: Prizren, Peja, Gjakova, Janjeva, Zym, Letnica, Stubla, Ferizaj, Zllokuqan, etc., distributed by Austro-Hungary throughout the territory of Kosovo came through Skopje.

III.2 KONTRIBUTI I KOLË BOJAXHIUT NË HAPJEN E SHKOLLAVE SHQIPE NË SHKUP

143
2 - AUG 1911

27 Hsküb 1^a

No 80. Desküb, den 26. Juli 1911.

*nach Kontari
ob Lehrer H. Thaci unterschrieben
ist und bereit wäre
wenn Kontari zu sehen
Dep. 6*

50814 pr. 2^b VII 1911
6

HOCHGEBORNER GRAP :

Wie mir der hiesige Pfarrer, Don Giuseppe Ramaj, und der Jesuitenpater Genovizzi übereinstimmend melden, haben einige hiesige Katholiken - an ihrer Spitze die bekannnten Italienfreunde Luigi Meracci und Kol Bojadžija - dieser Tage an das italienische Konsulat eine Eingabe gerichtet, worin sie um die Errichtung einer eigenen italo-albanesischen Schule bitten. Als Grund geben sie an, dass die Pfarrschule infolge Lehrkräftemangels ungenügend funktioniere und den Schülern die nötige Bildung nicht verschaffen könne. Die Petenten seien jetzt

./.

AN SEINE EXCELLENZ

DEN HOCHGEBORNEN HERRN L. GRAFEN VON A EHRENT HAL
etc. etc. etc.

WIEN.

daran, unter der übrigen katholischen Bevölkerung Unterschriften zu sammeln, als Zeichen dafür, dass ihre Eingabe dem Wunsche der gesamten Bevölkerung entspreche.

Wiewohl nun die ganze Aktion, selbst nach Auffassung der beiden erwähnten Geistlichen, nicht allzu tragisch zu nehmen ist, namentlich auch deshalb, weil das italienische Konsulat sich hiebei lediglich auf die Ausnützung der Aktion zu Gunsten der eigenen interkonfessionellen Volksschule beschränken dürfte, so wäre nach meiner Meinung doch das geeignetste Mittel zur Bekämpfung der gedachten Aktion die baldigste Besetzung der, infolge seinerzeitigen Entlassung Giovanni Kajtas' vakant gewordenen Lehrerstelle an der Pfarrschule mit einer geeigneten Person.

Als solche Person bezeichnete mir unlängst Mgre Miedia - allerdings nur für den Fall, als Lehrer Logorezzi auch diesmal nicht frei werden sollte - den bei den PP Jesuiten in Scutari angestellten Lehrer Nicolò Thacci, fügte jedoch hinzu, dass wegen Ueberlassung desselben vorerst mit der Leitung der erwähnten Jesuitenschule Verhandlungen gepflogen werden müssten. Einen konkreten Vorschlag hat Mgre Miedia bis heute nicht eingebracht; offenbar erwartet er, dass das hohe Ministerium nunmehr selbst die Iniziative zur Lösung dieser seit einem Jahre pendenten Frage ergreifen wird.-

Genehmigen, EUERE EXCELLENZ, den Ausdruck

./.

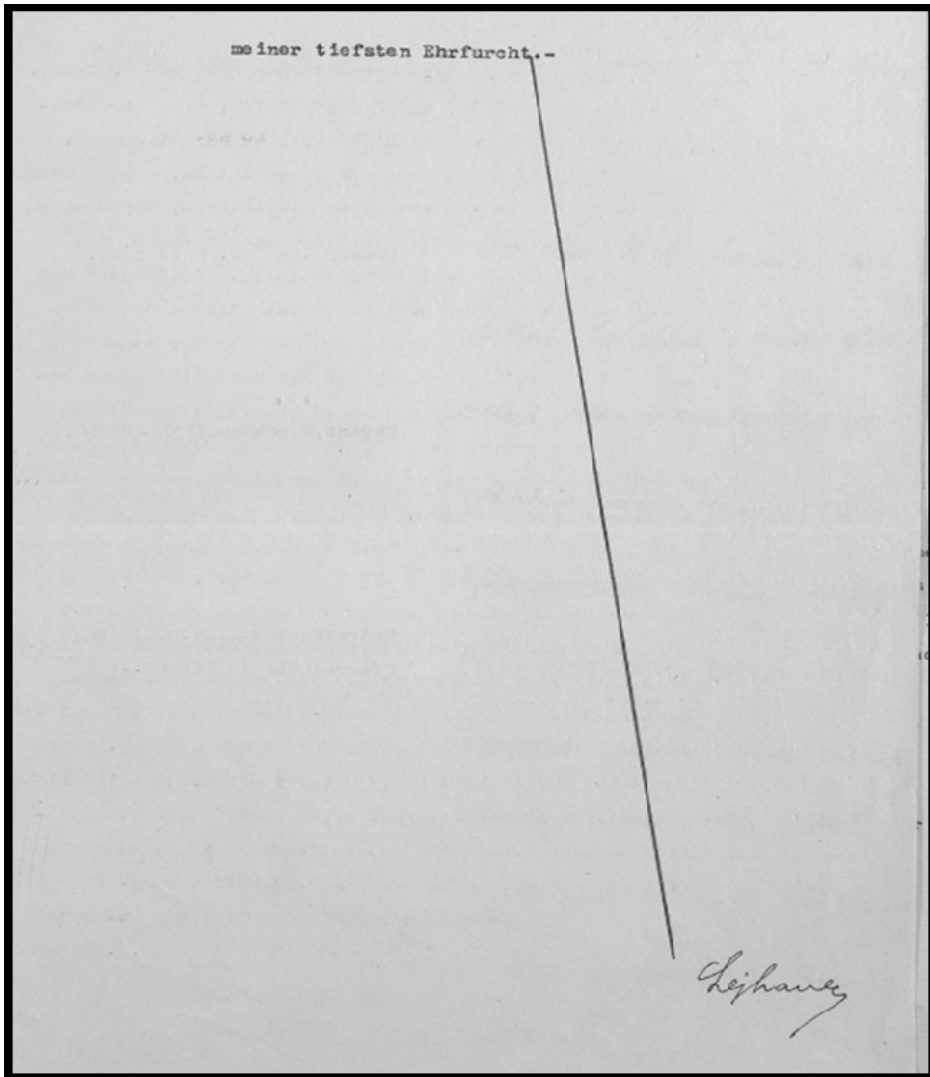

58

Në Arkivin Shtetëror të Austrisë ruhen dokumente mbi figurën e Kolë Bojaxhiut. Këtu po cekim njërin nga dokumentet që posedojmë:

Më 26 korrik 1911 konsullata e Austro-Hungarisë në Shkup, konkretisht zëvendëskonsulli Lejhanec, ndër të tjera, qeverisë së tij i shkruan: “Siç njoftojnë njëzëri famullitari i këtushëm, Dom Zef Ramaj, dhe jezuiti patër Genovizzi, disa katolikë të këtushëm – në krye me Luigj Naracin dhe Kolë Bojaxhiun, që

⁵⁸ HHSTA F27/K 135 – Missionen Üskub 1871-1911, Üskub I,1,1a, fq.140.

janë të njohur si miq të italianëve – këto ditë iu kanë drejtuar me një kërkesë Konsullatës italiane, ku e lusin që të ndërtojnë një shkollë të veçantë italo-shqiptare. Si arsye ata theksojnë, se shkolla famullitare (pranë Kishës Katolike, vër. ime) për shkak të mungesës së kuadrit mësimdhënës funksionon në mënyrë të pamjaftueshme dhe nuk mund t`iu ofrojë nxënësve një shkollim të nevojshëm...” Më tutje në këtë dokument thuhet se, këta të dy (Luigji dhe Kola), do të tubojnë nënshkrime nga popullata vendore katolike. Duke u mbështetur në burimin në fjalë, përveç asaj se Kolë Bojaxhiu dëshironte ngritjen e një shkolle të veçantë, një shkollë që do të finançohej nga qeveria (e atëhershme) italiane, e jo nga ajo austro-hungareze (si ajo pranë famullisë së Shkupit), vërtetohet se Kolë Bojaxhiu ishte katolik dhe njëkohësisht i angazhuar shumë për shkollimin e popullatës shqiptare në Shkup.

KOLE BOJAXHIU'S CONTRIBUTION TO THE OPEN THE SCHOOLS IN SKOPJE

The Austrian State Archives has stored documents about the life and work of Kolë Bojaxhiu. Here is one of the documents that we possess:

On July 26, 1911, the Consulate of Austria-Hungary in Skopje, Deputy Mayor Lejhanec, wrote, among other things, to his government: "As local Catholics here inform, the parish priest Dom Zef Ramaj and jezuiti Genovizzi, headed by Luigj Naracin and Kolë Bojaxhiu, who are known as friends of Italians - these days have addressed a request to the Italian Consulate asking them to build a special Italian-Albanian school. As a reason they point out that the parish school (near the Catholic Church), because of the absence of teaching staff, works in an inadequate manner and can not provide students with the necessary education ... " This document states that these two (Luigi and Kola) will gather signatures from the local Catholic population. Based on the source in question, besides this, Kolë Bojaxhiu wanted to set up a special school, a school that would be financed by the Italian government, not by the Austro-Hungarian government (such as the one near the parish of Skopje), it is proved that Kolja Bojaxhiu was Catholic and at the same time, very committed to the education of the Albanian population in Skopje.



Prihti Patër Zadrina, mësuesi Nu Vorfi dhe në anën e majtë të tij Gonxhe Bojaxhiu (Nënë Tereza). Gonxhe Bojaxhiu nxënëse në shkollën fillore shqiptare katolike të Shkupit, në vitin shkollor 1922/1923. -Fotografija është marrë nga fondi familjar Ukajdari

Father Patër Zadrina teacher Nu Vorfi and on left side from him Gonxhe Bojaxhiu (Mother Tereza). Gonxhe Bojaxhiu student in Albanian elementary catholic school in Skopje in school year 1922/1923. -The picture is taken from Ukajdari family.

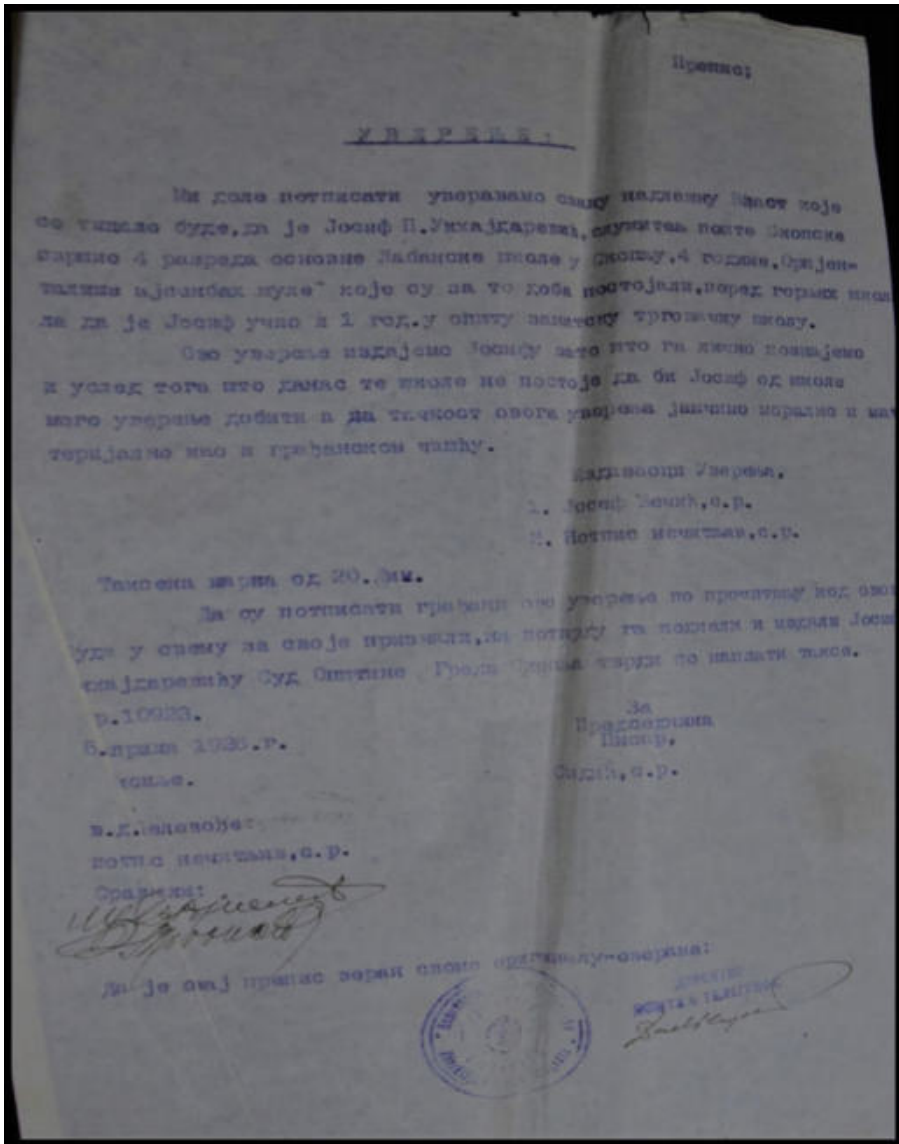

Dëshmi për kryerjen e katër klasëve të ciklit të ulët në gjuhën shqipë në Shkup më 1926 -
Fotografija është marrë nga fondi familjar Ukajdari.

Graduation Certificate - fourth grade Albanian school in Skopje 1926
The picture is taken from Ukajdari family.

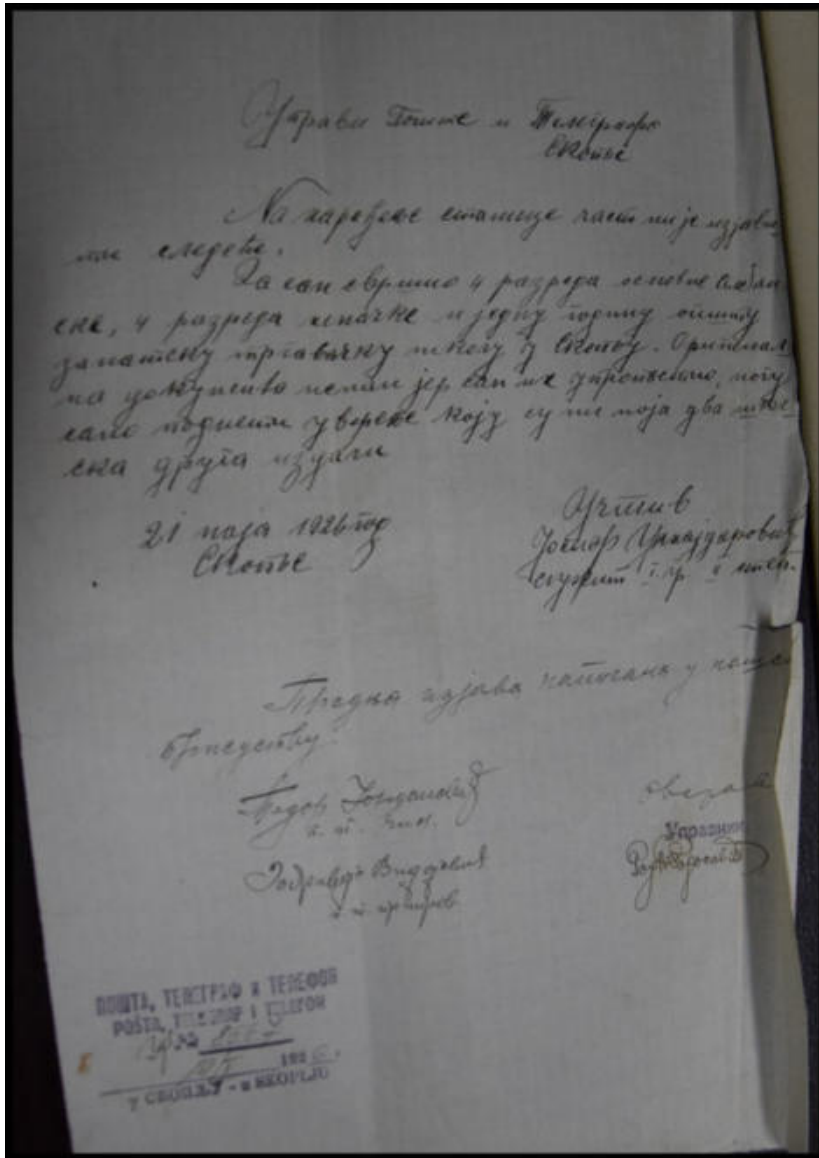

Dëshmi për kryerjen e katër klasëve të ciklit të ulet në gjuhë shqipë në Shkup në vitin 1926/
Fotografija është marrë nga fondi familjar Ukajdari.

Graduation Certificate - fourth grade Albanian school in Skopje 1926.
The picture is taken from family Ukajdari.

III.3. BANDA MUZIKORE “ZANI MALEVE” NË SHKUP

Me rastin e 106 vjetorit të çlirimit të Shkupit dhe shpalljes së Pavarësisë së Shqipërisë, duhet kujtuar dhe manifestuar ngjarjet e asaj periudhe të lavdishme. Në këtë drejtim duhet nxjerë në pah kontributin e Kolë Bojaxhiut, si në rafshin kombëtar edhe atë kulturor në Shkup. Kolë Bojaxhiu ishte i brumosur me ide liridashëse të një familjejeqë prej kohësh kishte kultivuar frymën e atdhedashurisë, fisnikërisë, besnikërisë, humanitetit dhe bujarisë tradicionale shqiptare. Enkas për rastin e çlirimit të Shkupit ishte themeluar banda muzikore “Zani i Malëve”, e cila kishte pregaditur program të pritjes madhështore të kryengritësve shqiptarë, duke defiluar gjatë rrugëve të Shkupit, kryeqendrës së Dardanisë, Ipeshkvisë Shkup - Prizeren dhe Vilajetit të Kosovës, duke kënduar e vallëzuar për lirinë dhe fitoren e paguar me çmim të lartë. Kolë Bojaxhiu ishte themelues e financues i bandës muzikore “Zani i Malëve”.⁵⁹

Prijësit e kryengritjes, Bajram Curri dhe Isa Boletini, gjatë marshimit drejt Shkupit kishin kërkuar që të priten me këngë shqipe nga banda muzikore të katolikëve shqiptarë nga ky qytet.⁶⁰ Ndërsa gazeta bullgare “Право” më 12 gusht informon se orkestra e të rinjve katolikë me melodi i kishte pritur çlirimtarët në kryeqendrën e Vilajetit të Kosovës në Shkup, duke ngjallur traditat e vjetra popullore si në kohën kur ishte çliruar nga forcat e Lidhjes Shqiptare të Prizerenit. Më pastaj banda muzikore kishte udhëhequr marshin nga stacioni i trenit deri në Çarshi të Vjetër, pasonte karroca me priësin e Lëvizjes Kombëtare Shqiptare, Bajram Currin me rreth 30 karroca.⁶¹

Rrugën e ngritjes kulturore në Shkup, të cilën e filloi Kolë Bojaxhiu, e vazhdoi edhe e bija e tij, Gonxhe Bojaxhiu, e cila kontribuoi në shoqata dhe bandën muzikore të qytetit. Në rininë e Gonxhe Bojaxhiut deri sa qëndroi

⁵⁹ Instrumentet e bandës muzikore “Zani i Maleve” i kishte siguruar Kolë Bojaxhiu; Don Lush Gjergji, *Mother Teresa the saint of love*, Prizren, 2010, 23.

⁶⁰ Документи о сполној политици Кралевине Србије 1903–1914, књ.V, док.128, Београд, 1985, 310.

⁶¹ Албанците во Скопје, “Право”, бр.538, дт.04.(17).08.1912, Солун, 1912,3; Skender Asani, *Kryengritja e përgjithshme shqiptare e vitit 1912 sipas burimeve bullgare*, Shkup, 2010, 114.

në Shkup, shpesh ishte bartëse e manifestimeve kulturore dhe sidomos në korin kishtar, e cila zhvillohej në gjuhën shqipe.⁶² Po nga kjo familje shquhet edhe Lorenc Antoni me përmbledhjet e tij në krijimtarinë popullore nga vitet e njëzeta dhe tridhjeta të shekullit XX, duke dhënë një pasqyrë të mirë të këndimit popullor të shqiptarët e Shkupit.⁶³

Në vendë të përfundimit, me te drejtë mund të konkludojmë se dekada e dytë e shekullit XX, sidomos kontributi atdhetar e kulturor në Shkup i Kolë Bojaxhiut, Gonxhe Bojaxhiut dhe Lorenc Antonit, të vlersohen si vënia e themeleve të muzikës urbane (qytetare) në këtë kryeqendër të lashtë iliro – arbëro – shqiptare.



Banda Muzikore "Zani i Maleve", Shkup, Gusht, 1912/

Music band "Zani i Maleve", Skopje, August 1912

⁶² Мисије, Благовјест (List za katolike Južne Srbije), бр.8, Скопле, 1932,116–117.

⁶³ Alma Bejtullahu, Muzika popullore shqipe në Maqedoni – Çështje të hulumtimit, "Studime Albanologjike", nr.1, Shkup, 2009, 227.

MUSIC BAND "ZANI I MALEVE" IN SKOPJE

On the occasions of the 106th anniversary of the liberation of Skopje and the Declaration of Independence of Albania, we should remember and commemorate the events of that glorious period. In this regard, the contribution of Kolë Bojaxhiu, both in national and cultural level, should be highlighted in Skopje. Kolë Bojaxhiu was passionate about the great ideas of a family that had long cultivated the spirit of patriotism, nobility, loyalty, humanity, and Albanian traditions. In the events of the liberation of Skopje the music band "Zani i Maleve was founded", which had prepared a program for the great reception of Albanian insurgents, marching of the streets of Skopje, the capital of Dardania, Diocese's of Skopje-Prizeren and Vilayeto of Kosovo, singing and dancing for freedom that costed a lot. Kolë Bojaxhiu was the founder and financier of the music band "Zani I Maleve"[1].

The leaders of the uprising, Bajram Curri and Isa Boletini, during the march to Skopje had requested to be received with Albanian songs from the music band of Albanian Catholics from this city[2]. The Bulgarian newspaper "Право" on August 12 informs that the orchestra of the young Catholic music band had welcomed the liberators in the capital of Kosovo Vilayet in Skopje, stirring up old popular traditions just as when it was liberated by the forces of the Albanian League of Prizren . Then the music band led the march from the train station to the Old Bazaar, followed by a cart with the head of the Albanian National Movement, Bajram Currin, with about 30 carts[3].

The road to the cultural progress in Skopje, started by Kolë Bojaxhiu, was continued by his daughter, Gonxhe Bojaxhiu, who contributed to the association and music band of the city. In her youth, Gonxhe Bojaxhiu, during her stay in Skopje, often was the organiser of cultural manifestations and especially in the ecclesiastical choir, which was conducted in Albanian[4]. For this family, Lorenc Antoni is well known for his collections of folk collections from the twenties and thirties of the twentieth century, giving a good insight into the folk singing of the Albanians of Skopje[5]. We can rightly conclude that the second decade of the 20th century, especially the patriotic and cultural contribution to Skopje of Kolë Bojaxhiu, Gonxhe Bojaxhiu and Lorenc Antonit, is to be considered as the foundation of urban (civic) music in this the ancient Illyrian - arbëroro – Albanian capital.

IV.1 DOM NDUE BYTYQI



U lind më 8 mars 1847, dhe për vendlindjen e tij shënohet gati gjithërë se është i lindur në Shkup, por ka edhe që shënojnë se është i lindur në fshatin Bytyq, por megjithatë gati se e gjithë veprimtaria e tij ishte e lidhur me Famullinë e Shkupit.

Dom Ndue Bytyqi u shkollua në Shkodër, në seminarin papnor. Në Catalogus Alumnorum të vitit 1893 është i regjistrua në numrin 3 rendor, pra në vitin e themelimit të kolegjit pas Tomë Gojanit dhe Preng Doçit (më vonë abati i Mirditës), kurse i treti është i shënuar «D'Antonius Bitucci» nga Argjipeshkvia e Shkupit, e që më vonë u shugurua meshtar

në Argjipeshkvinë e Shkupit. Në seminar ishte prej 11 shtatorit të vitit 1859. Qysh në fillim të veprimtarisë së vet shërbeu në Famullinë e Shkupit (1884), e pastaj bëhet famullitar në Prizren. Dom Ndue Bytyqi kishte vepruar si mësues në shkollat katolike në Maqedoni.

Dom Ndue Bytyqi njihet në qarqet letrare më së miri përmes poezisë, dhe një vlerësim të madh për të si poet e kishte bërë poeti arbëresh Leonardo de Martini. Ky i fundit kishte publikuar veprën «*L'Arpa di un italo-albanese*» (Harpa e një arbëreshi) më 1881 në Venedik, e në fakt dom Ndue Bytyqi e nxiti poetin De Martino që ta botonte këtë vepër. Aty Ndue Bytyqi ia kushtoi një sonet prekës mikut të tij Leonardo. Bytyqi e kishte shkruar një poezi me titullin “Mymleqeni” (Atdheu), që u botua më 1887. Përkrahje për botimet e poezive të Bytyqit i dha Domenic Pasi. Është një fenomen interesant se dom Ndue Bytyqi jetoi deri më 1917, kurse shumica e shkrimeve të tij janë botuar në revistat e ndryshme të Shkodrës pas vdekjes së tij, në fakt deri më 1944, dhe publikimet e tij nuk janë të pakta.

Dom Ndue Bytyqi vdiq në pranverën e vitit 1917 në Manastirin e Travnikut afër Sarajevës. Sipas gazetës “Lajmtari i Zemrës Krishtit” (27, 1917), Bytyqi publikoi diku rreth 150 shkrime/përkthime, përafërsisht rreth 2000 faqe.

Poezitë e përkthimet e njohura të dom Ndue Bytyqit janë: “Pescagija”, “Ciobajt”, “Mymleceti”, “Barkagija”, “Lughati”, “Fameli Reginesca”, “Kastigimi”, “Mundimet e Krishtit e Vaji i Zojis Bekueme”, “Fmija”, “Kanga e Hajnis”, “Kanga e Vrasis”, “Psalmim 109”, “Psalmi 110”. Por, do të veçojmë këtu poezinë “Kanga e popullit. N`nderr t`Zois Zernaghores”, që i kushtohet Zonjës Cërnaqore në Letnicë, e që më vonë kjo poezi u komponua dhe këndohet edhe sot me ëndje në trojet e Karadakut të Shkupit, sidomos në Letnicë, gjatë muajit gusht. Siç duket kjo poezi apo këngë është e vjetër, meqë në zonën e Karadakut të Shkupit është shumë e njohur, jo vetëm nga ana e katolikëve, por edhe besimeve tjera.

Poezia e dom Ndue Bytyqit botuar tek "Elçija e Zembrës së Krishtit", në Shkodër më 1894/
 Dom Ndue Bytyqi's Poetry published in "Elçija e Zembrës së Krishtit" in Shkodra in 1894:



Ulun n' ghuùt pòc s'k'rehet n'vai
 Gnajo ghruo fiasr per zcof
 Frsti i semers ju ka pree,
 Virgues Naan i biò n'aman.
 Me fmii n' prehen òset e lkuur,
 Frsma e jetes tui ju kpuut,
 Àset arz tiotra me ju luut,
 Atii fosegne me i ful sennet.
 Gnajo tuub ci kiain e dnésin
 Pa ghuzuu perpriet me kcar,
 N' ealdan t' eii, me t' m' lume fiasr
 Dorman lapiu halit t' vet.
 M' gni faitoort ne mti te òotit,
 N' cemer muuse talae te fectiir,
 Mkatit vet me i geet xosciriir,
 Me i get nries jaan arz n' pennim.
 Jo: kiò Naans'ann t'i perbuu,
 Me i paitun discron me t' Birin,
 Te gixt nrieses jau nep birin
 T' haenes t' òotit pa vanim.
 Dardimenit, nevoitarit
 Ja sidi sset, jau g'oon medetin,
 Driton t' verbiit, t' lighut sennetin
 Cemer-simsme ja diorghon.
 Te sai Eunnin t' maz tui scirun,
 Me t' sain ui tui laghuu baalin,
 E kan paa t' larghumun halin,
 Gixt e mira n' ju vanon.
 Kusc me k'een discrote naan
 I kien geeg si i pat rigaat,
 Kusc perpara dneste e ngliraat,
 Me fmii n' prehen gheuescem lot.
 Me fmii kputung gixt amstii
 Pat arz nana tui lotuo,
 Tasc pò k'cehet ghuzumunuo
 So si sckoi rigaja kot.
 Por k'ose unnet s'aa me totan.
 Hivet t' keal t' iunnessemaz òotit
 Nuk k'aa nleri menn as ghoi
 Me i permenn a dile e gim.
 Por saa e dasctne, e buut, e amel
 Àset kiò e Luna per t' divoem,
 N' hasmit tascem, e te mocem
 Kaa diftumun e' kaa cinrim.
 Me t' eii miot me hti n' at kisc
 Kusc n' ghuzon, atii k'ectenimit
 Zuun me i baa, se t' gixt renimii
 T' rannen baar n' ghazep e hiek
 Ispaat hainit ei m' e desclun
 T' lumen kisc gai beer ghuzucne,
 Gneni m' hatrin n' gak u lscucne,
 E paghuun me t' vactiran dek.
 Ispaat zabat ci eolumin
 Me i rannumun desctne vennit,
 T' gixt i cblni jaseta rennit
 E ne fuot te zeez i mloi.
 Oh gixt lavdi, gixt urimi,
 Gixt itati i kioft k'zai Nana,
 Ci t' Scospnijes nner gixt ans
 Àset saidiis, me menn, me ghoi.
 Dasctenijen t' a pertriin
 Per ket Eoi Scospnija maar,
 N' dasct m' u rriit no kaam te paar,
 Scolbin vedi n' dasct me iget.
 Saa i miaer kusc kemi Nana
 N' vepra t' eca i lán cinroes,
 E me mkat prop i pa bees
 Samren t' Birit ja s'ceer egot.
 D. Nee Ditsci

Në Janjevë ishte famullitar dom Toma Gusic deri më 1871, kurse pas tij erdhi dom Ndue Bytyqi ku qëndroi një vit, pasi qëmë 1872 aty u vendos famullitar Filip Canci.

Më 25 mars 1891, konsulli Schmicker raporton se prifti i Janjevës dom Ndue Bytyqi ishte plaçkitur në Ferizaj, në rrugë, dhe kjo tregon se në këtë vit, dom Ndue Bytyqi ishte famullitar në Janjevë. Kurse dy vite më vonë ishte prapë famullitar në Shkup.

Në tetor 1893 ai bëri disa ndërrime vendesh të meshtarëve, ku në vend të famullitarit të Shkupit, don Vittorio Pvassich, u emërua prapë famullitar në Shkup, dom Ndue Bytyqi. Ky duhej të kishte shërbyer në Prizren, por në të njëjtën kohë mësohet se emërohet sekretar i argjipeshkvit të Shkupit, Pashk Trokshit, por del se Bytyqi ishte më parë poashtu sekretar i argjipeshkvit tjetër të Shkupit, Fulgenzio Carev.

Në qershor të vitit 1894, argjipeshkvi i Shkupit, Pashk Trokshi, kishte bërë kërkesë deri te qeveria e Vjenës për përkrahjen e ndërtimit të kishës katolike në Shkup. Qeveria e refuzon këtë kërkesë, por Trokshi i drejtohet perandorit Franz Joseph I, pasi që në këtë kohë ishte siguruar një lloj mbështetje, por kërkoheshin informata më shumë nga Shkupi. Shkupi në këtë kohë nuk kishte ndonjë kishë të përshtatshme, kishte vetëm një kapelë të vogël në të cilën shërbente dom Ndue Bytyqi. Trokshi mendonte se nuk ka të holla për ndërtimin e kishës në Shkup. Kurse famullitari i Shkupit dom Ndue Buqyti i shkruante perandorisë se ai vet i jep 150 napolona për ndërtimin e kishës në Shkup. Konsulli i Austrohungarisë në Shkup, Julius Pisko, bëri kërkesën për 5.000 gulde për dy rata për ndërtimin e kishës katolike në Shkup, dhe ratat duhet të paguheshin më 1897 dhe 1898. Pisko mendonte se për Shkupin është e rëndësishme të ndërtohet një kishë pasi këtë vend e vizitojnë jo pak njerëz dhe që është në interes të Austrohungarisë të ketë një objekt të tillë. Qeveria në Vjenë refuzoi kërkesën e konsullit Pisko, por në të njëjtën kohë për restaurimin e kapelës në Shkup, në janar 1897, dhuroi 200 franga. Në maj të vitit 1898 bëri kërkesën për ndërtimin e kishës në Shkup, e në janar 1898 me arsyetim se kapela në Shkup gati ishte shkatërruar tërësisht. Këtë e dëshmojnë edhe misionarët jezuit në krye me Domenico Pasin, të cilët ishin në Shkup në atë kohë.

Pas kësaj kërkesë të Piskos, Vjena lejon 10.000 franga për ndërtimin e kishës katolike në Shkup, dhe në janar të vitit 1899 në dy rata dhe ratën e parë dërgoi në janar të këtij vitit.

Duhet pasur parasysh se në këtë kohë Austrohungaria financonte një shkollë elementare pranë kishës katolike ku edhe si mësues vepronte dom Ndue Bytyqi.

Dom Ndue Bytyqi në këtë kohë ftohet nga valiu i vendit për të raportuar për ndërtimin e kishës në Shkup, meqë dëshironte që të dinte edhe burimin e financimit, kurse konsulli austrohungarez mendonte se edhe Austrohungaria duhet të shënohet si përkrahëse e ndërtimit të kishës në Shkup. Udhëheqjen e ndërtimit të kishës në Shkup e bëri Hector Finazzer, që ishte pasardhës i inxhinierit Schusser, i cili në fillim kishte planifikuar një kishë që do të ishte vetëm për 150 njerëz. Kisha e Shkupit duhet të jetë për rreth 250 veta, sepse në atë kohë në Shkup jetonin 234 katolikë, kurse 112 ishin të huaj, e prej tyre 49 vetëm nga Monarkia e Austrohungarisë. Kështu, 500 napolona u ndanë nga Austrohungaria për ndërtimin e Kishës Katolike në Shkup, kurse të nevojshme ishin gjithsej 1.000 napolona.

Më vonë janë nderuar me dekorata persona austrohungarez nga vetë shteti i tyre për ndërtimin e Kishës Katolike në Shkup, e cila përfundoi punimet më 1903 nën mbikëqyrjen e Hector Finazzer dhe Franz Jenisch. Është interesant të cekët se konsulli Para, më 1902 i kishte prezantuar Ministrisë së Jashtme Austrohungareze llogaritë për ndërtimin e kishës në Shkup këto shuma: ndërtimi i përgjithshëm 37.176,30 franga, nga e cila paguan katolikët e Shkupit 760 franga, shuma të mëdha erdhën nga të huajt që banonin në atë kohë në Shkup, kurse Ministria e Jashtme e Austrohungarisë pagoi deri më 1903 gjithsej 28.794,8 franga.

Me këtë rast, kemi gjetur dokumente e letra të ndryshme nga famullitarët e Shkupit për përkrahjen e ndërtimit të kishës në Shkup, sidomos letra të dom Ndue Bytyqit, famullitar i Shkupit, poashtu edhe të famullitarëve tjerë, si dom Pashk Dukagjini, dom Nikola Glasnovic e dom Mikel Tarabulluzi. Në këto dokumente shihet angazhimi i dom Ndue Bytyqit për ndërtimin e kishës së Shkupit, e ai madje vetë i kishte dhuruar 200 franga për këtë ndërtim. Poashtu edhe letra të nënshkuara nga katolikët e Shkupit më 15 maj 1898, ku shihen emrat e Jozef Lukës, Paloka Latifit, Prenki Tunës, Mark Toshit, Engëll Markut sëbashku me dom Ndue Bytyqin, ku janë të bashkëngjitur edhe plani i kishës së Shkupit për ndërtimin e kishës në Shkup dhe llogaritë të datajuara se sa kushton ndërtimi i saj, që përfundoi më 1903, kur u shugurua nga argjipeshkvi i Shkupit, Pashk Trokshi, e në të cilën mori pjesë edhe Kolë Bojaxhiu, i cili shihet në një fotografi para kishës.

Jezuiti e misionari jezuit italian Domenico Pasi, më 21 tetor 1896, më fund kishte udhëtuar prej Prizrenit në Letnicë, përmes Ferizajt, sëbashku

me dom Nikollë Mazarekun dhe dom Lush Kurtin. Në Ferizaj shkruan ai e takuan dom Ndue Bytyqin, që kishte ardhur nga Shkupi ku ishte famullitar, dhe i cili udhëtonte për në Letnicë, për ushtrime shpirtërore. Ushtrimet shpirtërore praktikohen nga priftërinj apo murgesha, të cilat disa ditë tërhiqen në qetësi, për të pasur kohë për lutje e për meditime.

*Letra e dom Ndue Bytyqit dërguar Vjenës më 1901, si famullitar i Shkupit /
Dom Ndue Bytyqi letter sent to Vienna in 1901, as vicar of Skopje:*

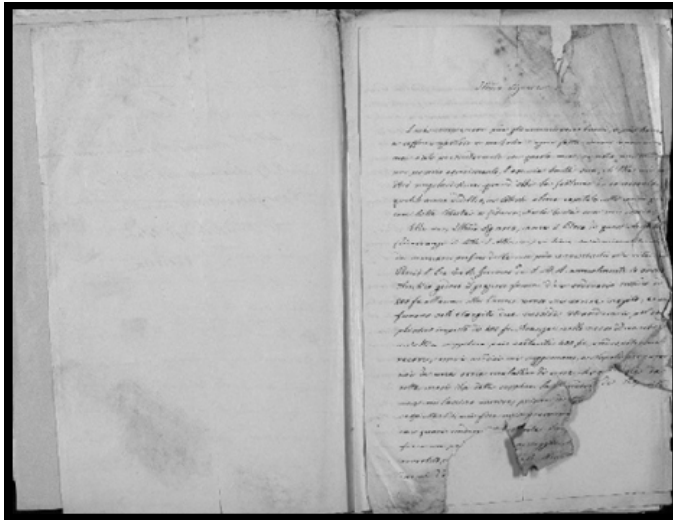

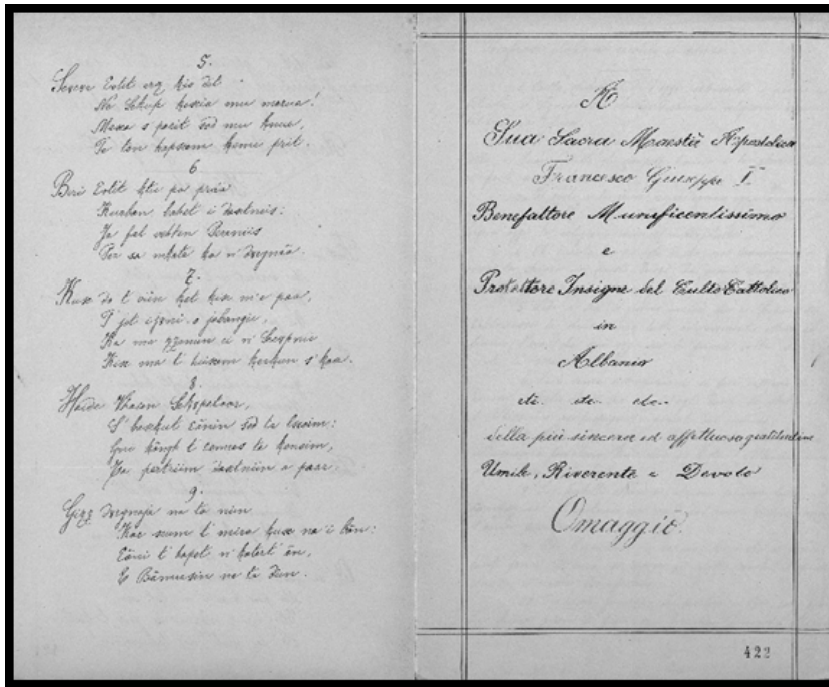

Sipas një raporti të Domenico Pasi, Jezuiti I cili shërbeu si misionar në trojet shqiptare të ashtuquajtura “Missio Volante- Misione Fluturuese” (1888-1912), më 1910 shkruan për dom Ndue Bytyqin se ai u kishte ofruar misionarëve në Shkup pasurinë e vet që të mund të vepronin lirshëm, ndërsa po në Shkup u ka ndihmuar edhe Gaspër Zadrime nga Shkodra.

Ditari me poezi i Dom Ndue Bytyqit, viti 1890:

Sci teo Trini

1. Ise Eoj mori e Visten.
 Në Tocu Trishton po hamfon.
 Teja Trishtit pora qot.
 Në bresuc me mi lot.
 Në qori Eol e mësoret.
 Trec han mi pussetet.
 Yni pussetet e mi t' horman.
 Ygu t' veteve e veteve
 Abriqem e hatocem.
 Trec Eolit por qorim.
 Në ti e beri e shpirti Trecit.
 Trec Eolit ngusdica.
 Eirin ogon cha hriuc.
 E Paritën per duruc.
 Doci i pari lani faj.

2. E Paritën e mori aj
 Trec Trishti non bria nire
 E Paritën nase cali
 Trec t' hon muu muruc.
 E Pasi em me e fitue
 t' man aty kioft

Emmit Eoj

3. O dastura Maria
 Ngusdica Comreson
 Trec due per gije mon
 Me qorun e ondan tan
 Me pasun duant temen
 Trec Eolit no hatramen
 E Paser ten tem te abramen
 Në temen teme ngur
 3 Me qorun due Marid.

1891.

4. E jamta Eoi Maria.
 Trec tunc nana jame.
 Prastoi gije goje teme.
 Trec menut emni jet.

5. Në kigjea nre is nime.
 Trec tes ner teptocia.
 Trec meni egije mira.
 Trec emrit tel me vien.

6. Në pish a jam kampalun
 Menimi kur tom mësoret
 Trec emrit tel me kiferet
 Uedaja prepe me hoon

7. Në sahece hasmit i apirtit
 Në kate hie maambisun

8. Maria maria tuc qorun.
 Trec me jet e larghoi.
 8. Maria ham me qorun.
 Treci hua mai pliri
 Ma Nan an jam i biri.
 Me lanun e ham jo huri.

9. Në emni i jam mai magji.
 E deho kur t' in plirion
 Dot jet me gije Maria.
 Magji emi me deho.

10. Në Barbara tuc e qorun.
 Ute mon te ngusdica.
 Rahat haonjetue.
 Ege me deho rahat.

Marim.

Kangl' Eojos. 2.

Ti cija, Nana e lanlot;
 Drovit hie me na luan nuse;
 Pat rigia me na kuitac;
 A Amanat te xpirtin ton;
 Na na pri ne rrit te hirit
 Prit hatase me hirit ton;
 D'vile pat ben aman; X
 Nais lei t'garmenoin;
 Ne hel jet de sa e plir;
 Na del l' d' Nana jon;
 N'ort, jeta e signime lona;
 Mama lico d'ores sale;
 Nana e d'it e hie us me;
 Emren ton te meqanti
 Na perzo e ma d'astoi X



T' selboim te d'it land;
 Anmika e anmiku jon;
 Mee bastis hur tmunchit;
 Por ta die e t' kuitd'it;
 Cin n'krak land prigh okona
 D'itot tua me ghan' r'eh;
 Ti nafal e zimnia e' an;
 T'na xep ne vorjen ton
 Pra a man te tu zimim;
 Doh hel ner t'gigvona ban;
 D'ur t' d'alam h'ojete;
 Me Kristin offerlet;
 T'pina na ne air e t'grom;
 Marin; X
 Kangl' h'zome k'asp
 D. Ant Biloci

E pac je e t'us zimnime;
 E'oj je h'ic me;
 T'zji ziti e di;
 Te xan mar amet;
 Nuh' genet se t'ic;
 O'nan e lumnu me;
 D'ricirit e'ame;
 Emra jete me;
 U'dai na ha museun;
 E'pma man ne hel xec;
 O'nan p'it me h'oni o'nder g'ra
 Cin d'orgna hie regai;
 N'ali hur nuh' ban;
 E' hie ti me e lan;
 T' h'icami e tan;

O'nan e zimnu me;
 O'nan e d'astnu me;
 T' h'uta per ne;
 E' t' d'ona e' d'astni;
 Por te j'oni e' h'it;
 G'iz t'airat me na i' baa
 E'oi munes e' h'urgia
 Kristi te st' h'urson
 T'zji e' h'at' l'ops
 E' xha t' p'aldien
 O'nan e d'astniis
 T' j'oni e' d'astniis
 E' h'ac port m'hatuoi
 D'asteni per Kristin?
 Cine na selboi
 D. Ant Biloci

DOM NDUE BYTYQI

He was born on March 8, 1847, and his birthplace is almost always written in documents as Skopje, but some people also note that he is born in the village of Bytyq, regardless of this, nearly all his activity was related to the parish of Skopje.

Dom Ndue Bytyqi was educated in Scadar at the papal seminary. In the Catalogus Alumnorum of 1893, he is registered as the 3rd in the order, i.e. in the year of the establishment of the college after Tom Gojan and Preng Doçi (later the abbot of Mirdita), while the third is marked "D'Antonius Bitucci" from Archdiocese of Skopje, later ordained a priest in the Archdiocese of Skopje. He attended the seminar from September 11, 1859. From the beginning of his activity he served at the Parish of Skopje (1884) and then became parish priest in Prizren. Dom Ndue Butyqi had served as a teacher at Catholic schools in Macedonia.

Dom Ndue Bytyqi is well-known in literary circles through poetry, and a great appreciation for him as a poet by the Arbëresh poet Leonardo de Martini. The latter had published the work "L'Arpa di un italo-albanese" (Harp of an Arbëresh) in 1881 in Venice, and in fact Dom Ndue Bytyqi urged the poet De Martino to publish this work. There Ndue Bytyqi devoted a touching sonnets to his friend Leonardo. Bytyqi had written a poem entitled "Mymleqeni" (Fatherland), published in 1887. Domenic Pasi supported Bytyqi's poetry. It is an interesting fact that, while Dom Ndue Bytyqi lived until 1917, most of his writings were published in various magazines in Scadar after his death, in fact until 1944.

Dom Ndue Bytyqi died in the spring of 1917 at Travnik near the Sarajevo monastery. According to the newspaper "The Messenger of the Heart of Christ" (27,1917), Bytyqi published around 150 articles / translations, roughly 2000 pages. Ndue Bytyqi's most famous poems and translations are: "Pescagija", "Ciobajt", "Mymlececi", "Barkagija", "Lughati", Fame-li Reginesca", "Kastigimi", "Mundimet e Krisctit e Vaji i Zojis Bekueme", "Fmija", "Kanga e Hajnis", "Kanga e Vrasis", "Psalmim 109", "Psalmi 110".

However, we will mention here the poem "Kanga e popullit. N'nderr t'Zois Zernaghores" dedicated to the Lady of Crnagore in Letnicë, and later this poem was composed and sung until this day with delight in the lands of Karadak of Skopje, especially in Letnicë, in August. This poetry or song

seems to be very old, as in the Karadak area of Skopje it is very well known not only by Catholics but also by other religions.

Dom Toma Gusic was a parish priest in Janjevo until 1871, he was succeeded by dom Ndue Bytyqi, who was a parish priest there for only a year, and in 1872 Filip Canci was appointed parish priest.

On March 25, 1891, Schmicker's consul reported that Janjevo's priest Ndue Bytyqi was robbed on the street of Ferizaj and this indicates that in that year Dom Ndue Bytyqi was a parish priest in Janjevo. However, two years later he, he was again parish priest in Skopje.

On October 1893, after having changed many positions as priest in different cities, was re-appointed as Vicar in Skopje, instead of the Vicar Don Vittorio Pvassich. He had to have served in Prizren, but at the same time we learn that they appointed him as the secretary of Skopje Archbishop, Pashk Trokshi, but it turns out that Bytyqi was also secretary of the former Archbishop of Skopje, Fulgenzio Carev.

In June 1894, the Archbishop of Skopje, Pashk Trokshi, had requested from the Vienna government for the support of the construction of the Catholic church in Skopje. The government rejects this request, but then Trotsky contacts the Emperor Franz Joseph I. Since some kind of support was provided at this time, they required more information from Skopje. Skopje, at this time, did not have any suitable church; there was only a small chapel where Dom Ndue Bytyqi served. Trokshi felt that there was no money to build a church in Skopje. Whereas the parish priest of Skopje dom Ndue Buqyti wrote to the Empror that he himself gives 150 napoleons for the building of the church in Skopje. The Consul of Austro-Hungarians in Skopje, Julius Pisko, made a request for 5,000 gulden to be paid back in two installments for the construction of the Catholic Church in Skopje, and the bills would have to be paid in 1897 and 1898. Pisko thought that it is important for Skopje to build a church because a lot of people visited this city and it was in the interest of Austro-Hungaria to have such an object. The government in Vienna rejected Pisko's request, but at the same time, for restoring the chapel in Skopje in January 1897, they donated 200 francs. In May 1898, he requested help regarding the building of the church in Skopje, and in January 1898, with the pretext that the Chapel in Skopje was almost completely destroyed, he asked for their help once again. This is also proven by the Jesuit missionaries led by Domenico Pasin, who visited Skopje at the time.

Following this request from Piskos, Vienna approves 10,000 francs for the construction of the Catholic Church in Skopje, on January 1899 in two installments and the first installment was paid in January the same year.

It should be borne in mind that at this time Austro- Hungary financed an elementary school near the Catholic Church where Ndue Bytyqi served as a teacher.

Dom Ndue Bytyqi at this time is invited by the country's derebey (lord of the valleys during the Ottoman Empire) to report on the construction of the Church in Skopje, as he wanted to know the source of funding, while the Austro-Hungarian consul thought that Austro- Hungary deemed appropriate to be recognized as a supporter of the Church construction in Skopje. Hector Finazzer, who was the successor to Engineer Schusser, who initially planned a church that would only host about 150 people, was the leader of the architects team charged with the building of the Church in Skopje. The Church of Skopje should be for about 250 people, because at that time 234 Catholics lived in Skopje, while 112 were foreign, of which 49 were only from the Austro-Hungarian Monarchy. Thus, the Austro-Hungarian Empire for the construction of the Catholic Church in Skopje, for the building of which 1,000 napoleons were needed, gave 500 napoleons.

For the construction of the Catholic Church in Skopje, completed in 1903 under the supervision of Hector Finazzer and Franz Jenisch, the Austro-Hungarian Empire decorated some of its people. It is interesting to note that Consul Para, in 1902, had presented to the Ministry of Foreign Affairs of Austria the accounts for the construction of the Church in Skopje the following sums: the total construction was 37,176.30 francs, from which the Roman Catholic scholars paid 760 francs, large sums came from foreigners living in Skopje at that time, while the Ministry of Foreign Affairs of Austria paid up to 1903 a total of 28,794.8 francs.

We have found several documents and letters from Skopje's parishioners in support of the construction of the Catholic Church in Skopje, especially letters from Ndue Bytyqi, parish priest of Skopje, as well as other parishioners, such as Pashk Dukagjini, Nikola Glasnovic and Dom Mikel Tarabulluzi. In these papers and documents we can see the engagement of Dom Ndue Bytyqi for the construction of the Catholic Church of Skopje, for which, he himself had donated 200 francs. We have found letters signed by the Catholics of Skopje on May 15, 1898, featuring the names of Joseph Lukas, Paloka Latif, Prenki Tunis, Mark Tosh, Angel Marku, together with

Dom Ndue Bytyqi. Attached to these documents is the plan for the construction of the Catholic Church in Skopje and accounts of how much the construction has cost, which ended in 1903 when he was ordained by the Archbishop of Skopje, Pashk Trokshi, in the presence of Kolë Bojaxhiu as seen in a photograph in front the church. The Jesuit and the Italian missionary, Domenico Pasi, on October 21, 1896, finally traveled from Prizren to Letnica through Ferizaj, together with Nicholas Mazarek and Lush Kurt. In Ferizaj, he writes about meeting Dom Ndue Bytyqi, who came from Skopje where he was a parish priest, and who was traveling to Letnicë, for spiritual exercises. Spiritual exercises are practiced by priests or nuns, who retreat for some days in silence, to have time for prayer and meditation.

In 1903, the Catholic Church of Skopje was ordained. For this event, the church had also received some gifts from Austria's Tyrol, namely two wooden altars and two figures, one of Our Lady's, and the other of St. Ndou (Antony), also made of wood., Dom Ndue Bytyqi had fought for the donation of these figures, which he had blessed in Skopje.

According to a report by Domenico Pasi, a Jesuit who served as a missionary in the Albanian territories called "Missio Volante" (1888-1912), in 1910 wrote to Dom Ndue Bytyqi that he had offered his property to his missionaries in Skopje so that they could work freely, while in Skopje they received the help of Gaspert Zadrina from Skadar.

IV.2 LORENC ANTONI (1909-1991)

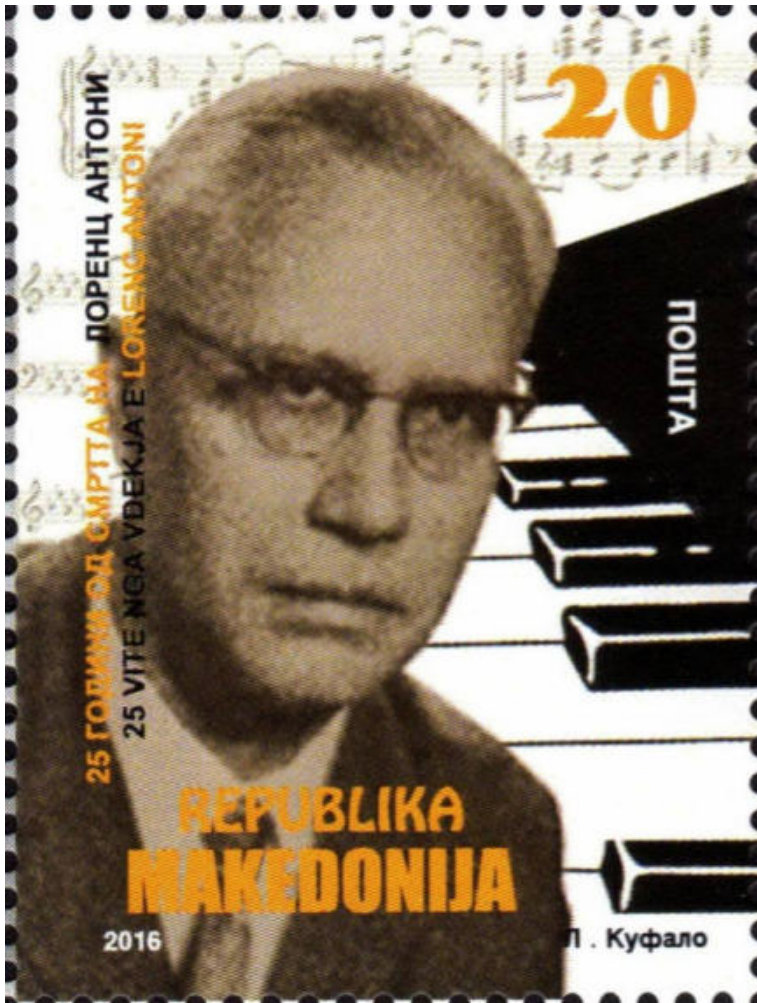

-Me rastin e 25 vjetorit të vdekjes së kompozitorit, dirigjentit dhe etnomuzikologut të njohur shqiptar, Lorenc Antoni, Postat e Maqedonisë emituan pullën postare me figurën e tij.

-On the occasion of the 25th anniversary of the death of the well-known Albanian composer, conductor and ethnomusicologist Lorenc Antoni, Postal stamps with Lorenc Anton's portrait were promoted, in cooperation with the Post of Macedonia.



-Shkup, 21.10.2016 – Me rastin e 25 vjetorit të vdekjes së kompozitorit, dirigjentit dhe etnomuzikologut të njohur shqiptar, Lorenc Antoni, Instituti i Trashëgimisë Shpirtërore e Kulturore i Shqiptarëve në Shkup, në bashkëpunim me Postën e Maqedonisë, u organizuan tribunë përkujtimore, ku edhe u promovua pulla postale me figurën e Lorenc Antonit. Mori pjesë edhe vajza Lorenc Antonit, znj. Vilma Antoni-Bejtullahu.

-Skopje, 21.10.2016 - On the occasion of the 25th anniversary of the death of the well-known Albanian composer, conductor and ethnomusicologist Lorenc Antoni, at the Institute of Spiritual and Cultural Heritage of Albanians in Skopje (ITSHKSH), in cooperation with the Post of Macedonia, a memorial tribune was organized, where postal stamps with Lorenc Anton's portrait, were promoted. The daughter of Lorenzo Antony, Mrs. Vilma Antoni-Bejtullahu, also attended this event.

Është nderë i Institutit që të rikthejë vëmendjen te figurat e mëdha që kanë lënë gjurmë në lëvizjet kombëtare dhe kulturore për popullin shqiptar. Familjet Antoni dhe Bojaxhiu kanë dhënë kontribut të madh në shqiptarësinë e Shkupit, andaj nderi ynë është që të zbardhim të kaluarën e tyre historike, si një mesazh për gjeneratat e ardhshme.

Lorenc Antoni lindi në Shkup më 23 shtator 1909; vdiq në Prishtinë më 21 tetor 1991. Ishte kompozitor, dirigjent dhe etnomuzikolog i shquar shqiptar. Qysh fëmijë aktivizohet në ansamble të ndryshme muzikore të shqiptarëve. Studion privatisht muzikë në Shkup dhe Beograd. Pas shkolimit në Fakultetin Filozofik të Shkupit kthehet në Ferizaj dhe më pas ngre të parën shkollë të ultë dhe të mesme muzike "Josp Sllavenski" në Prizren më 1948. Po në këto vite drejton si dirigjent edhe korin e shkollës muzikore, atë të shoqërisë kulturore artistike "Agimi" si dhe orkestrën simfonike të qytetit të Prizrenit. Pas këtyre viteve vazhdon të merret intensivisht me

kompozime, dirigjime të veprave, veprimtari pedagogjike etj. Në fushën e studimit të folklorit, Lorenc Antoni vlerësohet se i pari mbledhi dhe botoi shtatë vëllime të muzikës popullore shqiptare të Kosovës, Maqedonisë, Malit të Zi dhe Moravës Jugore të shoqëruar me analiza etnomuzikologjike mbi gjithë këtë lëndë që është transkriptuar po prej tij. Ka kompozuar edhe muzikë, ndër to dallohen kompozimet vokale. L. Antoni konsiderohet edhe si kompozitori i brezit të parë të kompozitorëve të Kosovës. Gjithashtu ai bëri përpjekje për hapjen e shkollës së parë të muzikës më 1948 në Kosovë.

Në shenime mbi vepren e prof. Akil Mark Koci: “Kompozitori Lorenc Antoni-Jeta dhe veprat”, Lorenc Antoni ka qenë mësues, si qindra të tjerë, ka qenë drejtues shkollë, ka punue në Radio, si pak të tjerë, dhe mund të mos linte asgja mbas vedit, veç punës së tij... Edhe sikur të mos kishte ba asnjënjë prej punëve të masiperme, Antonit do t’i mjaftonte ajo punë e jashtzakonshme si mbledhës i folklorit, si etnomuzikolog, (për të mos i vue tituj të tjerë), pra sikur të na kishte lanë vetëm këte punë “të papagueme”, të bame jashtë orarit të punës së zakonshme, që L. Antoni të kishte vendin e vet në panteonin e kombit. Por L. Antoni ishte shumë ma tepër!

Është me të vertetë e habitshme se si nganjihërë edhe rastësia të ban të takohesh me historinë... Do të mjaftonte ndoshta edhe vetëm ajo kangë, e shkrueme nga i riu 19 vjeçar Lorenc Antoni për motrat Gongje e Angje Bojaxhiu me rastin e një veprimtarie bamirësie, që emni i tij të kujtohej për të mirë. (Bahet fjalë për kangën “Në breg të liqenit” kompozue nga gjimnazisti i ri, sipas poezisë së Hilë Mosit, krijue për atë rast). Pra jemi në vitin 1928 e njena prej atyne motrave do të bëhej Nanë Teresa: e përvujtuna dhe e madhja, e krrusuna nga pesha e vuajtjes së njerëzve dhe e naltësuemja në qinda shtatore në mbarë botën...deri në altar. Ajo kangë i solli mbarësi Lankut, o ndoshta, ma shumë, ai “takim” do t’i jepte kuptim asaj rruge të pashkelun që do ta bante edhe atë të pavdekshëm për kombin e vet.⁶⁴

Veprat letrare

“Këngë popullore shqiptare të Kosovës dhe Metohisë”, Prishtinë 1953;
 “Folklori muzikor shqiptar”, me shtatë vëllime, Prishtinë 1956-1977;
 “Balada dhe legjenda”, Prishtinë 1973; “Përrallat”. I, Prishtinë 1979;

⁶⁴Robert Prennushi, “Kompozitori Lorenc Antoni Jeta dhe veprat”, <https://www.facebook.com/notes/the-albanian/kompozitori-lorenc-antoni-jeta-dhe-veprat/10150132973327258/>

“Kërkime folklorike”, Prishtinë 198; “Përrallat”, II, Prishtinë 1982ë; “Këngë kreshnike”, I,II,III; “Vajtime, gjamë dhe elegji; “Këngë dasme”, I,II etj.

Artikuj shkencorë

“Folklori muzikor shqiptar”, tek “Jeta e re”, 1949, nr. 1; “Format e ritmit të këngëve popullore shqiptare”, tek “Jeta e re”, 1949 (nr. 1), 1950 (nr. 5 dhe 6) 1951(nr. 1); “Bazat tonale të këngëve popullore shqiptare”, tek “Përparimi”, , 1952, nr. 11-12; “Këngët popullore nga Opoja”, tek “Përparimi”, 1959, nr.2-3; “Të kënduemit popullor shqiptar”, tek “Zvuk”, 1960, nr. 41-42; “Dy mënyra të kënduemit te shqiptarët e Malit të Zi”, tek “Përparimi”, 1961; “Format muzikore të këngëve popullore shqiptare”, tek “Zvuk”, 1963; “Trajtat polifonike të muzikës popullore vokale të gegëve”, “Gjurmime Albanologjike”, II/1972; “Elementët polifonikë në muzikën popullore të Opojës”, Gjurmime Albanologjike”, II/1974 etj.

LORENC ANTONI (1909-1991)

The Institute has the honor to commemorate the great personalities that have played an important role on the national and cultural movements of the Albanian people. The Antoni and Bojaxhiu families have given a great contribution to the Albanian population of Skopje, so our honor is to unravel their historical past as a message to the future generations.

Lorenc Antoni was born in Skopje on September 23, 1909; died in Prishtina on October 21, 1991. He was a distinguished Albanian composer, conductor and ethnomusicologist. From early childhood, he was an active member of different Albanian music ensembles. He studied music in Skopje and Belgrade.

After graduating from the Faculty of Philosophy in Skopje, he returned to Ferizaj and then opened the first music elementary and high school "Josp Sllavenski" in Prizren in 1948. In these years, he also conducted the choir of the music school, the artistic and cultural society "Agimi" as well as the symphony orchestra of the city of Prizren. After these years, he continued to work intensively by composing music, conducting, pedagogical activities, and so on. In the field of folklore research, Lorenc Antoni is estimated to be the first to gather and publish seven volumes of Albanian folk music in Kosovo, Macedonia, Montenegro and Southern Moravia accompanied by an ethnomusicological analysis of this subject. He has also composed music, whose vocal compositions were distinguished as the best. L. Antoni is also considered being the first generation of composers in Kosovo. He also made efforts to open the first music school in 1948 in Kosovo.

According to the notes on the work of prof. Akil Mark Koci: "The Composer - Lorenc Antoni's -Life and Works", Lorenc Antoni has been a teacher, like hundreds, has been a schoolmaster, has worked on Radio, like a few others, and could leave nothing behind to be remembered by other than his work. Even if it had not been for his work, Anton would have enough of that extraordinary work as a collector of folklore, as an ethnomusicologist (for not having other titles), so if he had left only this "unpaid" job, work he did outside his job, it would be enough for L. Antoni to secure his place in the pantheon of the nation. But L. Antoni was much than this!

It is surprisingly how sometime coincidence gives you the chance to meet history ... It would be enough just that tune, written by the young 19 year old Lorenc Antoni for the sisters Gongje of Angje Bojaxhiu on the occasion of a charity activity , that his name should be remembered for good. (the song was "On the shore of the lake" composed by the young high school boy, based on the poem of Hilk Mosy, creates for that occasion). So, we are in 1928 and one of the sisters would become Mother Teresa: the humble and the great, burdened by the burden of suffering of the people and the subject in the hundreds of statues all over the world ... up to the altar. That song brought Lankut to prosperity, or perhaps more, that "meeting" would make sense of that unknowing way that would also make him immortal to his nation.

Literary works

"Këngë popullore shqiptare të Kosovës dhe Metohisë", Prishtinë 1953; "Folklori muzikor shqiptar", me shtatë vëllime, Prishtinë 1956-1977; "Balada dhe legjenda", Prishtinë 1973; "Përrallat". I, Prishtinë 1979; "Kërkime folklorike", Prishtinë 198; "Përrallat", II, Prishtinë 1982ë; "Këngë kreshnike", I,II,III; "Vajtime, gjamë dhe elegji; "Këngë dasme", I,II etj.

Scientific work

"Folklori muzikor shqiptar", tek "Jeta e re", 1949, nr. 1; "Format e ritmit të këngëve popullore shqiptare", tek "Jeta e re", 1949 (nr. 1), 1950 (nr. 5 dhe 6) 1951(nr. 1); "Bazat tonale të këngëve popullore shqiptare", tek "Përparimi", , 1952, nr. 11-12; "Këngët popullore nga Opoja", tek "Përparimi", 1959, nr.2-3; "Të kënduemit popullor shqiptar", tek "Zvuk", 1960, nr. 41-42; "Dy mënyra të kënduemit te shqiptarët e Malit të Zi", tek "Përparimi", 1961; "Format muzikore të këngëve popullore shqiptare", tek "Zvuk", 1963; "Trajtat polifonike të muzikës popullore vokale të gegëve", "Gjurmime Albanologjike", II/1972; "Elementët polifonikë në muzikën popullore të Opojës", Gjurmime Albanologjike", II/1974 etj.

IV.3 DOM GASPËR GJINI (1930-198), KLERIK, INTELEKTUAL, POLIGLOT, KRIJUES DHE SHKENCËTAR

Jeta dhe vepra e dr. dom Gaspër Gjinit janë përmendore e vërtetë, fetaro-kulturore për mesin tonë, edhe më gjerë, për popullin tonë shqiptar që nuk vrugnohet nga pluhuri i harresës as nga vjetërsia e moteve. Ai i pari e dha një paraqitje panoramike të historisë së krishterizmit në popullin shqiptar, prej kohës apostolike e deri në ditë tona. Kjo pasqyrë e së kaluarës sonë, të përgjakshme dhe të lavdishme, pa pikë dyshimi do të jetë dritë dhe rrugë për një ardhmëri më të mirë. Këtë e theksojmë sepse ai ka hulumtuar në shumë biblioteka botërore, si njohës i shumë gjuhëve të huaja, kurse në Bibliotekën e madhe të Vatikanit ai ka vjel nga burimet e tyre materiale të shumta për etnogjenezën nacionale dhe fetare, që për ato shkrime shkencore janë dhënë vlerësime të shumta pozitive për punën e tij të madhe shkencore. Pa dyshim se, vepra kruciale e tij është studimi shumë i rëndësishëm *“I peshkvoia Shkup-Prizren nëpër shekuj”*.

Shumë kohë duke kaluar dhe gjurmuar nëpër arkiva dhe biblioteka botërore, libri i don Gasprit sjell bibliografi tejet të pasur, me dokumenta dhe materiale arkivor, me burime dhe literaturë të shfrytëzuar, që bën veprën jashtëzakonisht qenësore dhe të rëndësishme për historinë dhe shkencën tonë, si edhe të përgjithshmen.

Dr. dom Gaspër Gjini lindi në Ferizaj. Në Shkodër shkoi herët, për të marrë mësimet prej shkollarëve të devotshëm françeskanë. I shtangur nga prirja dhe suksesi i treguar në shkollë, pas kthimit nga Shkodra shkollimin e vazhdoi në Pazin* të Istrisë, e Fakultetin Teologjik katolik e kreu në Gjakovo të Sllavonisë. Pas shërbimit ushtarak dhe studimeve u kthye në Shkup ku kryente detyrën e sekretarit të ipeshkvit Smiljan Cekada**, pas tërmetit (1962) shërbimin meshtarak e bëri në Ferizaj. Më vonë ishte kancelar, dhe së fundi, deri në vdekje, famullitar i katedrales së Shkupit, e cila është ndërtuar më 1982.

Për vite me radhë ishte kryetar i Gjyqit Kishtar Dioqezian, anëtar dhe bashkëpunëtor i zellshëm dhe tejet i frytshëm redaksisë *“Drita”* (gazetë e përmuajshme fetare-kulturore e Kishës katolike) dhe studiues i

palodhshëm i së kaluarës sonë fetaro-kombëtare. Për këtë gazetë u dallohej si bashkëpunëtor i përhershëm me shkrime të ndryshme mbi të kaluarën e besimtarëve katolik dhe me tema fetare.

Nga fytyra e tij e ndritshme mund të veçohet: mikpritja dhe zemërgjerësia, butësia, buzëqeshja dhe ngrohtësia që kishte për çdo njeri pakufi dhe pa dallim feje, race e ngjyre. Ai për të gjithë ishte prind, babë dhe vëlla, njeri prekatar, por edhe bari i popullit. Në mbamendje pozicionohet si njeri modest e vetëmohues, me diapazontë gjërë të njohurive të thella dhe të arsimimit të lartë teologjik, i cili prore me gjithë zemër dhe i përkushtuar ka ndihmuar në raste të nevojshme. Tërë jetën ia kushtoi Hyjit dhe popullit. Përherë ka mbetur punëtor i palodhshëm me gjykim të drejtë.

Hapur mund të thuhet se don Gaspri ka qenë fryt i pjekur e i zellshëmi një bashkësie krishterë. Një fryt i tillë nuk lind nga asgjëja. Ai qëndron në mbarim të rrugës njerëzore krishterë i cila është nderë i bashkësisë prej së cilës vjen. Veçohet kujdesi dhe puna e ij vetëmohuese në famulli, mençuria, modestia, optimizmi dhe komunikimi, urtia dhe fjala e mirë që kishte për çdo kënd dhe çdoherë. Entuziazmi i tij për punë, për shtyp, për bashkëpunim vëllazëror me tërë klerin, për të mirë të ipeshkvisë, edhe më gjerë, për të mirë të popullit rinohej gjithnjë. Ishte vizitor i famullive të ndryshme, duke përhapur shpirt të lutjes apostolike. Kolegët nëpër famullit me gjithë zemër i këshillonte dhe orientonte. Të tërë aftësinë dhe dijeninë e ka derdhur për të mirën e kishës dhe të besimtarëve të vet. S'ka krijuar familje, por ka jetuar me të tjerët e për të tjerët. Pjesën më të madhe të jetës meshtarë ia kushtoi veprimtarisë baritore dhe studimeve. Toka kosovare rriti një njeri prift e atdhetar dhe e mban në gjirin e saj, e neve na takon ta falënderojmë Zotin dhe ta kujtojmë me pietet.

Doktoroi në Romë të drejtën kanonike në Universitetin e famshëm "Propaganda Fide – Urbaniana" në vitin 1968 me temën "De fontibus historico-juridicis ecclesiae Scopiensis", Romae, 1968 (Mbi burimet historike-juridike të Kishës së Shkupit), shkruar dhe mbrojtur në gjuhën latine, me suksesin më të lartë. Për sukses të treguar, si student më i mirë në Kolegjin internacional Papnor të Vatikanit në Romë, papa Pali i VI e dekoroi me medalje të art, dhe për ditën e Shën Pjetrit dhe Shën Palit, mbi varrin e tyre çou meshën shenjtë së bashku me papën.

Ai është doktorant i parë shqiptar nga Kosova pas Luftës së Dytë Botërore. Temën e doktoratës më vonë e ka punuar dhe në formë të zgjeruar e botoi në gjuhën kroate (Skopsko-Prizrenska biskupija kroz stoljeca – KS –

Drita, Zagreb, 1986), më vonë në gjuhën shqipe(Ipeshkvia Shkup – Prizren nëpër shekuj – Drita, Ferizaj, 1992), më vonë në gjuhën angleze (The Shkup – Prizren Diocese Through Centurie – Drita, Prizren, 2000). Ky libër i jashtëzakonshëm do të jetë plotësim i mirëseardhur i bibliotekave të të gjithë atyre që iu kanë kushtuar studimit të ilirëve të lashtë, qofshin shkencëtarë apo lexuesë të rëndomtë të cilët dëshirojnë të pasurojnë dijeninë e vet mbi ilirët.

Ja si e përfundon librin dom Gaspri:

“Jetojmë me plot shpresa se ardhmëria do ta plotësojë krejt atë që na e kanë marr shekujt. Le të na ndihmojë i Miri Zot që këto përpjekje fisnike të realizohen”.

***DON GASPËR GJINI (1930-198) CLERIC,
INTELLECTUAL, POLIGLOT, CREATOR
AND SCIENTIFIC***

Life and Works of Dr. Don Gasper Gjini are a true religious and cultural monuments for the Albanian people and beyond, for those not ruined by the dust of forgetfulness or the passing of time. He was the first to write an extended history of Christianity among the Albanian people from the apostolic times to our day. This mirror of our past, bloody and glorious, without doubt will be the light and the way for a better future. We emphasize this because he has researched in many world libraries, as a polyglot, whereas in the great Vatican Library he has collected from their numerous material resources information and documents for the national and religious ethno-genesis. His scientific writings earned him numerous positive evaluations. Undoubtedly, his crucial work is the very important study "Diocese of Skopje-Prizren through centuries".

Dr. Don Gasper Gjini was born in Ferizaj. He moved to Skadar as a young man, to study from devoted Franciscan scholars. Impressed by the tendency and success shown at school, after returning from Shkodra he continued his education in Pazin * of Istria, and he graduated from the Catholic Theological Faculty at Gjakova, Slavonia. After military service and studies returned to Skopje where he served as the secretary of bishop Smiljan Cekada **, after the earthquake (1963) he performed the Mass in Ferizaj. Later he became chancellor, and then, until his death, he served as a parish priest of the cathedral of Skopje, which was built in 1982.

For many years he was President of the Diocesan Court, a diligent and extremely fruitful member and collaborator of the "Light" - the Catholic religious-cultural monthly newspaper and tireless researcher of our national-religious past, where he was distinguished as a permanent collaborator with various papers on the past of Catholic believers and religious themes.

He has poured out all his ability and knowledge for the benefit of his church and believers. He did not have a family but lived with others and for others. Most of his clerical life was devoted to pastoral activity and studies. He finished his PhD in Rome on the subject- canonical law, at the famous Propanganda Fide - Urbaniana University in 1968 under the theme

of *De fontibus historico-juridicis ecclesiae Scopiensis*, Rome, 1968 (On the Religious – historic Resources of the Church of Skopje) written and presented in Latin, with the highest success. For the success shown, as best student at the Vatican International College in Rome, Pope Paul VI decorated him with a golden medal, and for the day of St. Peter and St. Paul, he led the the holy mass together with Pope.

He is the first Albanian PhD from Kosovo after World War II. He worked and expanded his doctoral thesis later in live, in Croatian (*Skopsko-Prizren biskupija kroz stoljeca - KS - Drita, Zagreb, 1986*), than in Albanian (*Ipeshkvia Shkup – Prizren nëpër shekuj – Drita, Ferizaj, 1992*), më vonë në gjuhën angleze), after that in English (*The Skopje - Prizren Diocese Through Centuries - Drita, Prizren, 2000*). This extraordinary book will be a welcome addition to the libraries of all those who have devoted themselves to the study of ancient Illyrians, be they ordinary scientists or readers who want to enrich their knowledge of the Illyrians.

Here's how Don Gaspri concludes:

"We live full of hope that the future will fulfill all that the centuries has taken from us. May Good Lord help us to achieve these noble efforts. "



Nëna Tereza dhe Gaspër Gjini⁶⁵

⁶⁵ Vinçenc, Gjini. 2012. *Unë jam Vinçenc Gjini (I am Vinçenc Gjini)*. Zagreb, 58.



Papa Pali I Vi dhe Don Gasprini⁶⁶

⁶⁶ Fotografia është marrë nga fondi familjar Gjini. The picture is taken from personal fund from the Gjini family

IV.4 VINÇENC GJINI



67

*Vinçenc Gjini*⁶⁸

Vinçenc Gjini ka lindur në Ferizaj më vitin 1935. I përket gjeneratës së parë të muzikantëve akademik shqiptar në trevat veri – lindore (Kosovë dhe Maqedoni). Një pjesë të shkollimit fillor e ka mbaruar në Shkup, ndërsa studimet universitare dhe pasuniversitare i ka kryer në Beograd dhe bëhet magjistër i parë i shkencave muzikore në trevat etnike shqiptare nën ish

⁶⁷ Vinçenc, Gjini. 2012. Unë jam Vinçenc Gjini (I am Vinçenc Gjini). Zagreb, 129.

⁶⁸ Vinçenc Gjini, Unë Jam, Velika Gorica, 2012, 321.

federatën jugosllave. Më vonë në Shkup ka kryer edhe studimet e rregullta të kompozimit.

Ka jetuar e punuar në Prishtinë mbi 30 vjet, deri në pension, e prej vitit 1993, me familje, jeton në Kroaci, në qytezën e Istrisë – Bujë. Ndërsa, familja më e gjërë ende jeton në qytetin e Shkupit.

Është koautor i librave të parë shkollor në gjuhën shqipe, për Edukatën e muzikës, si dhe autor i librit “Harmonia”, të dedikuar për studentë.

Ka kompozuar vepra të ndryshme muzikore: për fëmijë, korale, solistike, instrumentale, kamerale, orkestrale (4 simfoni e 1 simfoniet), vokalo – instrumentale (shtatë kantata) etj. Është edhe autor i katër edicioneve të muzikës sakrale: Libër këngësh korale kishtarë, Eni t’i këndojmë Zotit I dhe II dhe i kantualit Ta lavdërojmë Zotin. Nënës Terezë ia ka kushtuar dy vepra formatit më të madh, të kompozuar për solist, kor dhe orkestër: Meshën klasike dhe oratorion Dallëndyshja Mirandjellse.

Si nismëtar dhe profesor i parë universitar i muzikës konsiderohet si pionier i shkollimit të lartë në Kosovë. Është cituar në disa Enciklopedi dhe është anëtar i Shoqatës së kompozitorëve të Kosovës (SHKK) dhe i Shoqatës së kompozitorëve të Kroacisë (HDS).

VINÇENC GJINI

Vincenc Gjini was born in Ferizaj in 1935. He belongs to the first generation of Albanian academic musicians in north-eastern areas (Kosovo and Macedonia). He finished a part of his elementary education in Skopje while his undergraduate and postgraduate studies have been conducted in Belgrade making him the first master of musical sciences in ethnic Albanian areas under the former Yugoslav federation. Later in Skopje he also completed his composing studies .

He lived and worked in Prishtina for over 30 years until his retirement, and since 1993, with his family, he has been living in Buje, a town in region of Istria, Croatia.. While the widest family still lives in the city of Skopje.

He is co – author of first school books in Albanian language, used in musical education. In addition, he is the author of the book *Harmonia*, written for college students.

He has composed various types of compositions, such as children's, chorale, solo, instrumental, chamber, orchestral (4 symphonies and 1 sinfonietta), vocal and instrumental (7 cantatas). He is also the author of four editions for sacred music: *Libër këngësh korale kishtare*, *Eni t'i këndojmë Zotit I dhe II* and the book *Ta lavdërojmë Zotin*. He has devoted two compositions of larger format to Moher Theresa, composed for soloists, choir, and orchestra: *Meshë klasike*, and the oratorio *Dëllëndyshja Mirandjellse*.

As the initiator and the first university professor, he has been considered a pioneer of higher education in Kosovo. He is quoted in several encyclopedias and he is a member of the Association of Composers and the Croatian Composers Society.



69

⁶⁹ Vinçenc, Gjini. 2012. Unë jam Vinçenc Gjini (I am Vinçenc Gjini). Zagreb, 16.

IV.5 FOTOGRAFI ME KOSTUME TRADICIONALE TË SHQIPTARËVE KATOLIK NË SHKUP

Veshja paraqet një element tejet të rëndësishëm të qenësisë sonë identitare, veçmas të kulturës popullore. Ajo fsheh gjurmë, apo elemente të një të kaluarë të largët duke filluar nga kultura ilire, kultura e shqiptarëve të mesjetës, si dhe të shqiptarëve të kohës më të re. Veshja popullore poqese kundrohet nga pikëpamja e elementeve të zbukurimit që përmban në sfondin e saj përmbajtësor, pastaj nga trajtat e nduarduarshme artistike që i posedon brenda saj, por edhe nga roli dekorativ që ngërthen në strukturën kompozicionale, rezulton se është një përbërës tejet i çmuar estetik i trashëgimisë sonë kulturore, në veçanti të asaj shpirtërore.

Veshja popullore ka qenë një element specifik që ka përcaktuar edhe përkatësinë kombëtare shqiptare, madje si e tillë ajo ka qenë edhe një faktor tejet integruar, apo përbashkues pa marr parasysh divergjancat e natyrës konfesionale fetare. Pra, ajo ishte një kod i mirëfilltë i unitetit të përkatësisë kombëtare shqiptare. Në këtë drejtim, edhe shqiptarët e konfesionit katolik të Shkupit në periudhën midis dy luftërave botërore kishin ruajtur me xhelozinë më të madhe të gjitha pjesët e veshjes sonë popullore. Në të vërtetë, elementi më karakteristik i veshjes së tyre, por gjithsesi edhe i asaj shqiptare, ishin tirqit, në cilësinë e pantallonave të ngushta prej shajaku të bardhë e ndonjëherë edhe të murrme ose të zi, me dy shqeka përpara që ngjisheshin pak më poshtë belit. Tirqit zbukuroheshin anës të qepurave dhe përqark xhepave e shqekave me gajtan të zi ose të bardhë. Një karakteristikë e këtyre veshjeve ishte edhe plisi i bardhë në trajtë gjysmësferike që padyshim se ishte një përcaktues kryesor i përkatësisë kombëtare shqiptare, nënkuptohet krahas gjuhës amtare. Në këtë kontekst, duhet shtuar se veshja e tipit me tirq si zakonisht shoqërohej nga këmisha, brekët ose tlinat, brezi çorapët, opingat, jeleku, xhamadani, varësisht nga krahina etnografike - herrka dhe mintani. Gjatë muajve të ftohtë të dimrit si pjesë e veshjes në fjalë ishte edhe xhurdia.

Në kuadër të veshjeve popullore, qoftë nga aspekti i llojlojshmërisë, por edhe nga aspekti i dekoracionit, ishte e begatshme ajo e gjinisë femërore, sidomos ajo e nuseve të reja. Në këtë drejtim, edhe gjinia femërore e

përkatësisë shqiptare e konfesionit katolik në Shkup në kohën midis dy luftërave botërore e kishte ruajtur me fanatizëm të madh çdo detaj, apo pjesë të veshjes sonë popullore. Në të vërtetë, pjesa femërore e këtij komuniteti kishte ruajtur në mënyrë aktive veshjen me këmishë të gjatë e një përparëse, apo pështjellak. Kjo veshje paraqet njëherit edhe tipin më të përhapur të veshjeve shqiptare në përgjithësi. Duhet shtuar se veshja me këmishë të gjatë është shoqëruar nga brekët ose tlinat, jeleku, mintani, brezi ose shoka, çorapët, opingat, mbulesat e kokës, siç janë marhama ose shamia, si dhe me aksesore e stoli të ndryshme të arit e argjendit, si vathët, qaforet e vargje tjera në gjoks, bylyzikët, unazat dhe ndonjëherë edhe ndonjë amulet rruazash të ndryshme.

Si pjesë më e dalluar e kësaj veshje popullore veçohet pështjellaku, apo futa e cila krahas brezit, konsiderohet se i përket gjenezës, apo pjesës më të hershme të veshjes popullore, nënkuptohet nga aspekti historik. Në funksion të këtij konstatimi mund të merret fakti, përkatësisht e dhëna apo mënyra e mbajtjes së pështjellakut i cili qëndron i varur mbi trup, në cilësinë e një mbulesë të rëndomtë të organeve të caktuara, apo delikate të trupit, përkatësisht të prehrit. Në këtë kontekst, pretendohet dhe besohet se në një kohë primordiale, apo parake, pështjellaku ka qenë pjesa e vetme e veshjes popullore, sidomos gjatë stinës verore.

Edhe veshja e cilësuar si orientale ka mbizotëruar në veshjen popullore shqiptare duke përfshirë edhe komunitetin shqiptar të Shkupit me përkatësi fetare katolike. Në të vërtetë dihet mirëfilli se ndikimet orientale fillimisht kishin kapluar qendrat urbane, kurse veshja si trajtë e kulturës materiale ishte përhapur me një shpejtësi të madhe. Veshja, apo moda çdoherë përhapet në mënyrë spontane, nënkuptohet me anë të procesit të imitimit. Si rrjedhojë, veshja me dimija kishte kapluar edhe komunitetin shqiptar të përkatësisë katolike në Shkup. Dimitë, në cilësinë e veshjeve orientale, vishen nga beli e poshtë, kurse nga beli e lartë kombinohen me këmishë, jelek, kurse për të reja edhe me dollamë, mintan me fije ari. Në këtë kontekst duhet shtuar se veshjet e sipërme që i shoqërojnë dimitë janë bartur edhe në veshjen e mirëfilltë popullore shqiptare, por ato tani marrin emërtime të karakterit oriental, punohen me materiale të fabrikuara dhe dekorohen me fije ari.

Struktura përmbajtësore e këtyre veshjeve popullore ka qenë e dekoruar me motive të ndryshme duke përfshirë ato të natyrës gjeometrike (pika, vija, rrethi, spiralja, kryqi, shenja "S", trekëndëshi, rombi, etj.),

kozmiqe (dielli, ylli, hëna), fitomorfe (druri i botës, lule të ndryshme, etj.), zoomorfe (gjeli, dallëndyshja, flutura, shqiponja, zogjtë, gjarpri, etj.), antropomorfe (figura e Nënës së Madhe, organe njerëzore, si syri, zemra, etj.). Të gjitha motivet në fjalë rezultojnë të jenë shumë të lashta dhe ndërlidhen me mitologjinë ilire, por edhe të mëvonshme. Në të vërtetë, në pjesën dërmuese të motiveve në fjalë pasqyrohet logjika e njeriut me bindje pagane kundruall realitetit objektiv.

Edhe ngjyra e veshjeve popullore flet me logjikën e saj përkatëse. Në këtë kontekst duhet cekur faktin se thjeshtësia e ngjyrave, përkatësisht përdorimi i zbehtë i tyre, apo përdorimi vetëm i ngjyrës së bardhë dhe të zezë i dedikohet një periudhe më të lashtë në aspektin kohor, kurse sistemi shumëngjyrësh me siguri se i dedikohet një kohe më të re. Pjesa më e dekoruar dhe më e ngjyrosur e veshjes popullore gjithsesi se ka qenë pësh-tjellaku i nuseve të reja si simbol i pjellorisë, apo një jete të re⁷⁰.

⁷⁰ Interpretimin të fotografive me kostume tradicionale të shqiptarëve katolik në Shkup e ka shkruajtur prof. Dr Izaim Murtezani.

Photographs of traditional clothes of the Catholic Albanian families in Skopje

Traditional clothes are a very important element of our identity, especially of folk culture. It hides traces, or elements of a distant past, starting from the Illyrian culture, the culture of the medieval Albanians, as well as the Albanians of the newer era. The folk costume, if viewed from the point of view of the decorative elements contained in its substantive background, and of the peculiar artistic attributes within it, but also of the ornamental role embodied in the compositional structure, turns out to be a highly prized esthetic ingredient of our cultural heritage, in particular of that spirituality.

The folk costume has been a specific element that has determined the Albanian nationality, and as such it has also been a highly integrative factor, or a composite regardless of the divergences of religious beliefs. Therefore, it was a genuine code of unity among the Albanian nation. In addition to this, the Catholic Albanians of Skopje in the period between the two world wars had preserved with great jealousy the traditions of our folk costumes. Indeed, the most characteristic element of their dress, but of course the Albanian one, were Tirq- long pants worn by men in white or sometimes black or brown color. The Tirqs were embellished black or white laces on the sides and around the pockets. One characteristic of these clothes was the semi-spherical white traditional hat or aplis that was undoubtedly a major determinant of Albanian nationality, in addition to the mother tongue. In this context, it should be added that this type of clothes were usually accompanied by shirts, tllina, çorapeor traditional socks, opingat, traditional vests, xhamadan, depending on the ethnographic province - herrka and mintani. During the cold winter months as part of the dress code was also xhurdia.

Female Albanian folk costumes were, both in terms of variety and in terms of decoration, richer and more diverse, especially costumes for the new brides. Albanian Catholic women in Skopje between the two world wars had kept, with great fanaticism, every detail or part of our folk costumes. Indeed, the women of this community had preserved the tradition of clothes with long-sleeved shirt and an embroidered apron. This type of clothes represents, at the same time, the most widespread type of Albanian clothing in general. It should be added that long-dressed clothing is accom-

panied by tliina, vest, mintani, brez- traditional belts, socks, opingat, head-scarf, as well as accessories and various gold and silver jewelry, such as earrings, necklaces, braces, rings and sometimes even amulets of different beads. The most famous part of this folk costume is pështjellaku which is, historically, the earliest folk costume which consists of a long white shirt, and two "pështjellak" (a white apron), the front and the back one. "pështjellakuiparmë", or the front apron is as long as the shirt, and it was tailored to fit the woman's hip. "pështjellakuipasëm", the back apron was shorter than the front one. Among the earliest traditional clothing was xhurdia which is a type of clothing worn by young boys is mostly known and symbolizes pride. It was made of soutane and tailors were usually the ones who made it. It had long and tight sleeves, open-chested, waist-length, and had a loose part at the back.

Even the oriental costume dominated the Albanian folk costume, including the Catholic Albanian community of Skopje. Indeed, it is well known that oriental influences in clothes originally had started at the urban centers, while clothes and costume as a material culture or fashion, had spread at a great speed. Fashion style had always spread spontaneously, mostly by the imitation process. As a consequence, the wearing of a headscarf had also become part of the fashion in the Albanian Catholic community in Skopje. Muslims and Christians all wear the so-called Veshje me dimi (traditional embroidered pants similar to pantaloons). The clothing was combined with shirt, vest, mitani, pështjellak, socks, moccasins, head-scarf, and accessories such as earrings, bracelets, rings, necklaces and clasps.

These folk costumes had been decorated with various motifs including those of geometric forms (dots, lines, circles, spirals, crosses, "S", triangles, diamonds, etc.), cosmic (sun, the moon), phytomorphs (world wood, various flowers, etc.), zoomorfe (rooster, swallow, butterfly, eagle, birds, serpent, etc.), anthropomorphic (grandmother's figure, human organs such as eyes, hearts ect.). All the motives in question result to be very ancient and relate to Illyrian mythology. In fact, most of the motifs in question reflect human logic associated with pagan beliefs versus objective reality. In this context, it should be noted that the simplicity of colors, or the use of pale colors, like the use of white and black color, originates from an earlier period in history, while the multicolored system belongs to more modern times. The most decorated and most colorful part of the folk costume, however, has been the shroud of new brides as a symbol of fertility, or a new life.

KARNAVALET

Nga definicionet e ndryshme që ekzistojnë për karnavalin, ky i fundit duke iu referuar botës krishtere, përkufizohet përgjithësisht si një manifestim përmbyllës, ose një lloj parakalimi para fillimit të agjërimit për hir të festës së Pashkëve. Meqenëse gjatë agjërimit nevojitej përmbajtja nga mishi dhe ushqimi me yndyrë, në ditët para agjërimit, sidomos në botën krishtere, mbaheshin manifestime kolektive në të cilat pjesëmarrësit i konsumonin pikërisht këto ushqime të ndaluara. Në përputhje me këtë logjikë, ndërlihet edhe etimologjia e fjalës *karnaval*. Edhe pse nuk është plotësisht e qartë etimologjia e kësaj fjale, megjithatë dominon supozimi se kjo fjalë buron nga fjala latine *carnem levare*, ose *carnelevarium* që në përkthim do të thotë “të shmangësh mishin”, ose “të privohesh nga mishi”. Ndërkaq, përveç kësaj etimologjie, ekziston edhe një shpjegim tjetër i kuptimit të fjalës *karnaval*. Sipas këtij interpretimi, fjala karnaval buron nga kompozita *carrus navalis* që domethënë “hudhje, shtyerje e qerres”, përkatësisht në kuptimin figurativ shënon një qerre të mbushur me të liga (të akumuluar në periudhën e dimrit) e cila ritualisht hudhet në ujë.

Pa marr parasysh etimologjinë e fjalës *karneval* dhe ndërlihdjen e tij me momente të caktuara të fesë krishtere, është e qartë se bëhet fjalë kryesisht për një manifestim parakrishter me domethënie kryesisht të natyrës pagane. Disa studies, madje edhe futjen në përdorim të fjalës *karnaval* në kulturën evropiane e konsiderojnë shumë të vonshme, apo e ndërlihdhin me dekadën e tretë të shekullit XIX. Pra, kemi të bëjmë me një manifestim, apo ritual kolektiv me prapavijë pagane nëpërmjet të cilit shënohet ndonjë kalim në një periudhë të re kohore, kryesisht nga cikli dimëror në atë veror. Pra, si dukuri parakrishtere, karnavalet, ndoshta mund të ndërlihdhen, madje edhe me festimet e Dionisit që kremtonin daljen e dimrit dhe kalimin në verë. Në vija të përgjithshme, karnavalet varësisht nga mjedisi i praktikimit të tyre, klasifikohen në dy lloje, apo karnavale të ashtuquajtura *magjike* ose *luperkaliane* që organizohen në mjedise rurale dhe karnavale të natyrës *kritike*, ose *saturnaliste* që organizohen në mjedise urbane. Në karnavalet e llojit të parë që ndërlihdhen me ambiente të karakterit blegtoral hasim praninë e shenjave të mbijetojave të besimeve magjike dhe ritualeve që ndjellin pjellorinë, kurse në karnavalet e llojit të dytë, apo të atyre urbane

hasen elemente nëpërmjet të cilave atakohet realiteti shoqëror, përkatësisht dukuritë devijuese të njeriut dhe shoqërisë.

Karnavalet në cilësinë e manifestimeve popullore ishin dhe janë ende pjesë e rëndësishme e metropoleve evropiane ku grupe njerëzish parakalojnë nëpër rrugë e bulevarde të ndryshme, të maskuar e të transformuar në identitete të ndryshme duke denoncuar gjithmonë dhe duke u tallur kryesisht me vese e dukuri negative të realitetit jetësor, apo shoqërisë njerëzore në përgjithësi. Pjesë përbërëse e këtyre manifestimeve janë muzika, vallja, kënga, paroditë e ndryshme e kështu me radhë.

Jashta rrjedhave të këtij lloji të ritualit, përkatësisht karnavalit, apo atmosferës që krijohet me këtë rast, veçmas nëpër qendra urbane, nuk ishin edhe shqiptarët e përkatësisë katolike të Shkupit në kohën midis dy luftërave botërore. Ata organizonin mbajtjen e karnavaleve të tilla duke u veshur me maska të ndryshme dhe duke parakaluar nëpër rrugë e vende publike të Shkupit. Ky fakt flet se ata ishin pjesë përbërëse e rrjedhave të përgjithshme të kulturës popullore që praktikohet në Evropën e qytetëruar, përkatësisht nëpër qendrat e saja më të fuqishme urbane. Pra, rezultoi se edhe shqiptarët katolikë të Shkupit, në kohën midis dy luftërave botërore, shijonin frytet e këtyre kremteve popullore, përkatësisht karnavaleve kur shpërthente gëzimi dhe hareja në zemrat e tyre. Pjesë e këtyre aktiviteteve karnavaleske ishin edhe qytete tjera ku jetonin shqiptarët si Korça, Shkodra, Gjirokastra e kështu me radhë.

Pra, karnavali ishte një kremte popullore, apo siç thotë Peter Burke, një pjesë teatrale vigane gjatë të cilit rrugët dhe sheshet kryesore bëheshin skena, qyteti bëhej një teatër pa mure dhe banorët, aktorë dhe spektatorë, e shihnin skenën nga ballkonet e tyre. Në të vërtetë nuk kishte një dallim të prerë midis aktorëve dhe spektatorëve, përderisa zonjat nga ballkonet e tyre mund të hidhnin vezë mbi turmën poshtë dhe të maskuarit shpesh ishin të lejuar të hynin në shtëpitë private. Karnavali ishte një kremte kur njerëzit çliroheshin përkohësisht nga trysnitë psikike të vitit, po ashtu harronin problemet me të cilat ballafaqoheshin paraprkasht dhe nëpërmjet të qeshurave e elementeve komike që praktikonin me këtë rast, mëtonin të ndjellnin shëndet dhe pjellori gjatë periudhës kohore që do të pasonte. Në këtë drejtim, Bahtini kishte të drejtë kur theksonte se karnavali nëpërmjet gosisë, të qeshurave dhe "barkut të ngopur" ndikonte në aspektin magjik

në ndjelljen e pjellorisë dhe njëkohësisht shijimin e një jete të re që shkaktonte ardhja e periudhës verore. Ngrënia dhe pija, por edhe të qeshurat e dëbojnë simbolikisht vdekjen dhe në mënyrë figurative ia hapin rrugën një jete të re, siç ndodh me periudhën verore kur fillon natyra të hapet dhe të gjelbërohet nga të gjitha anët e saj. Përmbajtja e karnavaleve afirmonte gjithsesi një logjikë të kësaj natyre⁷¹.

⁷¹Interpretimin të fotografive me kostume tradicionale të shqiptarëve katolik në Shkup e ka shkruajtur prof. Dr Izaim Murtezani.

CARNIVAL

A Carnival, referring to the Christian world, is generally defined as a celebratory event that happens before the period of fasting and penitence in preparation for Easter. Since during fasting the consume of meat and fat is prohibited, in the days before fasting, especially in the Christian world, events like this were organized, where in which participants consumed exactly these prohibited foods. Although the etymology of this word is not completely clear, however, the assumption is that this word originates from the Latin word *carnemlevare*, or *carnelevarium*, which translates to "avoid flesh" or "deprive of flesh." Meanwhile, in addition to this etymology, there is another explanation of the meaning of the word carnival. According to this interpretation, the word carnival originates from the composite *carrus-navalis*, meaning "naval wagon, i.e. float", which, represents a cart filled with evil (accumulated during the winter period) which is ritually thrown into the water at the beginning of spring.

Regardless of the etymology of the word carnival and its interconnection with certain moments of Christian religion, it is clear that it is mainly about a pre-Christian ritual of mainly pagan nature. According to some studies, even the introduction of the word carnival in European culture, consider it related to the third decade of the nineteenth century. So, we are dealing with a manifestation, or a pagan collective ritual through which is marked a transition to a new period, mainly from the winter cycle in that of summer. Therefore, as a precursor phenomenon, the carnivals could probably be linked, even with the Dionysus celebrations that celebrated the end of winter and the arrival of summer. In general, carnivals, depending on their place where they were practised, are classified into two types, or so-called magical or luperkalian carnivals organized in rural areas, and carnivals of critical nature or saturnalist, organized in urban areas. On the first type of carnivals held in rural areas, we encounter the presence of the signs of the survival of the magical beliefs and the rituals that induce fertility, whereas in the second or the urban types of carnivals there are elements in which social reality is attacked, respectively deviant phenomena of man and society.

Carnivals in the form of popular public events were and still are an important part of European metropolises where groups of people overlook

various boulevards, masked and transformed into different identities by always denouncing and mocking the negative phenomena of everyday life or society in general. Integral part of these manifestations were music, dance, songs, and various parodies and so on. An integral part of this kind of ritual, namely the carnival or atmosphere that was created on this occasion, especially in urban centers, were the Catholic Albanians of Skopje at the time between the two world wars. They organized such carnivals, wearing different masks and parading the streets of Skopje. This fact suggests that they were an integral part of the general folk culture tradition that was practiced in civilized Europe, namely in its most powerful urban centers.

Therefore, it turns out that even the Catholic Albanians of Skopje, in the time between the two world wars, enjoyed the fruits of these folk festivals, namely the carnivals when their hearts were full of joy. Part of these carnival activities were also held in other cities where Albanians lived such as Korça, Shkodra, Gjirokastra and so on. So the carnival was a popular celebration, or, as Peter Burke says, a gigantic theatrical play where the main streets and squares were the scene, the city became a theater without walls and residents, actors and spectators watched the scene from their balconies. Indeed, there was no definite distinction between actors and spectators, while women from their balconies could throw eggs at the crowd and masked individual were often allowed to enter private homes. The Carnival was a time for celebration when people would temporarily forget the physiological pressures of the year, forgetting the problems they faced and through the laughs and comic elements that they practiced on this occasion wanted to evoke health and fertility for the time to follow. In this regard, Bahtini was right when he emphasized that the carnival through feasting, laughter and the "full stomach" influenced the magical aspect of heralding fertility and at the same time tasting a new life that would announce the coming of the summer. Eating and drinking, as well as laughter, symbolically evict death and figuratively pave the way for a new life, as is the case with the summer period when nature begins to bloom. The content of carnivals still affirmed a logic of this nature. Female Albanian folk costumes were, both in terms of variety and in terms of decoration, richer and more diverse, especially costumes for the new brides. Albanian Catholic women in Skopje between the two world wars had kept, with great fanaticism, every detail or part of our folk costumes.

Indeed, the women of this community had preserved the tradition of clothes with long-sleeved shirt and an embroidered apron. This type of clothes represents, at the same time, the most widespread type of Albanian clothing in general. It should be added that long-dressed clothing is accompanied by tllina, vest, mintani, brez- traditional belts, socks, opingat, headscarf, as well as accessories and various gold and silver jewelry, such as earrings, necklaces, braces, rings and sometimes even amulets of different beads. The most famous part of this folk costume is pështjellaku which is, historically, the earliest folk costume which consists of a long white shirt, and two "pështjellak" (a white apron), the front and the back one. "pështjellakuiparmë", or the front apron is as long as the shirt, and it was tailored to fit the woman's hip. "pështjellakuipasëm", the back apron was shorter than the front one. Among the earliest traditional clothing was xhurdia which is a type of clothing worn by young boys is mostly known and symbolizes pride. It was made of soutane and tailors were usually the ones who made it. It had long and tight sleeves, open-chested, waist-length, and had a loose part at the back.

Even the oriental costume dominated the Albanian folk costume, including the Catholic Albanian community of Skopje. Indeed, it is well known that oriental influences in clothes originally had started at the urban centers, while clothes and costume as a material culture or fashion, had spread at a great speed. Fashion style had always spread spontaneously, mostly by the imitation process. As a consequence, the wearing of a headscarf had also become part of the fashion in the Albanian Catholic community in Skopje. Muslims and Christians all wear the so-called Veshje me dimi (traditional embroidered pants similar to pantaloons). The clothing was combined with shirt, vest, mitani, pështjellak, socks, moccasins, headscarf, and accessories such as earrings, bracelets, rings, necklaces and clasps.

These folk costumes had been decorated with various motifs including those of geometric forms (dots, lines, circles, spirals, crosses, "S", triangles, diamonds, etc.), cosmic (sun, the moon), phytomorphs (world wood, various flowers, etc.), zoomorph (rooster, swallow, butterfly, eagle, birds, serpent, etc.), anthropomorphic (grandmother's figure, human organs such as eyes, hearts ect.). All the motives in question result to be very ancient and relate to Illyrian mythology. In fact, most of the motifs in question reflect human logic associated with pagan beliefs versus objective reality.

In this context, it should be noted that the simplicity of colors, or the use of pale colors, like the use of white and black color, originates from an earlier period in history, while the multicolored system belongs to more modern times. The most decorated and most colorful part of the folk costume, however, has been the shred of new brides as a symbol of fertility, or a new life.

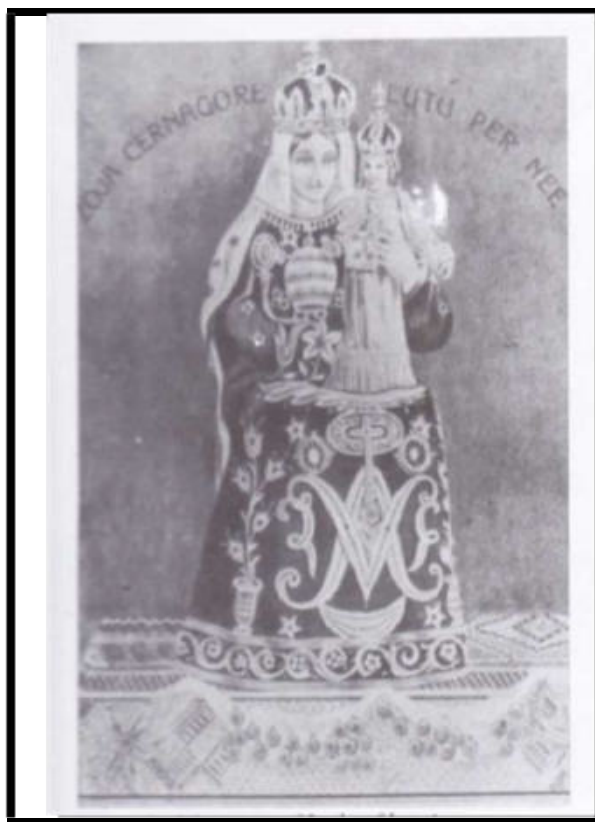

Një fotografi e mrekullueshme e Zonjës së Letnicës (Cërnaqore) një ndër veshjet më të vjetra/

A wonderful picture of Lady of Letnica (Cërnaqore) in oldest costume⁷²

⁷² Gaspër Gjini. *Ipeshkvia Shkup-Prizren nëpër shekuj / The Shkup-Prizren diocese through centuries*. Prizren: Drita, 2011, 261.



Gonxhe Bojaxhiu (Nënë Tereza) më motrën e saj Age /

Gonxhe Bojaxhiu (Mother Teresa) with her sister Age⁷³

⁷³ Lush Gjergji. *Majka ljubavi*. Zagreb: Krscanska sadasnost, 2007, 62.





74

⁷⁴ Fotografi është shfrytëzuar nga fondi familjar të mbesës së Nasta Mihillit Stibel Gabriella / The pictures is taken from family fond of nephew Nasta's Mihillit- Stibel Gabriella



75

⁷⁵ Vinçenc, Gjini. 2012. Unë jam Vinçenc Gjini (I am Vinçenc Gjini). Zagreb, 35.



76

⁷⁶ Të gjitha informatat e dhëna në këtë shkrim janë nxjerrë në bazë të dëshmimeve të Vilma Antonit Bejtullahit dhe Gjon Antonit, si dhe fotografive e dorëshkrimeve të Lorenc Antonit që gjenden në arkivin e familjes Antoni.



77

⁷⁷ Fotografia është marrë nga fondi familjar Nreca. The picture is taken from personal fund from Nreca family.



78

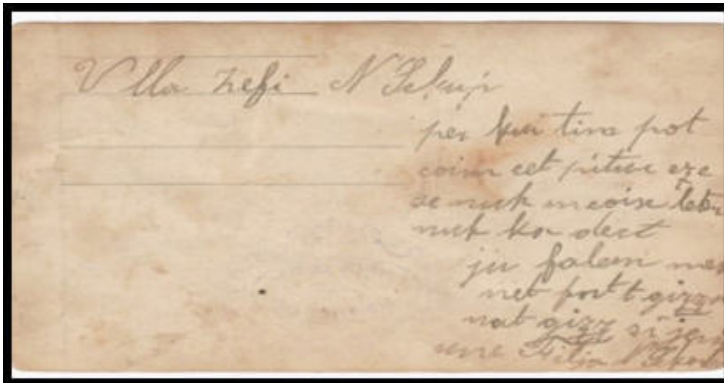

⁷⁸ Fotografia është marrë nga fondi familjar Ukajdari. The picture is taken from family Ukajdari.



79

Në vitin 1924

⁷⁹ Fotografia është marrë nga fondi familjar Ukajdari. The picture is taken from family Ukajdari.



*Nasta Mihillit me familijen para shtëpisë se saj në Shkup /
Nasta Mihillit with her family in front of her house in Skopje⁸⁰*

⁸⁰Fotografi është shfrytëzuar nga fondi familjar të mbesës së Nasta Mihillit Stibel Gabriella / The pictures is taken from family fond of nephew Nasta's Mihillit- Stibel Gabriella.



Nasta Mihalli në dasmën familijare /

Nasta Mihallit on a family wedding⁸¹

⁸¹ Fotografi është shfrytëzuar nga fondi familjar të mbesës së Nasta Mihillit Stibel Gabriella / The pictures is taken from family fond of nephew Nasta's Mihillit- Stibel Gabriella



Drita Nreca (Didenko) - 15. V. 1963⁸²

⁸² Fotografia është marrë nga fondi familjar Nreca. The picture is taken from personal fund from Nreca family



*Meri Ukajdari dhe Vilma Nu. Toma në oborin e shtëpis në Shkup /
Meri and Vilma Nu. Toma at the yard of the house in Skopje⁸³*

⁸³ Fotografia është marrë nga fondi familjar Ukajdari. The picture is taken from family Ukajdari.



Familja më e gjerë Kurti në Shkup në fillim të shekullit XXI/

The Kurty Family in Skopje in the early 20th century



*Rinia katolike shqiptare me plisa në kokë në Shkup – gjatë vitit 1932 /
Catholic Albanian Youth with traditional hats in Skopje, 1932⁸⁴*



Rinia katolike shqiptare në Shkup/ Catholic Albanian Youth in Skopje⁸⁵

⁸⁴ Fotografi është shfrytëzuar nga fondi familjar të mbesës së Nasta Mihillit Stibel Gabriella / The pictures is taken from family fond of nephew Nasta's Mihillit- Stibel Gabriella



Anella Nreca në Shkup /

Anela Nreca in Skopje⁸⁶

⁸⁵ Fotografia është marrë nga fondi familjar Ukajdari. The picture is taken from family Ukajdari.

⁸⁶ Fotografia është marrë nga fondi familjar Nreca. The picture is taken from personal fund from Nreca family



87



Anella Nreca në vitit e 1941 në Shkup / Anella Nreca in Skopje, 1941

⁸⁷ Fotografia është marrë nga fondi familjar Nreca. The picture is taken from personal fund from Nreca family



Punëtorja „Vardar“ kujunxhi me materiale të argjendit në Çarshinë e Vjetër të Shkupit. Në këtë foto janë: Zef Jaki, Mark Deda dhe Krista Ukajdari në vitin 1950⁸⁸

⁸⁸Fotografia është marrë nga fondi familjar Ukajdari. The picture is taken from family Ukajdari.



89

⁸⁹ Vinçenc, Gjini. 2012. Unë jam Vinçenc Gjini (I am Vinçenc Gjini). Zagreb, 252.

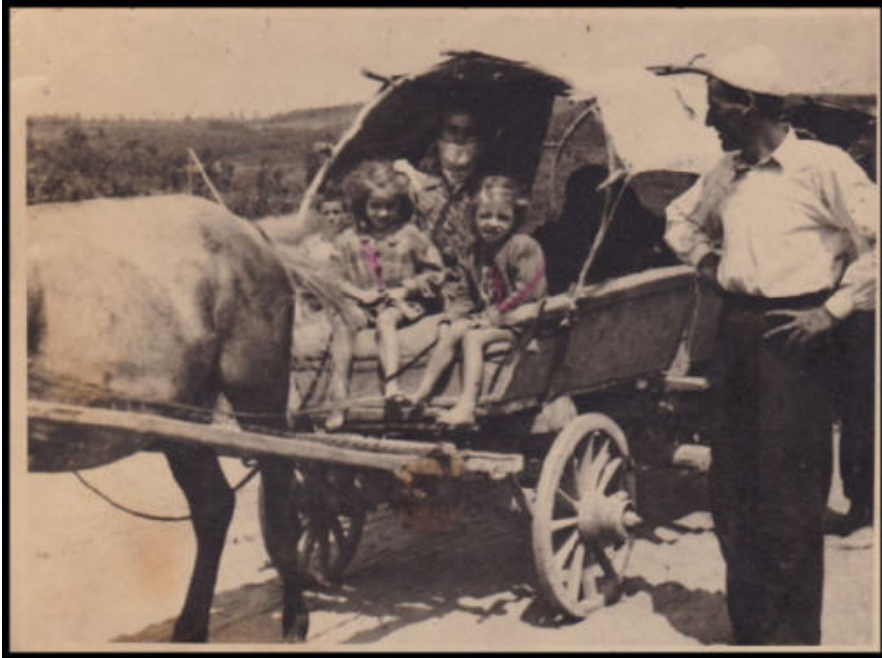

90

Karavani i familjeve shqiptare katolike nga Shkupi në drejtim të Letnices /

A caravan of Albanian Catholic families on a road from Skopje to Letnica⁹¹

⁹⁰ Fotografia është marrë nga: Lush, Gjergji. Majka Ljubavi. Krscanska Sadasnost, Zagreb, 2007, 48.

⁹¹ Fotografia është marrë nga fondi familjar Nreca. The picture is taken from personal fund from Nreca family

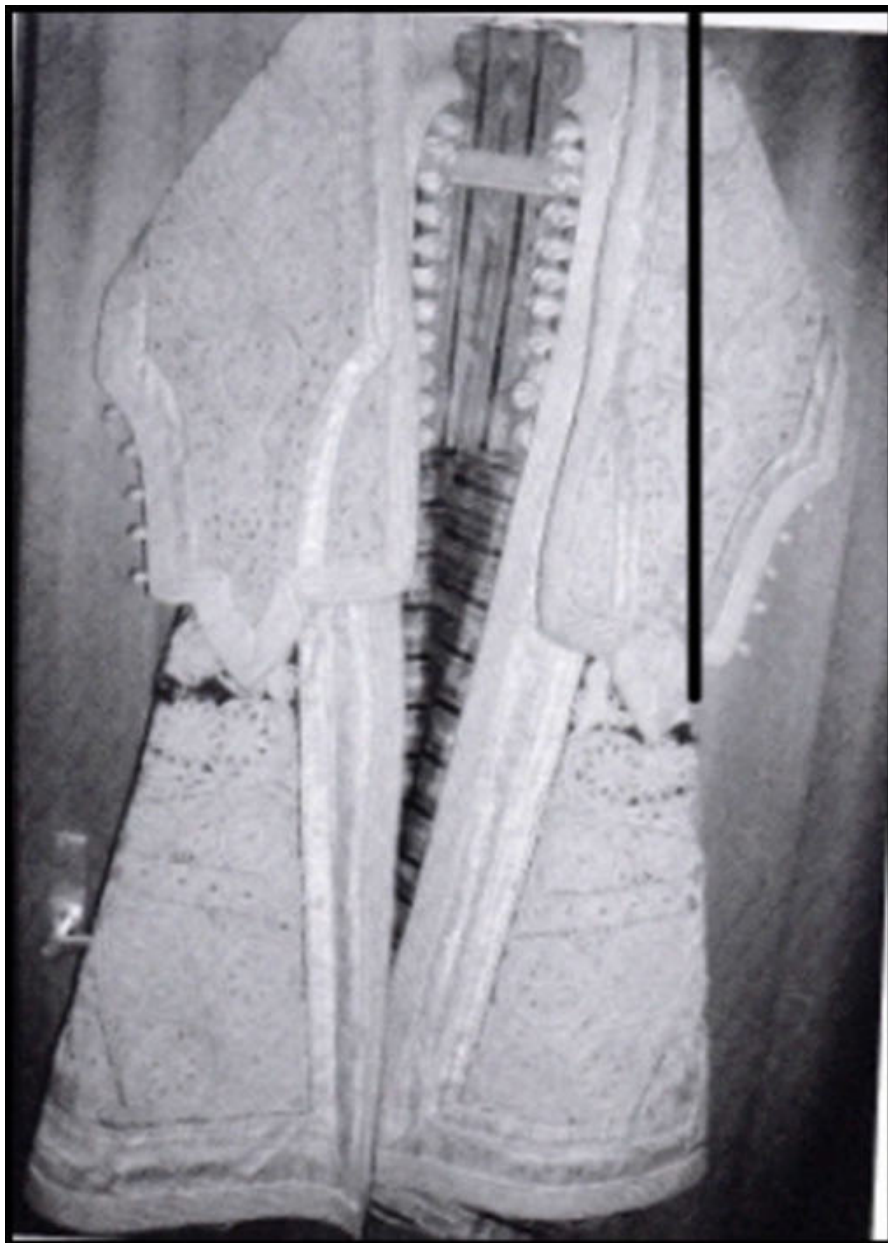

92

⁹² Vinçenc, Gjini. 2012. Unë jam Vinçenc Gjini (I am Vinçenc Gjini). Zagreb, 257.



93

⁹³ Fotografia është marrë nga fondi familjar Nreca. The picture is taken from personal fund from Nreca family



94

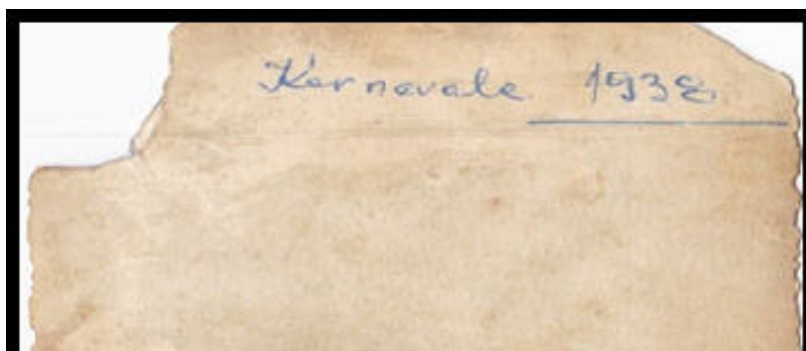

⁹⁴ Fotografia është marrë nga fondi familjar Ukajdari. The picture is taken from family Ukajdari.



*Vajzat katolike shqiptare në karnevalet në Shkup 1939 /
Catholic albanian women at the Skopje Carnival in 1939*



*Meri Ukajdari Igniac Kurti në karnevalet në Shkup (6 Maj 1943) /
Meri Ukajdari Igniac Kurti on carneval in Skopje (6 Maj 1943)*

V. DY MISIONARET SHQIPTARE NGA SHKUPI

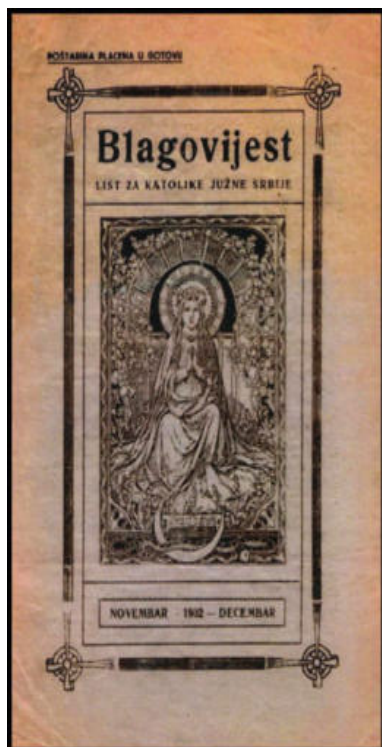

Strana 116 „BLAGOVJEST“ Broj 8.

Misiје.

Треба мислити на широки свијет а не само на свој град. Скопљанска жена прихватила је Богу у ту сарку више пламенитих срдаца. Док су жандари у Скопљу, радилци су у друштвима, истичала се у добром. Соколица није мислила на мисионаре. Њихов примјер, отаџа су отишли у мисије, побуђује још сада идеализам у младима.

Од ових мисионара вриједило је споменути три добрих државца: међ поштом мисионаром Гошћу, који се сада назива редовничком именом Терезија, и Насту Михајловић, која ју је следила у Бенгалују. Трећа је Ана, која је остала у Југославији, али је отишла далеко од својих родитеља, да поштине младосцима. — У приложеној слици видите двије поменуто мисионарке, какве су отицале од нас. Црна је Наста, бјелица је Гошћа. Путнице у Бенгалују траје више него мјесец дана. „Лист „Католичке Мисије“ и „Мисијски Календар“ доноси сваки пут по коју занимљиву вјест из бенгалске мисије.

Иако смо католици јужне Србије у сличним приликама, јер живимо сред превелике велике иновјерца, крај многог немисленог народа, ипак уживамо угодности, каквих ипак мисионари у Бенгалуји нигде од далеко не могу имати. Најпрво ми најчешће тако страшно удаљени од својег рођеног мјеста. Једна нам је познати. Културне прилике и временске посебности мајери нам туђе. Поред тога нам велика измајена од наших дошлица католика даје своји пут новог жара и нове снаге. Бенгалује прогнано је тако далеко, да тако је тако отишао нема готово никакве нагледа да ће се икад опет вратити.

Пружина у лету је ужасна, зрак је влажан. Многе змије, таласовима змијама, мучени народ спремају срци за мисионара.

Петер Антон Визјак, који је отишао тамо г. 1927. и постао у Бенгалуји свештеником те је организовао мисијску бенгалску покрајину а дијелу Европу и највише Југославију заинтересовао за Бенгалују, разболело се од многих америчких уџа и других мисијских мисора година, да га је старијина позвао истраг у Загреб, да му се стави живот и здравље за даљно дјеловање. — Гошћа је у Калкути лежала болесна управно тиска, кад смо ми створили нестале фожиште благодане. — Сваки мисионар је спреман, да ће положи свој живот за спас бесмртних душа.

Мисионари полазе у свирну борбу, кад иду од дома. За што? Умишљају, да има међу поганима добрих, благах душа. И ове без познавања Бога и без крштења не могу у мебо. Ђаволски плес, какви видите на приложеној слици, је глуми оне јеванђељне истине, да људи саопи од својих стра-

Broj 8 „BLAGOVJEST“ Strana 117.

sti igraju i poskakivaju sve dok ih vrag ne potgubi u taksu. Sve duze treba spavati, treba Bogu dovesti.

Tako piše M. S. Teresija svojim nekadšnjim drugaricama u Skoplju:



K. Beograd: Nisava Pijeta kod Mesevića i Antona Vojta, pozni: Uroš, Peđeta, An. Vojta, Džanić, Anđ. — Nasta i Gonda-Terzić kod Goca. — Vojta ran.

„Nadajsma vrućina jednostavno pali. Činim mi se da kad oko dođem, pod mojim se nogama nizala oganj, od kojeg mi i cijelo tijelo gori. Kad mi je kažuće, onda se tjesnim misliću, da se duše ovako spaskaću i da je drugi Isus puno bliže za mlađ trpiti.

Od kad sam se iz bolnice vratila, tako puno imadu moje govoriti. Sve se boje, da me oset ne izmamim. Dođe jedva pa kaže: „Sestro, zašto vam je Isus dao sada tako puno trpjeti?“ — Ja joj rekoh, da to nije puno i neka nako

Strana 118 „BLAGOVJEST“ Broj 8

ponemisi, koliko je Isus trpio, pa ne sme malo izostati.

— Ode... Nadjela sam je za nekoliko dana, kako mirno i dobrobitno klevči pred Tabernakulum. Ne znam, da li je nadjela vani samo mislila. Poslije nekoliko dana svo je oset, pa kaže: „Znaš, Sestro, molila sam Isusa, da mi da puno trpjeti. Jer vidim, da to Boga puno veseli, vani uzvi to, da mi unajmi sve izgleda mlaeno, na da i je ostevim uvijek mlaena.“ — Iz očuju sam nadjela, koje su sjale poput zvezda s punom duhovnim srećom, da istinu misli i da ima jaku volju, da Isus razveseli, pa misar je stajalo tihinih trpiti. Od tada je prošlo već tri mjeseca i ona je i dalje stajala u svojoj odaju... (Svele drugi listini prikjersi iz Beogradu).

„Život misijonarski nije vesu rukinjama, dajete vnaše trpiti; ali je uze sve to život pri sreće i vesela. Kad pomisla, da radi nisi rad, koji je Isus na zemlja radio i da postavlja Isusovu zapovijest: Molite i poučavajte sve narode! Ustrajite i molite se i Isus je sigurni da vam pomogne, da se barite na svoje zvanje.“

Svele godine spređuje sa. Prije jednu veselu, kad treba ozbiljno misliti na katoličke misijonare i na biskup izjavljenih ljudi, koji Krista ne voluju pa su pred Bogom potpuni niše zbog nesvake nego od ove volje. Ovi misijonari nadjela odriče se na nadjelu vrestosodstvu u oktobru.

Kako smo u Skoplju slavili misijsku nedelju? Prema zaprešnju pretača gosa biskupa u prozopijadama se protu-krležo, kako naj je potrebna vjersi Kristova. Na predavanju u večer u crkvenoj dvorani istavimto je, koliko ima jošte pogina na zemlja. A ovi poginavne se snakta, ako mi ne pomognu kršćanima. Za svakog kršćanina ostaju već vani šest potama, da na pridobiju za Krista. Po drugi katoličkim zemljama vjerovna su pridobitna ova od Krista vani naloženi posao i radi na zaprešnje svete vjere. Šalju svoje sinove na misijonare, sabiru malostevnu za gomane kršćanine, uče svoje struku s dobrom vamaom, da bi pomogli katoličkim misijonima. Tako su i u Skoplju nekori pristupili bratavština na zaprešnje sv. vjere.

Po drugi ljudi niše besvudaju za ovu bratavštinu vobudilo se još više odvišešnje nego u Skoplju. Od naroda, koji ne raspolavke velikim izviem te gladuje od ne-umjastine, nazla su se mnogi, da zapravo po kije dar za obravnešnje pogina. Tirdi u svojoj svetoj vjersi i znađu, koliko je sreća biti Kršćaninom, xđjem su se tinte Bogu barem donekle odumita za ovu veliku blagodat.

Tko jošte niše pristupio ovom bratstvu, može to učiniti svaki čas tinte da se pravi svome župniku, koji će mu svitati, kako da vjersi svetu vjeru.

MISIONET*

Duhet menduar jo vetëm për qytetin tënd, por edhe për mbarë botën. Për këtë qëllim, rajoni i Shkupit i ka shfaqur Zotit shumë zemra fisnikërie. Gjatë jetës së tyre në Shkup, punonin në shoqata dhe dalloheshin për të mirat që i bënin. Gjithnjë mendimi i tyre ka qenë i drejtuar nga misionarët. Nga momenti që shkuan në misione, po edhe tani, shembulli i tyre nxitë idealizmin te të rinjtë. Nga këto misionare, vlen të përmendim vajzat shqiptare: misionaren tani më të njohur Gonxhen, e pagëzuar me emrin e urdhrit fetar Tereza dhe Nasta Mihilit, e cila e shoqëronte deri në Bengal. Vajza e tretë është Ana, e cila mbeti në Jugosllavi, por që vajti shumë larg prej prindërve të saj për t'u bërë murgeshë.

Në fotografinë e paraqitur**, shihen dy nga misionaret e sipërpërmendura në momentin kur këto janë larguar prej nesh. E zeza është Nasta, ndërsa e bardha është Gonxha. Rruga për në Bengal zgjat më shumë se një muaj. Gazetat "Misionet Katolike" dhe "Kalendari misionar", shpesh japin nga ndonjë lajm interesant lidhur me misionin bengalik.

Edhe pse jemi katolikë të Serbisë së Jugut, në rrethana të njëjta ashtu si katolikët tjerë, duke pas parasysh se jetojmë mes të pabesimtarëve të shumtë, përkrahë shumicës së pashkolluar të popullsisë, jetojmë në kushte më të volitshme, të cilët misionarët tanë në Bengali as përafërsisht nuk i kanë. Së pari, ne nuk jemi aq larg vendlindjes sonë. Gjuha jonë është e njohur. Manifestimet kulturore dhe veçantit kohore nuk janë të huaja për ne. Krahas kësaj, ndryshimet e mëdha me katolikët e rinj të ardhur, gjithmonë na inkurajojnë dhe na japin forca të reja. Bengali, në të kundërtën është aq larg, sa secili që ka shkuar, ka pak mundësi që të kthehej ndonjëherë. Vapa e verës është e padurueshme, ndërsa ajri me lagështi. Shumë gjarpërinj, bisha vrasëse, popull i paditur po përgatisin vdekje për misionaret.

At Anton Vizjaku, i cili vajti atje në vitin 1927 dhe u bë prift në Bengal dhe e organizoi krahinën misionare të Bengalit, ndërsa tërë Evropën e më së shumti Jugosllavinë e bëri të interesuar për Bengal, u sëmur nga kafshimet e shumta të gjarpërinjve dhe nga mundimet e tjera të misionit, aq sa kryemurgu e thirri të kthehej në Zagreb, për t'ia shpëtuar jetën dhe

*Shkrim i botuar në revistën "Blagovijest", revistë e katolikëve të Serbisë së Jugut në Mbretirin e Jugosllavisë, botuar në dhjetor më 1932.

** foto faqe 27

shëndetin e tij për punë të mëtejshme. Gonxha në Kalkutë ka qenë shtrirë e sëmurë, pikërisht atëherë kur ne i festonim festat e Krishtlindjes. Çdo misionar është i gatshëm ta sakrifikojë jetën e vet për të shpëtuar shpirtrat e pavdekshëm.

Misionarët nisin për në lufta vdekjeprurëse, kur largohen nga shtëpia. Por pse? Ato vërejnë se në mesin e të ligjve, ka të mirë e me shpirt të ndjeshëm. Por këta pa njoh Zotin dhe të papagëzuar nuk mund të shkojnë në qiell. Vallja e djallit, ashtu siç e shihni në fotografi, është aktrim për të vërtetën rrëqethëse se njerëzit të verbuar nga epshet e tyre, luajnë dhe kërcejnë deri atëherë kur djalli ua merr jetën dhe i shpie në ferr. Këto shpirtra duhet të shpëtohen dhe t'i dërgohen Zotit.

Kështu shkruan murgësja Tereza shoqeve të saja të dikurshme në Shkup:

“Vapa e Indisë thjeshtë të djeg. Kam përshtypjen se kur jam duke ecur, nën këmbët e mia gjendet zjarr, nga i cili më digjet i tërë trupi. Kur ndihem shumë keq, ngushëllohem me mendimin se në këtë mënyrë shpëtohet shpirtrat dhe se Jezusi i dashur për ata ka duruar gjëra më të rënda. Pas kthimit nga spitali, të mitë kanë aq shumë për të folur. Të gjithë frikohen, se përsëri do t’u ikë. Vije njëra dhe thotë: “Motër, përse Jezusi Ju ka dhënë kaq mundime?”

- Unë i them, se e gjithë kjo nuk është shumë dhe le të mendojë se Jezusi sa ka duruar, atëherë çdo gjë do të duket pak. –

Pas kësaj ajo u largua ... Sërish e pashë pas disa ditësh, e qetë dhe me besim e gjuhëzuar pranë arkës me shkrime të shenjta. Nuk e di nëse ishte duke u lutur ose duke menduar. Pas disa ditësh erdhi sërish dhe tha: “Motër, iu luta Jezusit të më jap durim, sepse e pashë që një gjë e tillë e gëzon shumë Atë, por përveç kësaj, e luta që çdogjë të më duket e pakë, kështu që edhe unë të mbetem gjithnjë e vogël”.

- Në sytë e saj, pashë ndriçimin si yje, me gëzimin e madh shpirtëror, se e mendonte me të vërtetë dhe se ka vullnet të fuqishëm, që ta gëzojë Jezusin po edhe sikur të bëjë sakrifica të mëdha. Që atëherë kaluan tre muaj dhe ajo qëndron në vendimin e saj ... (Vijojnë shembuj të tjerë të bukur nga Bengali).

“Jeta e misionares nuk është e shtruar me trëndafila, por është më shumë me gjemba, edhe kundrejt kësaj jeta e tyre është plot me gëzim dhe lumturi, kur mendon se është duke e punuar të njëjtën punë që e bënte edhe Jezusi në tokë dhe se është duke plotësuar porosinë e tij Shkoni dhe

mësoni gjithë popujt! Qëndroni dhe lutuni, ndërsa Jezusi me siguri do t'Ju ndihmojë të luftoni për thirrjen e shenjtë ...”

Çdo vit, Kisha e shenjtë cakton një javë, gjatë të cilës duhet menduar seriozisht për misionarët katolikë dhe për mjerimin e njerëzve të papagëzuar, Të cilët nuk e njohin Krishtin, kështu që para Zotit janë të përndjekur, më shumë për arsye të paditurisë sesa nga arsyeja e qëllimit të keq. Kjo javë misionare mbahet në javën e parafundit të muajit tetor.

Si e kemi shënuar javën misionare në Shkup? Sipas thënies së Zotit të lartmadhërishtëm, peshkopi në predikimet ka komentuar, se si na është e nevojshme besimi i Krishtit. Gjatë ligjërimit në mbremje, në sallën e kishës u theksua sa pabesimtarë të tjerë ka në botë. Këta pabesimtarë nuk do të shpëtojnë, nëse nuk do t'u ndihmojnë krishterët. Për çdo të krishterë mbeten pesë ose gjashtë pabesimtarë që duhen kthyer nga Krishti. Në vendet tjera katolike, besimtarët kanë pranuar këtë punë të përcaktuar nga Krishti dhe e punojnë për të përhapur besimin e shenjtë. Dërgojnë djemtë e tyre për misionarë, grumbullojnë lëmoshë për të krishterët e përndjekur, e mësojnë profesionin e tyre për qëllime të mira, për t'u ndihmuar misioneve katolike. Kështu edhe në Shkup, disa iu bashkëngjiten vëllazërisë për ta përhapur fenë e shenjtë.

Në rajonet tjera të dioqezës sonë, për vëllazërinë u zgjua interesim shumë më i madh sesa në Shkup. Nga populli, i cili nuk ka shumë të holla dhe vuan nga uria, dolën shumë njerëz të cilët falën nga ndonjë dhuratë për konvertimin e të pabesëve. Me besim të fortë në fenë e tyre të shenjtë dhe duke ditur se sa e madhe është lumturia nga të qenit i Krishterë, deshën që në një farë mënyre ta falënderojnë Zotin për këtë të mirë të madhe.

Ai që akoma nuk i është bashkëngjitur vëllazërisë, këtë mund ta bëjë në çdo moment, duke u paraqitur tek përfaqësuesi i rajonit të tij, i cili do t'i tregojë se si ta përhapë besimin e shenjtë.

MISSIONS*

One should be thinking about wide world, and not only of its own city. Skopje district, in this respect, has presented God several noble hearts. While living in Skopje, they worked in communities, they excel about good. The thought of the missionaries encourage them. Their example, after they had gone in missions, even now inspires idealism at young people.

From these missionaries it is worth to mention the three Albanian girls: the already famous missionary Gonxha, who is now called with the monk name Teresa and Nasta Mihilit, who followed her in Bengalia. The third is Ana, who remained in Yugoslavia, but she has left far away from her parents to become merciful sister.

In the attached picture you can see** two of the mentioned missionaries, when they had gone from us. The black one is Nasta, the white is Gonxha. The journey to Bengalia lasts for more than a month. The newspaper 'Catholic Missions' and 'Calendar of missions' every time brings some interesting news from Bengal mission.

Although we are Catholics from Southern Serbia in similar conditions, because we live in environment with huge majority of heterodox people, along with very illiterate people; we still have benefits that our missionaries in Bengalia can't even think about. Firstly, we are not so far from our birth place. The language is familiar to us. The cultural conditions and the weather characteristics are familiar to us. And, beside this, the big change with newcomers Catholics, every time give us new inspiration and new strength. Opposite to this, Bengalia is very distant, so whoever went there, almost there aren't chances to ever come back.

The heat in summer is awful, the air is humid. Many snakes, wild enemies, uneducated people prepare death for the missionaries.

Peter Anton Vizjak, who went there in 1927 and become a priest in Bengalia, and organized the missionary's Bengal parish, who provoke interest for Bengalia in whole Europe and mostly in Yugoslavia, he become very ill by the many snake bites and the other efforts in the mission, so the superior called him back in Zagreb in order to save his life for further work. Gonxha in Calcutta laid sick just when we were celebrating Merry Christ-

* A text writtch in the magazine "Blagovijest" of the catholics of Southern Serbia in the Yugoslav-Kingdom, December 1932

** The picture cam be faund od page 27

mas holidays. Every missionary is ready to sacrifice his life for saving the immortal souls.

Missioners go to mortal combat, when they leave their homes. What for? They realize that among the pagans there are good, benign souls.

But, without knowing God and without baptizing they can't go to the heaven. The devil dance, as you can see in the attached picture, is a performance for that horrible truth that the people are blind from their passion and they dance and jump until the devil kill them in the hell. These souls should be saved; they should be brought to God.

This is what Sister Teresa wrote to her former friends in Skopje:

'The Indian heat is simply burning. It seems to me that when I walk, there is a fire under my feet, which burns my entire body. When I feel worst, I find consolation with the thought that the souls are in this way saved and that the dear Jesus suffered even more.

After I came back from the hospital, my folks have so many things to say. They are all afraid that I will leave again. One of them came and said: 'Sister, why Jesus made you suffer so much?

I told her that it is not much and made her think little bit more about how much Jesus suffered, so everything will look little.

She went... I saw her after few days, peacefully and devoutly kneeling before the Tabernakul. I don't know whether she was praying or she was just thinking. After couple of days, there she is again, and she says: 'You know Sister, I prayed to Jesus, to allow me to suffer more, because I see that this makes him very happy, but beside that, every time seems little, in order always to stay small'.

From her eyes shining like stars with full spiritual happiness, I saw that she speaks the truth and that she has a strong will to make Jesus happy, even to suffer hard sacrifices. Since then, it has passed already three months and she is further firm in her decision... (Following other nice examples from Bengalia).

'The life of the missionary is not covered with roses, actually more with thorns, but still, beside all this, the life is full with happiness and joy, when she thinks that she is doing the same job that Jesus had done on earth and that she fulfils the Jesus order: Go and teach all the people. Stand and pray and Jesus will surely help you, to fight for the holy title...'

Every year, the saint Church determine one week, when it should be seriously thought about the Catholic missionaries and about the misery of

the anabaptized people, who do not know Christ because before God they are pagans more because of ignorance than for the evil will. This missioner week takes place in the second-last week in October.

How do we celebrate the missioner week? In accordance with the order of the Excellency Bishop in the sermons it was explained that the Christ's faith is needed to us. At the evening sermon in the church hall it is pointed out how many pagans are on the earth yet. And these pagans will not be saved, if the Christians don't help them. For every Christian there are five or six pagans, to convert them in Christians. In the other Catholic countries, the believers accepted this duty assigned by Christ and they are working in order to spread the faith. They send their sons as missioners, they collect charities for the pursued Christians, learn their profession with good intention, to help the Catholic missions. The same way several people in Skopje approached to the brotherhood for spreading the holy faith.

In the other parishes of our bishopric it was incited bigger admiration to this brotherhood, than in Skopje. From the people, who don't have lot of money, and who is suffering from poverty, there were many to give some gift for converting the pagans. Firm in their holy faith and knowing how great happiness is to be a Christian, thereby they wanted to repay to God for this great boon.

Who has not yet approached to this brotherhood, can do that at any time, by applying to his parish priest, who will tell him how to spread the holy faith.

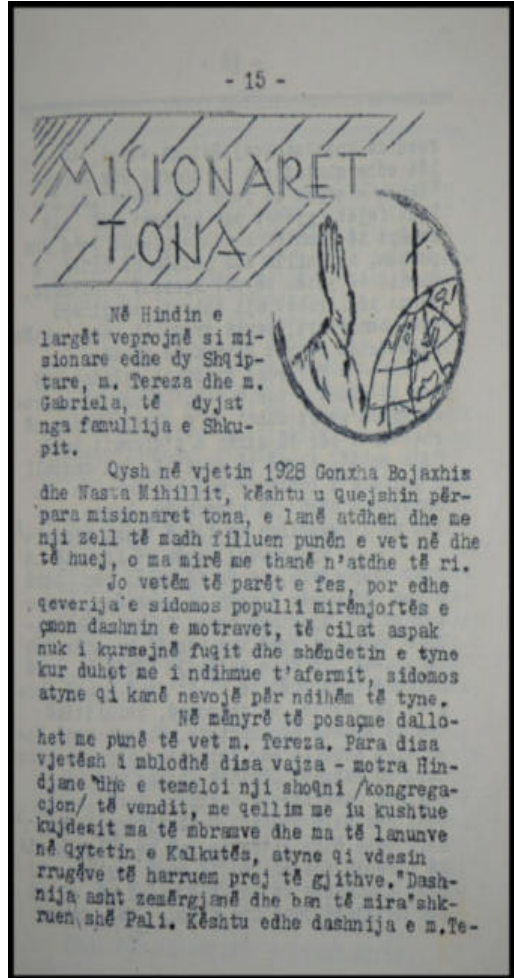
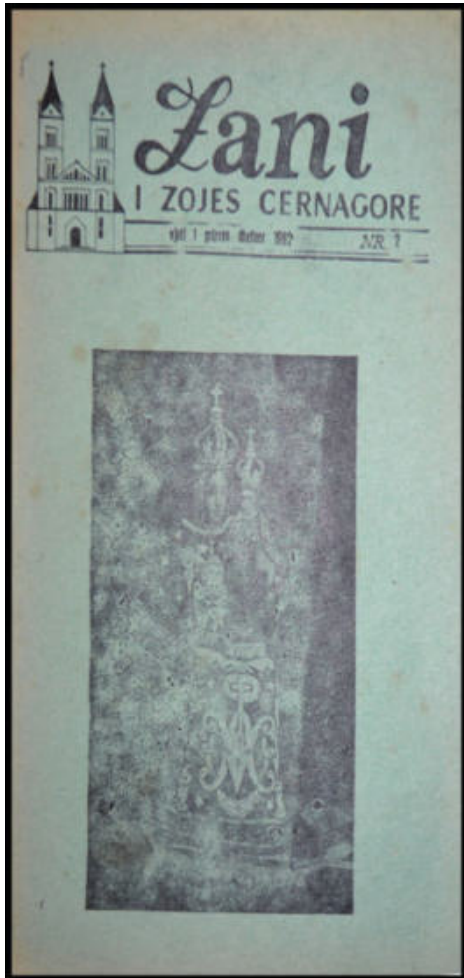

-Në Indinë largët veprojnë si misionare edhe dy shiptare Gonxha Bojaxhiu (Nëna Tereze) dhe Nasta Mihillit në vjetin 1928, të dyja nga famullia e Shkupit /

-In the far away land of India, two Albanian girls, Gonxha Bojaxhiu (Mother Teresa) and Nasta Mihillit, are serving as missionaries, both of them from the Parish Church of Skopje

- 16 -

reze iu kushtue krejtësisht atyne, të cilët edhe shoqniija i ka harrue dhe e hapi "Shpin e atyne qi janë tue vdekë". Pa dallim fejet, gjuhët ose ngjyret, në këtë shtëpi të jashtëzakonshme gjejnë vënd dhe pushim, ngushllim dhe ndihëm në ditët e fundit të jetës së vet njerzitetit e shkrretë. Porsa të lirohet një shtrat, menjherë vjen banori ri, sepse rregulli është: shtëpija duhet të jetë gjithmonë plotë.

M.Tereza gjithnjë gjindet në mes të smuetve tue u dhanë shembull motrave tjera se si duhet me e shkrie vedin në shërbim e për të mirën e t'afërmit tonë. "Ajo është", thonë të smuetit, "si engjell i yni dhe i lehtëson dhimbët tona sa ku mundet me barna të ndryeshëm, kurse zemrat na i ngushllon me fjalë tejet t'amblla".

Kjo shoqni vetëm në Kalkutë ka disa dispanzera, nëpër të cilët çdo ditë kalon një numër i madh të smuetësh, kurse barnat dhe mjekimet bahen falas. "Shtëpija e atyne qi janë tue vdekë" ka afër 200 të smuetë. Në disa shtëpija fëmijsh janë mbledhë vocrrakët të cilët janë gjetë rruge: të verbët, të shurdhtë, paralitikë dhe të smuetë nga murtaja. Motrat kanë hapë disa shkolla për ta: mbasi nuk kanë ndertesa të duhuna, mësimet mbahen mbë ndoj ballkon, ose barakë e shpesh herë, besa, edhe nën hije pemësh. Posë tjerave kanë hapë edhe disa shtëpija, në të cilat gjejnë strehim dhe ndihëm të parë vajzat, qi prej katundeve të largëta vijnë në qytet për me gjetë punë dhe fitim. Disa motra

- 17 -

përditë shkojnë te të smuetit edhe nepër rrethinën e Kalkutës, deri në 20 km., për me u prue ndihmë dhe ngushllim vllazenve dhe motrave të panjoftuna. Puna e tyre, pra asht e llojllojshme, sepse "Dashnija asht zemërgjanë dhe ban të nira"!

Në fillim çdokush e kundronte veprën e m. Tereze me dyshim dhe skeptici-zëm. Por tue i pa frytet e mëdha dhe bamirësin e jashtëzakonshme qi shoqnia e saj e tregonte në punë të vet, pan se këtu nuk asht vetëm vetëmohimi i motravet, por edhe ndihma e posaçme e Zotit, i cili e zgodh shi m. Tereze për ket vepër të madhnueshme.

Shoqnia e m. Tereze sod numron ma se 150 motra, gadi të gjitha vendase. Para do kohet na mbrrini lajmi se, me 28 prill 1962, vetë kryetari i Hindis Dr. Raxhendra Prasad e gjet me udhë me e thirrë m. Tereze dhe ai me ia dorëzue një medalje të nat-të shtetit si shej evarije dhe falnderini për bamirësinat qi ajo, bashkë me shoqnin e vet, i ban për të lanunët e Kalkutës dhe të rrethit.

A thue pse kaq shum flijohet m. Tereze? Për të holla? Prej asnji të smuetit nuk merr gja: të gjitha institucionet e ve-ta i nban me lëmoshë. Ndoshta qi të fitojë lavd dhe nderin? Ajo vetë përgjegjë: "Këto vepra nuk janë të nijat. Unë si sherbëtore e kryej detyrën teme ndaj t'afernit e nij!" A e dini pse? Fjalët e Krishtit janë: "Du-je Zotin, Perendin tand, me të gjithë zem-rën tande... Duje shoqin si vetëvedin!"

LUTU PËR MISIONARËT E MBARË BOTËS!

The Voice of the Lady from Montenegro

OUR LADY MISSIONARIES

Two Albanian girls are serving as missionaries in India, sister Theresa and sister Gabriela, both from Albanian families in Skopje.

Gonxha Bojaxhiu and Nasta Mihillit (their names before) left our country in 1928, and with a great desire, started their work in a foreign land, or better said, to a new homeland.

Not only our religious leaders but the government and the people as well express their gratitude towards the sisters for the love that they preach and have, who won't spare their strength and well-being, in order to help those in need.

Sister Theresa is distinguished by her work in a special manner. Couple years ago, she, together with some Indian sisters, established a local congregation, for the sole purpose of taking care of the poorest of the poor in Calcutta, taking care of the people that where on the risk of dying on the streets, forgotten by everyone else. "Love is kind and does good" – wrote Saint Paul. Just like this, Sister Theresa's love was dedicated to those forgotten by society and opened a home for all those in need and the sick.

Regardless of their religion, race or language; everyone was welcomed in the house, a place where they could spend the last days of their life in peace. The moment a bed becomes available, a new guest must come in, because the rule is: the house must be full always.

Sister Theresa was allays among the sick, being an example for the sisters on how the should invest themselves in the service of others. "She is like our angel, she easies our pain with medication, whenever she can, and comforts our souls with her words" – would say the people in need.

This congregation has several dispensaries in Calcutta that admits a large number of patients on daily basis and the medication and treatment given here are free. The house of the people about to die, as they call it, houses about 200 people. Some houses host orphan children, found abandoned on the streets, children suffering from the plague and poliomyelitis, deaf and blind children. The sisters have opened a school for them. Since they do not have the appropriate facilities for schools, the lesson are being held at the balconies, on the terraces and sometimes, under a tree outside the house.

Beside this, the sisters have opened a few houses for girls that migrate from their villages in order to find a job.

Some sisters travel a far as 20 km in the countries surrounding Calcutta, to help those in need and to comfort the families of the dead. At the beginning, everyone criticized with some level of skepticism the work that Sister Theresa was doing. However, when they saw the fruits of her work and the amazing charity that is congregation was showing in their work, they became aware of the fact there it was not just about the selflessness of the sisters, but rather about God's special help, who chose Sister Theresa for this miraculous work.

Sister Theresa's congregation has about 150 sister today, almost all local. We hear the news that the President of India himself, on 28th of April in 1962 decorated Sister Theresa with a state medal for her exceptional work and her charity efforts that she and her congregation do in the City of Calcutta.

I wonder why does Sister Theresa sacrifices herself this much? Does she do it for the money? She doesn't receive anything for the sick; all of her institutions are funded by charity. Maybe she does it for fame and honors? She answers for this herself: "These aren't my actions. I, as a servant, do my duty towards my people!" Christ's words are: Love God, your Lord, with all your heart..... Love your neighbor as you love yourselves!"

PRAY FOR THE MISSIONARIES OF THE WORLD

Autor: Dom Nikolle Mini

V.1 GONXHE BOJAXHIU

Duplikat

342

KRSNI LIST. TESTIMONIUM BAPTISMI

Nadškupska : Skoplje
Archidieceza :

U matici krštenih rimo-katoličke župe sv. Broa Isusova u Skoplju
svez. II str. / br. 30. ubilježeno je ovo:

Maticu baptizatorum romano-catholicae parochiae :
tomo pag. nr. Inscriptum est :

Godine : hiljadu devedeset *šest* deneta 1910 rođan
mjeseca : AVGUSTA dana : dvadeset šestog 06/VII nat
u godini : 1910 dana : 29. AVGUSTA kršten je:
u godini : 1910 dana : 29. AVGUSTA krštenost :

Krštenik : Baptizati :	Ime : Nomen :	G a n x h e (Agnos)
	zakonit ili nezakonit : legitimus vel illegitimus :	zakonita kći
Roditelji njegovih : Patrum ipsius :	oca : pater :	Kola i Lazarit Bojaxhija
	majke : mater :	Dranja Lavrenoit
	vjera : religio :	rimekatolička
	prebivalište i nadležnost : Domicilium et iudicatum :	Skoplje
Kumova ime, prezime i služba : Patrinorum nomen, cognomen et conditio :	Tade Pietrit	
Prezime, ime i služba onoga koji je krstio : Baptizantis nomen, cognomen et officium :	Josef Ramaj, župnik	
Opaska : Observatio :	Sakrament sv. Potvrde (Krizma) je primila dne 26. novembra 1916. od nadškupa Lazar Miedis u Skoplju. Kuma joj je bila Tada Simon Širokos.	

Da se ovaj izvadak iz gore pomenute matice krštenih sa tom maticom posve slala, potpisani svjedoči vlastoručnim potpisom i župskim pečatom.
Extractum hunc e supradicta matricula baptizatorum cum eadem matricula concordare, infrascriptus estatur propriae manus subscriptione et appositione sigilli parochialis.

U Skoplju dana 11 mjeseca jula godine 1920.
Datum die mense anno

*Mul. Petrović 11
del. paroc.*

NACIONALNO ARHIVSKO BUREAU, BEOGRAD

Dëshmia e pagëzimit të Gonxhe Bojaxhiut / Certificate of baptism⁹⁵

⁹⁵ Burimi / Source: Albert Ramaj - Deshmitar kohe Dom Zef Ramaj (1882-1914) famullitar dhe mësues në Shkup, Albanisches Institut, St. Gallen, 2014

Редни број	ИМЕ и ПРЕЗИМЕ	Земство	Име, презиме и год. старост са која излази			Стан у Скопљу	
			ИМЕ	Има ли матична књига	Год. старост	Улица	Број
	Анџе Гонџе Бојакшиќ					Рад	Раданска 4

За какву намену	За које време	Разлог чега излази у иностранство	Дат. кога је дат упут са матичарима				П р и м е т б а	
			Год.	Месец	Дан	Год.		
	6. месеци	Како одлучује у ствари	1927	1	1			

Evidentimi i Nënë Terezës në librin amë për lëshimin e pasaportave nga viti 1927 deri 1929. Anjezë Gonxhe Bojaxhiu merr leje udhëtimi për të vizituar dajën e vet në Shqipëri për gjashtë muaj⁹⁶

Mother Teresa's data on the passport issuing record book from 1927 to 1929./ Anjeza Gonxhe Bojaxhiu is granted a permission to travel for a visit at her uncle's house in Albania for six months.



Fotografi nga pasaporta e Gonxhe Bojaxhiut (Nënë Tereza) /

Passport photo of Gonxhe Bojaxhiu (Mother Teresa)⁹⁷

⁹⁶ ДАРМ. Фонд: Градско поглаварство на општината на градот Скопје – Скопје – Одделение за статистика -, година од 1927 до 1929.



Gonxhe Bojaxhiu (Nënë Tereza) /

Gonxhe Bojaxhiu (Mother Teresa)

⁹⁷ ДАРМ. Фонд: Градско поглаварство на општината на градот Скопје – Скопје – Одделение за статистика -, година од 1927 до 1929.



*Gonxhe Bojaxhiu në korin e Kishës Katolike „Zemra e Krishtit“ në Shkup /
Mother Tereza in catholic choir „Zemra e Krishtit“ in Skopje*

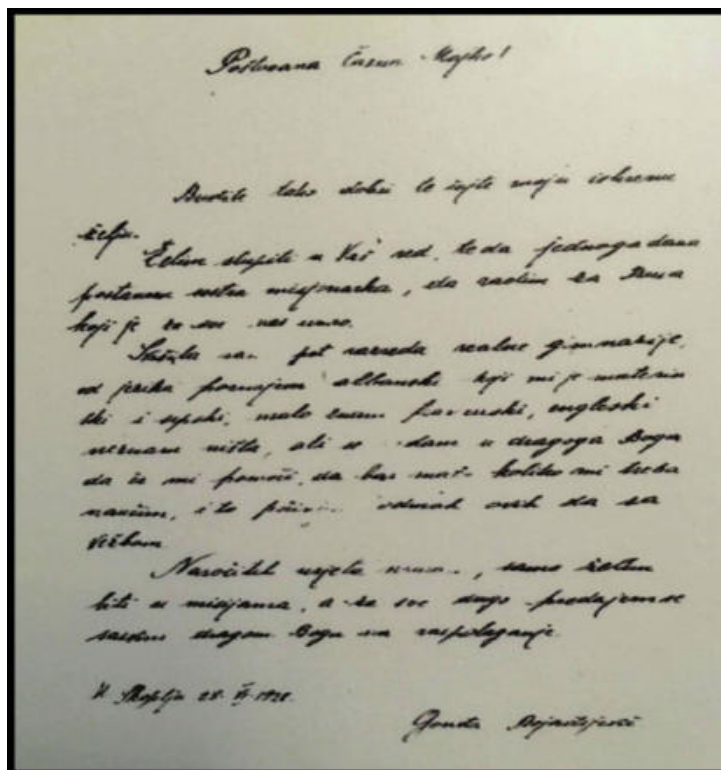

E dashura e përndershmja Nënë!

Kini mirësinë të degjoni dëshirën time të
singertë. Unë dëshiroj të këqem në radhët tuaja,
që një ditë të behëm motër misionare, të punoj
për Krishtin I cili për të gjithë ne ka bërë
(shumë.v.j).

Kam kryer pesë klase të gimnazit real. Nga
gjuhët njoh shqipen, e cila më është gjuhë amtare,
dhe serbishten, pak di frengjisht, anglisht nuk di
asgjë, por shpresoj në Zotin e dashur që të mësoj
aq sa më duhet, edhe atë menjëherë këto ditë do të
ushtroj.

Nuk kam ndonjë kërkesë të veçantë, unë vetëm
dua të jem në mission, kurse për çdo gjë tjetër, I
dorëyohem në dispozicion Zotit të dashur.

Shkup, 28.06.1928
Gonxhe Bojaxhiu

Reverend Mother Superior!

Be so kind to hear my sincere desire. I want to
join your Society, so that one day I may become a
missionary sister, and work for Jesus who died
for us all.

I have completed the fifth class of high school;
from languages I know Albanian, which is my
mother tongue and Serbian, I know a little
French, English I don't know at all, but I hope in
the good God that he will help me to learn the
little I need and so I am beginning immediately
these (days) to practice it.

I don't have any special conditions, I only want
to be in the missions, and for everything else I
surrender myself completely to the good God's
disposal,

Skopje, 28.06.1928
Gonxhe Bojaxhiu

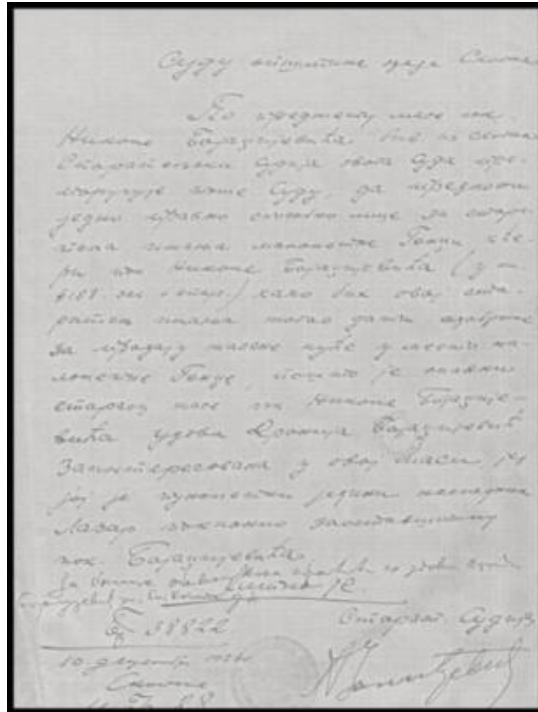

Gjyqi Komunal i Shkupit

Lidhur me subjektin e të ndjerit Nikolla Bojaxhieviq, ish qytetar i Shkupit. Gjykatësi i trashëgimisë i këtij gjuqi i recomandon gjykit tonë, që të prepozohet një person juridik si kujdestar i pronës së Gonxhes, vajza e Nikolla

Bojaxhieviq (sipas nenit 158, ligji i trashëgimisë), në mënyrë që kujdestari të mund të jepe dakordin për shitjen e shtëpisë, në vend të Gonxhes (e mitur). Prona kryesore i është huazuar Drania Bojaxhieviqit nga Nikolla Bojaxhieviq. Lidhur me këtë pronë, i vetmi trashëgimtar i rritur, Lazri i donoi trashëgiminë e tij të ndjerit Bojaxhieviq.

Nr.38822
10.12.1928

Gjykatësi i trashëgimisë, Shkup.

Municipality Court of Skopje

Regarding the subject of the deceased Nikola Bojadzievic, ex – citizen of Skopje.

The custodial judge of this court recommends to our court, to be proposed a legal entily (body) as a trustee of Gonxhe's property, daughter of Nikola Bojadzievic (regarding article 158, custody law), so the trustee could approve the sale of the house instead of Gonxhe as minor (underage). The main property was leasted from Nikola Bojadzievic to Drania Bojadzievic.

Regarding this property, the only adult heriton Lazar donated his heritage to the deceased

*Bojadziev.
Nr.38822
10.12.1928*

Custody Judge, Skopje

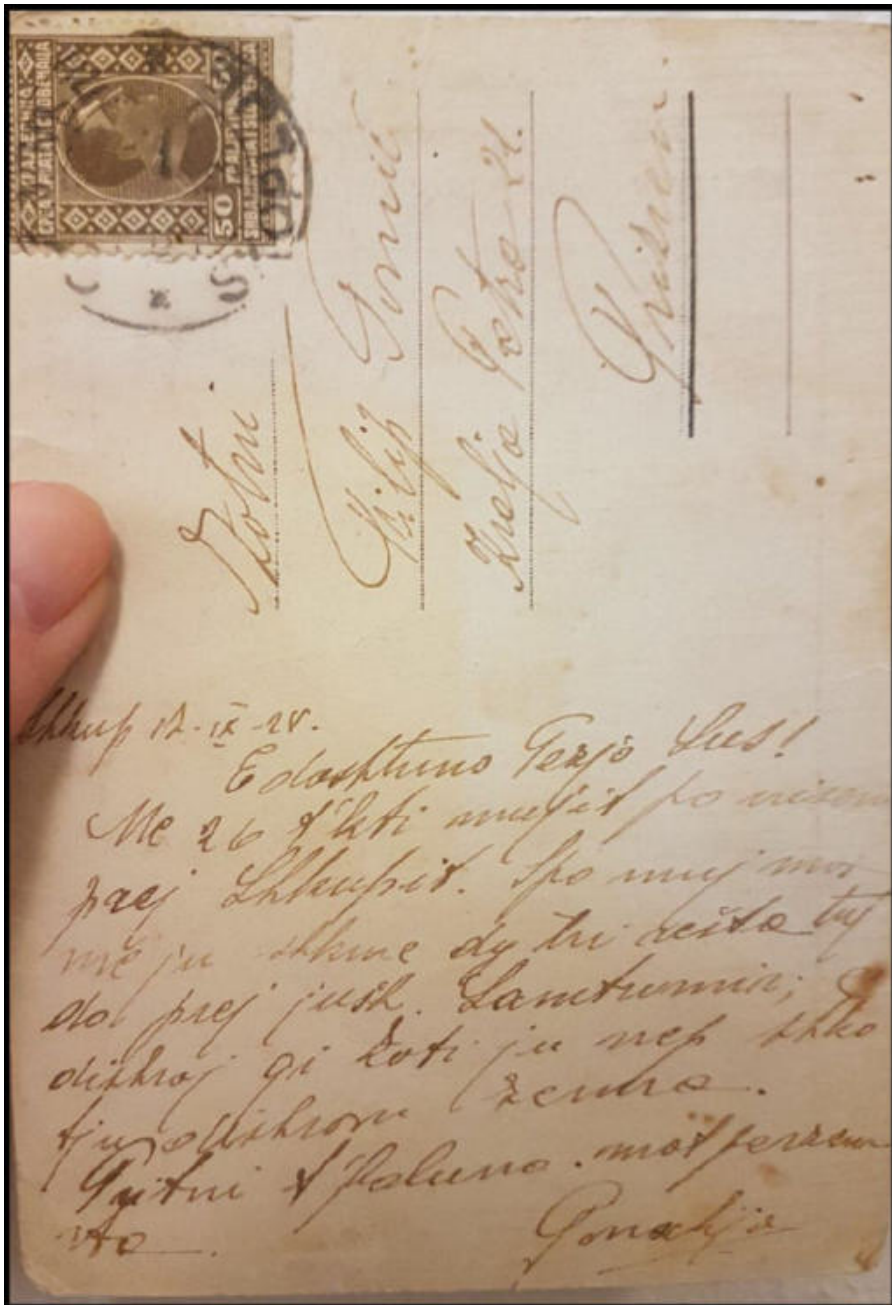

Letra e parë nga Gonxhe Bojaxhiu shkruar tezes së saj, Sus /
First handwritten letter from Gonxhe Bojaxhiu to her aunt Sus

Dëshiroj ta shof një herë të gëzuar dhe të lumtur te Zoti në qiell». Për këtë gjë nuk ishte as Drana e vetëdijshme se çka ka shkruar, sepse Drana nuk e takoi më kurrë të bijën e vet Gonxhen për së gjalli, sepse Drana u shpërngul në Tiranë sëbashku me Agen, kurse Lazri shkoi në Itali. Poashtu edhe Lazri kishte mbetur deri në vdekje në Palermo të Italisë ku edhe atje u martua e jetoi, as ai nuk takoi më Nënë e motrën e vet Agen.

Letra e Gonxhe Bojaxhiu që kishte dërguar Tezës së vet në Prizren është shkruar shqip para se të largohej nga Shkupi, dërguar më 12 shtator 1928:

“Shkup 12. 09. 28,

E dashtuna Tezja Lis!

Më 26 t’kti mujit po nisem prej Shkupit. S’po muj mos me ju shkrue dy tri reshta tuj da prej jush. Lamtumir; e dishroj qi Zoti ju nep shka tju dishron zemra.

Pritni t’faluna ma t’përzemerta Gonxhja”.

Kurse letra e saj që i dërgon eprorës së motrave në gjuhën kroate, është me këtë përmbajtje:

“E dashura dhe e përndershmja Nënë!

Kini mirësinë të dëgjoni dëshirën time të sinqertë.

Unë dëshiroj të kyçem në radhët tuaja, që një ditë të bëhem motër mosionare, të punoj për Krishtin, i cili për të gjithë ne ka bërë (shumë, v.j).

Kam kryer pesë klasë të gjimnazit real. Nga gjuhët njoh shqipen, e cila më është gjuhë amtare, dhe serbishten, pak di frëngjisht, anglisht nuk di asgjë, por shpresoj në Zotin e dashur që të mësoj aq sa më duhet edhe atë menjëherë këto ditë do të ushtroj.

Nuk kam ndonjë kërkesë të veçantë, unë vetëm dua të jem në mision, kurse për çdo gjë tjetër i dorëzohem në dispozicion Zotit të dashur.

Shkup, më 28.06.1928

Gonxhe Bojaxhiu”



The first photo which, Gonxhe Bojaxhiu (Mother Tereza) send from India (Darjeeling, 22 February 1929)⁹⁸

⁹⁸ Fotografia është marrë nga: Don Lush Gjergji. Dashuria që nuk vdes: të mëdhenjtë e shekullit XX. Prishtinë: Drita, 2013, 158. The picture is taken from: Don Lush Gjergji. Dashuria që nuk vdes: të mëdhenjtë e shekullit XX. Prishtinë: Drita, 2013, 158.

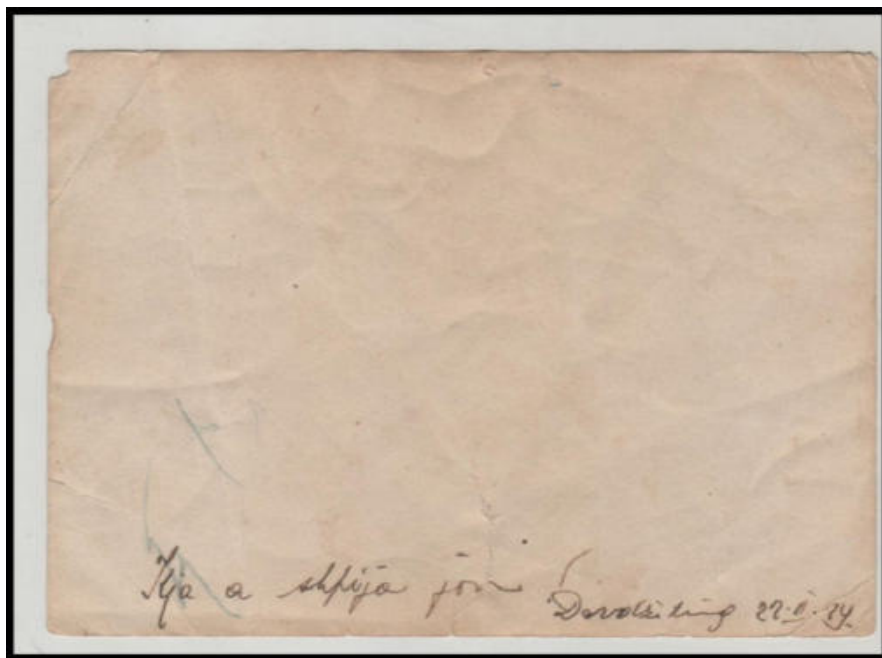

"Kjo a shpija jone" - Nënë Tereza/

"This is my home" – Mother Teresa

Nënë Tereza thoshte: „Kur vëllau im, Lazër, ishte gjallë, ai ishte i vetmi i cili më drejtohej në shqip kur takoheshim dhe kjo ishte mundësia e vetem që kisha për të përdorur gjuhën shqip.

Mother Tereza told: „When my brother, Lazër, was living he would address me only in Albanian when we periodically met and these were the only occasions I used Albanian“⁹⁹

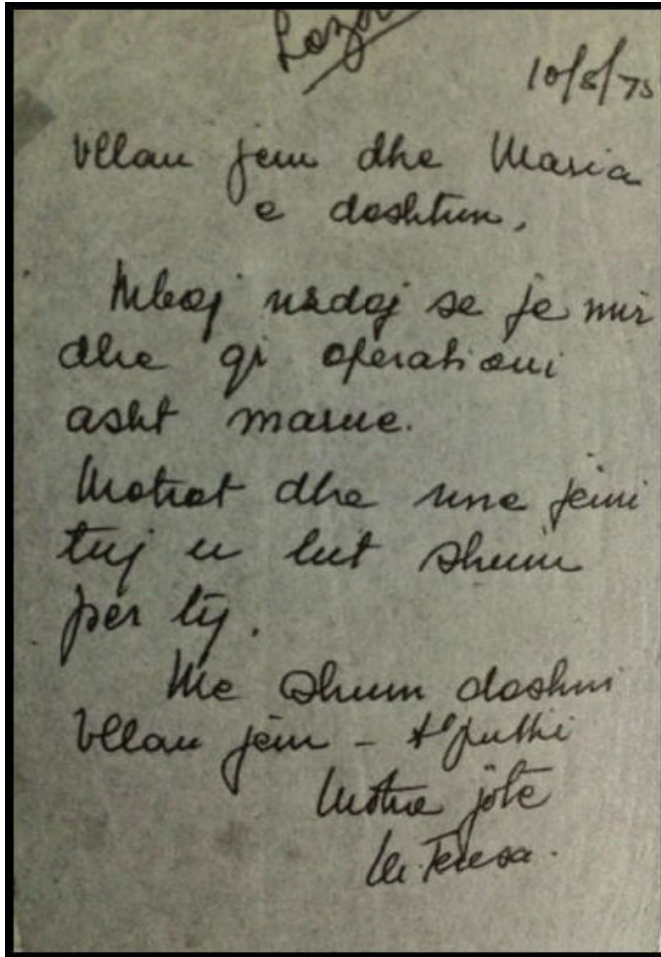

Lazër
10/8/75
Vëllau jëm dhe Maria
e dashur,
Mësoj nëdoj se je mir
dhe qj operatoni
është marrë.
Motrat dhe unë jemi
të lut shumë
për ty.
Me shumë dashuri
Vëllau jëm - Shpirti
i motra jote
le Tereza.

Letër e Nënë Terezës dërguar vëllait Lazër Bojaxhiu, më 10 gusht 1975 /

Letter of Lazër Bojaxhiu on 10th August 1975

⁹⁹ Steve Bosque, Jonathan Crowford. Albanian catholic bulletin vol. X. San Francisco, 1989, 84.



Internationale Vereinigung der Mitarbeiter Mutter Teresas,
Landesvereinigung Schweiz: Hilfswerk für Mutter Teresa

Leitung: Evelyn Vogt, Steinhilfstrasse 14, 8006 Luzern, Telefon 041/212921
Verwaltung: Hans Burkart, Buchhalter SKV, Hohenbergstr. 4, Postfach 207, 602 Luzern, Telefon 041/233645

2. Nobelpreisrede Mutter Teresas am Abend des 11.12.1979 in der Universitätsaula in Oslo (übersetzt von Josepha Gosselke)

Da wir hier zusammengekommen sind, um Gott für den Friedensnobelpreis zu danken, danke ich, es würd' gut sein, daß wir das Gebet von St. Franz von Assisi beten, das mich immer sehr überrascht. Wir beten dies Gebet täglich nach der hl. Kommunion, da es für jeden von uns sehr gut paßt, und ich denke immer, daß man vor 400-500 Jahren, als St. Franziskus dies Gebet verfaßte, die gleichen Schwierigkeiten hatte wie heute, da wir dies Gebet formen, das auch für uns sehr gut paßt. Ich denke, daß einige von Ihnen es schon erlitten haben, so wollen wir zusammen beten:

Mach uns würdig, Herr, unserm Mitmenschen in der ganzen Welt zu dienen, die in Armut und Hunger leben und sterben. Gib ihnen durch unsere Hände heute ihr tägliches Brot, durch unsere verzeihende Liebe Frieden und Freude. Herr, mach mich zu einem Boten Deines Friedens, daß ich dort, wo Haß ist, Liebe bringe; wo Unrecht herrscht, den Geist des Verzeihens; wo Uneinigkeit ist, Einigkeit; wo Intum herrscht, Wahrheit; wo Zweifel ist, Vertrauen; wo Verzweiflung ist, Hoffnung; wo Schatten sind, Licht; wo Feindschaft ist, Freundschaft.

Herr, gewähre, daß ich suche, eher zu trösten als getrübt zu werden; zu verstehen als verstanden zu werden; zu lieben als geliebt zu werden; denn durch Selbstveressen findet man, durch Verzeihen erlangt man Verzeihung; durch Sterben erwacht man zum ewigen Leben. Amen.

Laßt uns Gott danken für die Gelegenheit, die wir alle heute haben, für das Geschenk des Friedens, das uns daran erinnert, daß wir geschaffen wurden, um jenen Frieden zu leben. Jesus wurde Mensch, um den Armen diese frohe Botschaft zu bringen. Er, der Gott ist, wurde Mensch, in allen wie wir, außer der Sünde, und er verkündete sehr deutlich, daß er gekommen war, die frohe Botschaft zu bringen. Die Botschaft war: Frieden allen, die guten Willens sind. Und dies ist etwas, was wir alle wünschen: den Frieden des Herzens. Und Gott liebt die Welt so sehr, daß er seinen Sohn gab — es war ein Geschenk — es bedeutet so viel: es tat Gott weh, zu geben, aber er liebte die Welt so sehr, daß er seinem Sohn abgab; er gab ihn der Jungfrau Maria, und was ist sie mit ihm!

Sobald er in ihr Leben kam, eilte sie gleich, um diese gute Nachricht weiterzugeben. Als sie in das Haus ihrer Cousine kam, küßte das Kind — das ungeborene Kind — vor Freude im Schoße Elisabeths. Das kleine ungeborene Kind war der erste Friedensbote. Es erkannte den Friedensfürsten, es erkannte, daß Christus gekommen ist, um Ihnen und mir die gute Nachricht zu bringen. Und als ob das nicht genug sei — es war nicht genug, Mensch zu werden — starb er am Kreuz, um jene großen Liebe zu zeigen, er starb für Sie und für mich, für jenen Leprakranken, jenen vor Hunger Sterbenden, für den Nackten, der nicht nur in den Straßen Calcuttas liegt, sondern auch in Afrika und New York, in London und Oslo. Er bestand darauf, daß wir einander lieben, wie er jeden von uns liebt. Wir lesen das ganz klar in der Bibel: „Liebt, wie ich Euch geliebt habe — wie ich Euch liebe — wie der Vater mich geliebt hat, so liebe ich Euch.“ Der Vater liebte ihn so sehr, daß er ihn uns gab. Auch wir müssen einander so lieben, daß wir geben, bis es weh tut. Wir können nicht sagen, ich liebe Gott, aber meinen Nächsten liebe ich nicht.“ St. Johannes sagt: „Ihr seid Lügner, wenn Ihr sagt, Ihr liebt Gott, und Euren Nächsten liebt Ihr nicht.“ Wie kannst Du Gott lieben, den Du nicht siehst, wenn Du Deinen Nächsten nicht liebst, den Du siehst, den Du berührst, mit dem Du lebst. Es ist also sehr wichtig für uns, daß wir erkennen, daß echte Liebe weh tun muß.

Es schmerzte Jesus, uns zu lieben, ja, es schmerzte ihn. Und damit wir immer an seine große Liebe denken, machte er sich selbst zum Lebensbrot, um unseren Hunger nach seiner Liebe zu stillen, unseren Hunger nach Gott, denn wir sind für jene Liebe geschaffen worden. Wir sind nach seinem Bilde geschaffen worden. Wir sind geschaffen worden, zu lieben und geliebt zu werden. Er wurde Mensch, um es uns zu ermöglichen, so zu lieben, wie er uns liebt. Er macht sich selbst zum Hungrigen, zum Nackten, zum Heimatlosen, zum Kranken, zum Gefangenen, Einsamen, Unerwünschten und sagt: „Ihr tötet es mir.“ Er ist hungrig nach unserer Liebe — so wie es unsere Arme sind. Diesen Hunger müssen Sie entdecken — genau so wie ich — möglicherweise in unseren eigenen Heimen.

Markveröffentlichung: Friedensbote: Hilfswerk für Mutter Teresa
Luzern 82-1984

*Fjalimi i Nënë Terezës me rastin e marrjes së Çmimit Nobel në mbrëmjen e 11.12.1979
në Universitetin e Oslos /*

*Mother Teresa Nobel Price acceptance speech on the evening of 11.12.1979
at the University of Oslo*

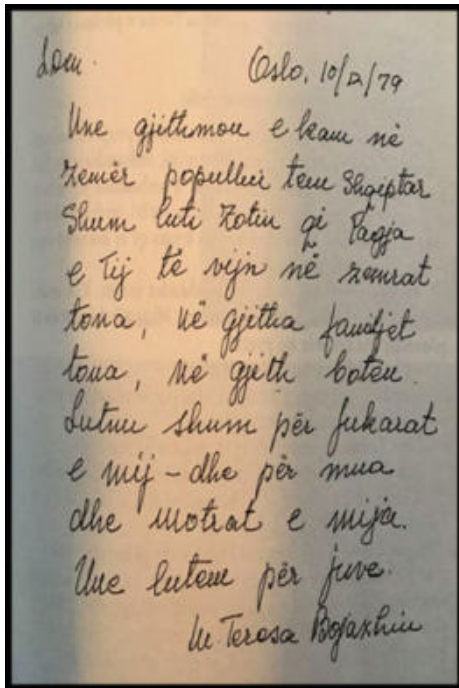

„Unë gjithmonë e kam në zemër popullin tuë Shqiptar...“. Letër e Nënë Terezës drejtuar Popollit Shqiptar, Oslo, 1979

„I always carry in my heart my Albanian people...“. Letter from Mother Teresa to the Albanian people, Oslo, 1979



Nënë Tereza në ballinën e revistës “DRITA” me rastin e marrjes së Çmimit Nobel, Nëntor 1979

Mother Teresa on the cover of the Newspaper “DRITA”, on the occasion of receiving her Nobel Price Award, November, 1979



Nënë Tereza në ballinën e revistës “DRITA” me rastin e vizitës së saj në Shkup në vitin 1978

Mother Teresa on the cover of newspaper “DRITA” on her visit to Skopje in 1978



Nënë Tereza duke mbajtur fjalim në Shkup

Mother Teresa while giving a speech in Skopje

6
MISSIONARIES OF CHARITY
SIA ACHARYA J. CHANDRA BOSE
CALCUTTA 700016, INDIA

Tirana, 16-8-89.

Dear Mr. President of our
dear Country Albania

After many years of prayer
and desire to visit my own
country after visiting so many
throughout the world, at last
the good God gave this beautiful
gift to come and see my people.
My own family lived here for
many years and they also
died here so I was able to
visit their graves.

As my sisters the Missionaries
of Charity are in many many
countries I have been longing
to bring them here at least
four - to give the tender love

care to the old, the lonely, the
unloved, the mental - anybody
who needs tender love & care
are our people. So kindly
allow me to bring my sisters
here - with us there is no busi-
ness nor politics -

I have no gold nor silver
but I give you my sisters
and I hope together we will
do something beautiful for
God and our people.

My gratitude to you is
my prayer for you and your
people you serve.

God bless you
Lle Teresa m.

Letër e Nënës Terezës drejtuar Presidentit të Shqipërisë në vitin 1989 /

Mother Teresa's letter sent to the President of Albania in 1989



*Dekreti i dhënies së shtetësisë shqiptare
Gonxhe Bojaxhiut*

*Decree for issuing Albanian citizenship to
Gonxhe Bojaxhiu*

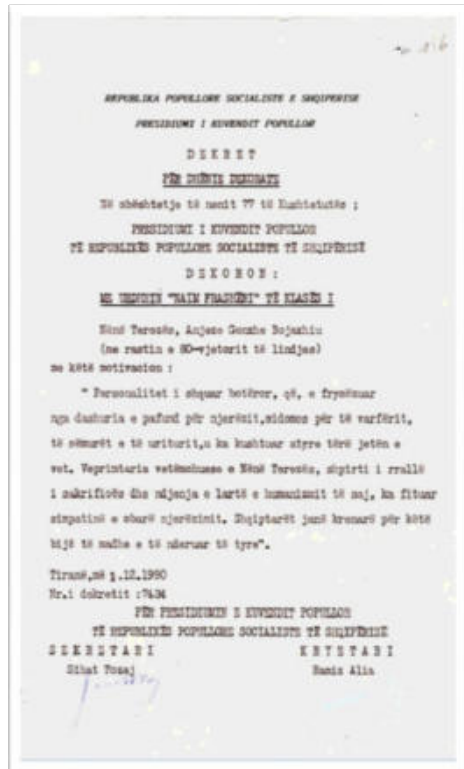

Dekreti i dhënies së urdhrit “Naim Frashëri”

*Decree for Decorating Mother Teresa with the
order “Naim Frashëri”*



*Gonxhe Bojaxhiu me Nasta Mihillin duke ndihmuar fëmijëve ne jetimore në Kalkutë /
Gonxhe Bojaxhiu and Nasta Mihillit at the orphanage in Calcuta*

V.2 NASTA MIHILLIT¹⁰⁰



Intervistë me Stibel Gabriella, mbesa e Nasta Mihillit (26.04.2017)

¹⁰⁰ Të gjitha dokumentet, fotografitë dhe letërkëmbimet janë shfrytëzuar nga fondi familjar i mbesës së Nasta Mihillit, znj.Stibel Gabriella / The documents, pictures and letters are taken from family fond of nephew Nasta's Mihillit- Stibel Gabriella.

KATOLIČKI ŽUPNI URED
63471
Kraljevina Jugoslavija
Banovina: Mađarska

KRSNI LIST.
TESTIMONIUM BAPTISMI

Biskupija: Skopje
Dioceza:

U matrici krštenih rimo-katoličke župe sv. Sve. Josipa u Skoplju
svez. III str. 147 ubilježeno je ovdje
Matriculae baptizatorum romanorum catholicae parochiae s. _____ in _____
tomo _____ pag. _____ nr. _____ inscriptum est:

Godine: 1914 rođen: _____
mjeseca: avgusta dana: 17 die: avgusta sat: _____
a godine: 1914 dana: 17 die: avgusta kršten: je: _____
anno vero: _____

Krštenika: Baptizati:	Ime: Nomen:	<u>Anastazija</u>	
	zakonit ili nezakonit: legitimus vel illegitimus:	<u>zak. ni.</u>	
Roditelji njegovih: Parentum ipsius	prezime, ime, stališ i vjera: cognomen, nomen, conditio et religio:	oca: patris:	<u>Pali: M. Mircic</u> r.k.
		majke: matris:	<u>Ana e. Celic</u> r.k.
	prebivalište i nadležnost: Domicilium et lodigenatus:	<u>Skopje</u>	
Kumova ime, prezime i stališ: Patrinorum nomen, cognomen et conditio:	<u>Jana Tosli.</u>		
Prezime, ime i služba onoga, koji je krstio: Baptizantis nomen, cognomen et officium:	<u>Josif. Ramaj, župnik</u>		
Opaska: Observatio:	<u>Ova obitelj porijekom iz Milatovici</u>		

Da se ovaj izvadak iz gore pomenute matrice krštenih sa tom matricom pasve slaže, potpisani svjedok vlastoručnim potpisom i župskim pečatom.
Extractum hunc e supradicta matricula baptizatorum cum eadem matricula concordare, infrascripto testatur propriae muniti subscriptione et appensione sigilli parochialis.

U Skoplju, dana 12 mjeseca Junij godine 1931.
Datum _____ mense _____ anno _____

 Skopje
Kardinal: Protopop, Zagreb

Zapisk. list. br. 7

Certifikata e pagëzimit /

Certificate of baptism



*Nasta Mihillit në rininë e saj në Shkup, në vitet e 20-ta të shekullit XX /
Young Nasta Mihillit in Skopje in 20ies of the XX century*



Nasta Mihillit me familijen e saj në Shkup /

Nasta Mihillit with her family in Skopje



*Nasta Mihillit me familijen para shtëpisë së saj në Shkup /
Nasta Mihillit with family in front of her house in Skopje*



Nasta Mihillit me shoqen e saj në Shkup /

Nasta Mihillit with her friend in Skopje



Nasta Mihillit me shoqet e saj në Shkup /

Nasta Mihillit with her friends in Skopje



*Nasta Mihillit në vitin e parë si misionare në Kalkutë /
Nasta Mihillit in the first year of her mission in Calcuta*



*Misionaret shqiptare nga Shkupi: Nasta Mihillit dhe Nënë Tereza/
Albanian misionar from Skopje: Nasta Mihillit and Mother Tereza*



Nasta Mihillit me nënën e saj /

Nasta Mihillit with her mother



Nasta Mihillit me familijen e saj në Shkup /

Nasta Mihillit with her family in Skopje



Nasta Mihillit me familijen e saj në Shkup /

Nasta Mihillit with her family in Skopje



Nasta Mihillit me familijen e saj në Shkup /

Nasta Mihillit with her family in Skopje

Loreto Corrient
Tangra P.O
Calcutta 70015
12.11.73

Fart e dashkuna vana e hargo,
Une megj waday e juri joni
nive me shunt e flafli sorsh çac - Kiu asht
shum panipalno - muna um. Kan tesurpent on
New Zelleri - Sigurisht me 6 januarit kon rone
shkune atje - Atje asht shum flafli edhe shum
noet - Par kenia shkol Cilla ska Internant
e njalet ska me pa çac pun saktur ktu
shkupi ktu maliper kom plenne - Pa ku
rudan maka thon shok te ma olli
Gash jom kuz hec normalno - Sole ni kon
shum po hajet par skom Amelat shum
Eresh asht Lancia edhe kungjini bash per
nje kec per to shuf atina e jom kuz e l...
Atje skon edhe Babes shita e baka tina mush a
n Kalscul per to edhe nones lake -
Ktu kena ni olt me u lut per tyjete atë
Çi këu dekl en familjen e jom sigjete m. atent d...
osht shum mir, Eresh je ti none me shunt
ishala ska me kon shum i smadh.

1

Letër këmbimi në gjuhën shqipe e Nasta Mihallit me familjen (22.02.1973) /

Letter from Nasta Mihallit to her family on albanian language (22.02.1973)

Marge une kom me ska ka
 bo Filja e pot lutna mas u
 unredit, une skom dit. ċio ċac
 faċ e kex - Edhe po due met
 dit ċi si kom thon ċi h ki
 me e lan nonen en ulic kjo osht
Lak i maolla - Une kom
 mei skme abajna e njaten
 kur ska me me prej meje
 opet - Une lutna mem fal
 sebeji shum pom vje keċ ċi
 ċac je traze - Kur e past.
 Suretin e Leonit shum u qzava
 par kur i unora rishtat e Tures
 et shites. Zembra mu muah m
 Belim ċac dez abazast skom
 dit ċi ajo aht sposobna me
 boen - Tash kfalna me
 shvet - tu e nones
 ċes e juya
 Kosta.

Gëzimet e Komitit
 Partizane K.P.
 31111
 New York
 9. 11. 74

Mërgesa fort e dashkës,
 Shumë fitime të përligjura
 E di t'ju tregoj se meqenëse unë
 me u hoq qazi. Dëshila që i lumë ka mij
 mijme rones e shantat e sajna - shima
 Shumë kujtue e edhe ajo ka me par
 Turner - Zoti i dëshit takat edhe të asht
 e femi e je shantat e shantat të përligjura
 matrat jon tuj u lut për rones - une
 e di Mërgesa se shuar asçaji ki me
 par sepse ti je kon caç ngat rones
 ditën e je futona letren e jete ja çona
 rones në Telegram par se di edhe fitime
 Shitëta ato qacit akan ra en dar - une
 kujtoj akan me ra sepse' dho bajon
 vakt. Kërkush përj Zagrebis apo
 shkruan - por feli mineres e un shkru
 Per mi Tushen
 Mëri e jon nima e akas
 Shum me shantat e lumë jake ma

eollhe rjeren - Hela do shihet ala
 me to ishala o mantue -
 Po shu kjo lletu me t'urie
 bash pom rje kee si ato
 Paqe si Dimoni to eojtr e
 o hup - Une kujtona dallet kta
 Zenet po hupen.
 Ishala San Gaspri
 Po mun me shkue me e
 Pa doren - Ihtina thaf
 nones si me Zemen eme
 menim jon me to.
 Iputi et guski
 Carce e jeme
 Zati t'olhapsh lakat
 Isha kishua dasht me u ho
 ni vleme e meju Pa
 Kasta e jerj

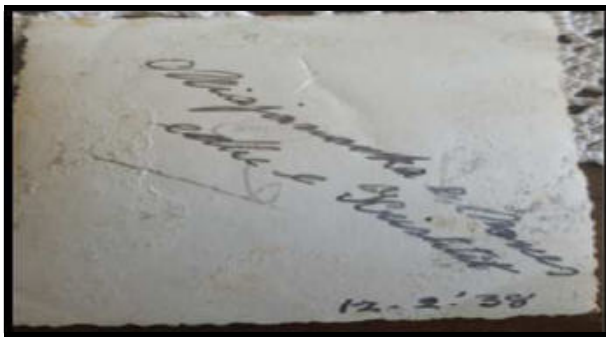

Teksti pas fotografisë "Misjonarka e Nanës edhe Khrisit - është shkruar nga dora e Nasta Mihallit / Missionary of Jesus and The Mother Mary-handwritten by Nasta Mihallit



Varri i Nasta Mihallit /

Grave of Nasta Mihallit

VI. DËSHMITË FAMILJARE

VI.1 FAMILJA BOJAXHIU

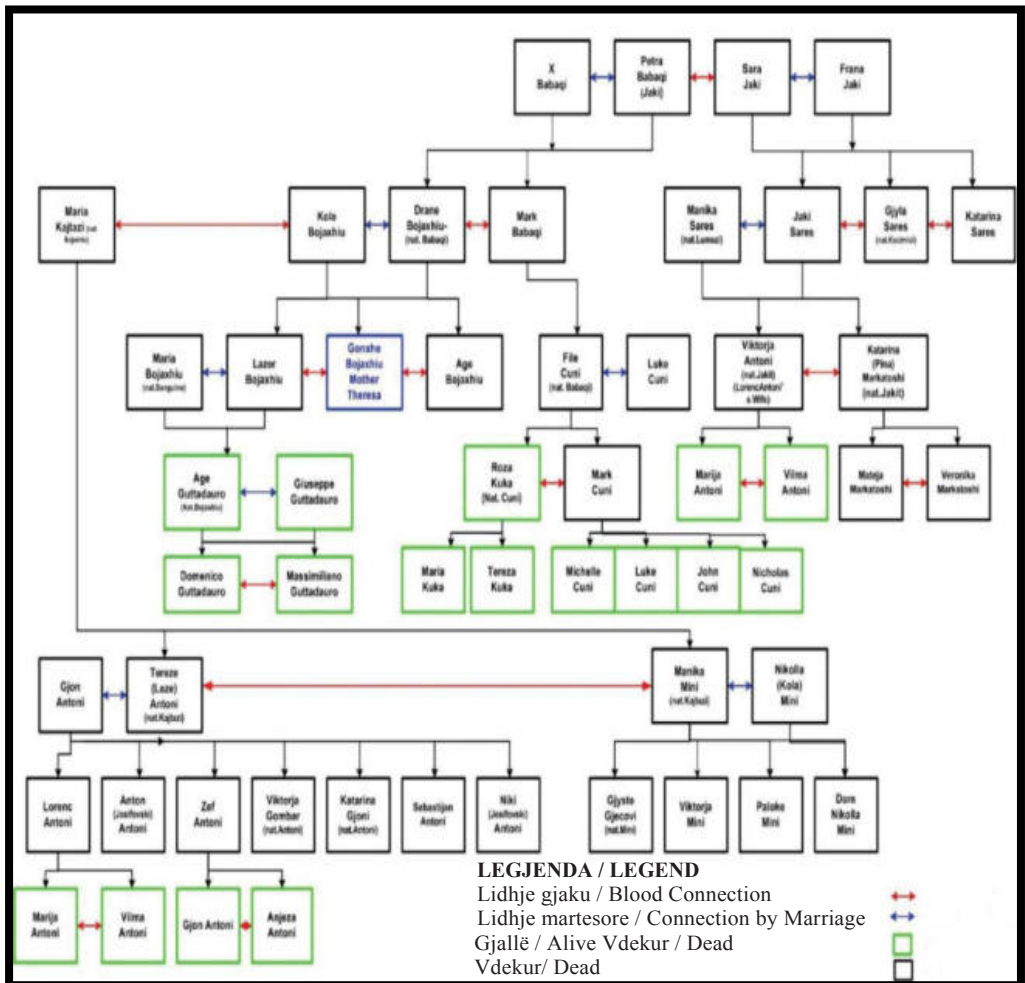

Trungu familjar!

Family tree

Falë përkushtimit të Gonxhe Bojaxhiut - Nënë Terezës për më të varfrit e botës, familja Bojaxhiu u bë e famshme në gjithë globin.

Gonxhe Bojaxhiu u lind në Shkup më 26 gusht 1910, ndërsa një ditë më vonë (më 27 gusht) u pagëzua nga dom Zef Ramaj.

Familja Bojaxhiu ishte shpërngulur nga Prizreni në Shkup, para vitit 1903. Në një foto të bërë me rastin e shugurimit të katedrales së *Zemrës së Krishtit* në Shkup, më 1903, shifet edhe Kolë Bojaxhiu. Në famullinë e Prizrenit, kishin ekzistuar disa shoqata kulturore-fetare, që në atë kohë quheshin kompani, ku anëtarët e familjes Bojaxhiu ishin shumë aktiv e të dalluar. Viti 1878 është viti i lindjes së Kolë Bojaxhiut. Moshën rinore (babai i Nënë Terezës) e kaloi në Prizren. *Lazër Bojaxhia*, i biri i *Mark Bojaxhisë*, ishte gjyshi i Nënës Terezë. *Mark Bojaxhia* (i gjyshi i Kolë Bojaxhiut) kishte dy djem: njëri quhej *Nrek* (ose *Ndrecë*), ndërsa tjetri *Lazër*. *Lazri* kishte një djalë, *Kolën* (babai i Nënës Terezë), ndërsa *Nreka* kishte poashtu një djalë dhe ai quhej *Tomë Bojaxhiu*. *Lazër Bojaxhiu* (gjyshi i nënës Terezë) ishte i njohur në Prizren si tregtar. Në atë kohë komuniteti shqiptar katolik zhvillonte aktivitete të ndryshme kulturore e arsimore dhe të bamirësisë duke vepruar në formë të organizuar në *kompanitë* e njohura kishtare të asaj kohe. *Kompanitë* kishtare ishin themeluar nëpër shumë famulli të Ipeshkvisë. Kështu në Prizren, i gjejmë të formuara, po ashtu, disa kompani kishtare. Në regjistrin e *Kompanisë së Shën Kryqës*, në vitin 1875, e gjejmë të shënuar edhe *Lazri* i *Mark Bojaxhijes* (numri rendor 17). Në evidencat e kësaj kompanie *Lazrin* e gjejmë edhe në vitin 1882, 1892 e pastaj në evidencat e *Kompanisë së "Shën Jozefit"* e gjejmë edhe në vitin 1900. *Nrek Bojaxhiun*, i cili është vëllai i *Lazer Bojaxhiut*, e gjejmë në aktivitetet e *Kompanisë së "Shën Gjonit"* në vitin 1900, 1901 pastaj edhe në vitin 1906, ndërsa në vitin 1909 në këto evidenca lajmërohet *Tomë Bojaxhia* (*djali i Ndrekës*). Pastaj në vitin 1909 e gjejmë në evidencat e kompanisë shënimin e *Shoqnia e Tomë Bojaxhis*. Kolë Bojaxhiun e gjejmë në Shkup në vitin 1903, siç shihet në fotografinë e bërë po atë vit, siç theksuam më lartë me rastin e shugurimit të katedrales së *Zemrës së Krishtit* në Shkup. Kolë Bojaxhiu atëherë duhej të ishte 28 vjeç.

Kisha katedrale e *Zemrës së Krishtit* në Shkup është ndërtuar në kohën e Argjipeshkvit Pashk Trokshi, me ndihmën e Monarkisë së Austrohungarisë. Lagjja ku jetoi familja Bojaxhiu në Shkup ishte në afërsi të Kishës Katolike të Shkupit. Shumica e familjeve katolike të asaj kohe ishin me banim jo larg kishës së tyre, siç thekson *Lazër Bojaxhiu*: "*Ne kemi banuar pranë Kishës katolike shqiptare të Shkupit*". Edhe Lorenc Antoni dëshmon për

veten dhe për Gonxhe Bojaxhiun se “të gjithë ne jemi rritur në oborrin e kishës”. Shtëpia e Bojaxhinjve ka qenë afër qendrës së qytetit në Shkup, ku sot ndodhet Muzeu i Nënë Terezës, pra aty ku ishte Kisha Katolike në Shkup. Tërmeti i vitit 1963, kishte rrënuar Katedralen Katolike në Shkup. Katedralja e re u ndërtua në një vend tjetër.



Kisha Katolike e Shkupit /

Skopje's Catholic Church

Në fillim të shekullit XX familja Bojaxhiu u shpërngul në Shkup, ku vazhdoi të merret me tregti dhe me aktivitete arsimore e kulturore. Të gjithë fëmijët e Kolë e Drane Bojaxhiu lindën në Shkup, por familja Bojaxhiu nuk kishte vetëm tre fëmijë siç shkruhet shpesh, por kishte pesë, dy kishin vdekur shumë herët, kurse Lazri, Agëja e Gonxhja ishin lindur e rritur në Shkup. Është për t'u habitur se data e vdekjes së Kolë Bojaxhiut deri më sot nuk është shënuar askund, por sipas hulumtimeve tona mund të përcaktohet data e vdekjes së tij, pikërisht më 1 gusht 1919, pas një sëmundje të rëndë, pra duke lënë anësh ato spekulime për helmim apo diçka tjetër. Kolë Bojaxhiu vdiq në Shkup, natyrshëm më 1 gusht 1919, ndërsa u varros më 2 gusht në varrezat e Shkupit.

Në intervistën që i kishte dhënë Eugen Vogt-it (ruhet në Arkivin Shtetëror në Luzern), Lazër Bojaxhiu thotë se kishte qenë edhe në burg, por duhet vërtetuar kjo gjë. Ai shprehet kështu për babain e vet: “Me profesion babai ishte ndërtimtar, përkatësisht arkitekt, dhe së bashku me një koleg, inxhinier italian, kishte një firmë ndërtimi në Shkup. Babai ishte një aktivist politik shumë i madh. Kur babai u vra në burg, kolegu italian e përvetësoi firmën, pa e kompensuar

familjen Bojaxhiu. Pas kësaj, nëna hapi një butik, me punime dore, të cilat ua shiste grave jugosllave. Të ëmën e ndihmonte Agia (motra ime). Kështu mbante familjen duke na mundësuar (fëmijëve) që të vizitonim shkolla të larta.”

Këtu po sjellim një foto ku shifet Drane Bojaxhiu në një varrim ku shihen edhe fëmijët e saj, sipas gjitha gjasave në këtë fotografi është edhe Nënë Tereza e vogël, e kjo foto është gati e panjohur dhe mund të jetë edhe varrimi i Kolë Bojaxhiut, por duhet vërtetuar kjo gjë.



Familja Bojaxhiu pranë një arkivoli, i cili supozohet të jetë i Kolë Bojaxhiut /

The Bojaxhiu family near a coffin, which is supposed to be Kolja Bojaxhiu



*Familja Bojaxhiu pas vdekës i Kolë Bojaxhiut në Shkup, vitin 1925 /
Family Bojaxhiu after death of Kolë Bojaxhiu in Skopje 1925¹⁰¹*

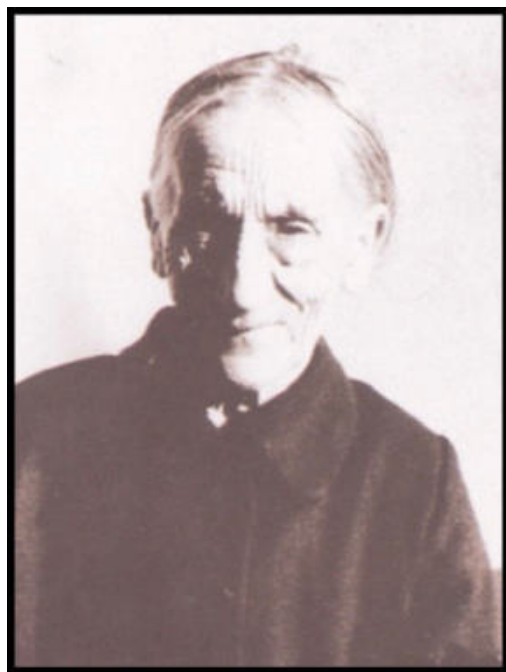

102

Historia Drane Bojaxhiu është ende e paqartë, për fat të keq. Teoria që Drane Bojaxhiu quhej Bernaj dhe se ka prejardhen prej Novoselle, nuk ka asnjë dokument apo dëshmi, pra Drane Bojaxhiu nuk kishte asgjë me familjen Bernaj dhe se nuk ishte prej Novoselle, kështu kam shkruar edhe unë se ajo është nga Novosella, por e vërteta është krejt ndryshe.

Dëshnmia e Pagëzimit të Gonxhe Bojaxhiut, i hap shumë udhë për këtë gjë. Në të shënohet emri i Gonxhes, babai i saj Kola i Lazër Bojaxhia, nëna Dranja e

¹⁰¹ Fotografia është marrë nga: Lush, Gjergji. *Majka Ljubavi*. Krscanska sadasnost, Yagreb, 2007, 65

¹⁰² Po aty, 46

Lavrencit, kjo dëshmon se babai i Dranës quhej Lorenc. Për të dëshmuar këtë gjë edhe më mirë, në Shoqatën e Grave të Shën Kryqit e vitit 1892 që quhej «Ghrat e kompanies t`Scine Kryqes» gjejmë një emër më nr 11 këtë emër «Drania e Lorenc Nikës» a është fjala për Drane Bojaxhiun apo jo, mbetet të vërtetohet, kurse në Kompaninë e Shën Gjonit të 24 qershor 1901 «emnat e vlasnivet ci ginden sod n`Kompani» shruhet në numrin 17 «Larenci i Lleshit n`Shkup», që do të thotë se është Lavrenci apo Lorenci babai i Drane Bojaxhiut që shënohet në dëshminë e pagëzimit e që është babai i Gonxhe Bojaxhiut gjindet qysh më 1901 në Shkup dhe se kjo ndoshta ishte arsyeja pse shpërngulet familja e Kolë Bojaxhiu nga Prizreni në Shkup. Pra, sipas kësaj del se qysh më 1901 familja e Drane Bojaxhiut ishte në Shkupi. Për ta vërtetur këtë punë se familja e Dranes ishte nga Shkupi, dëshmon edhe dësmita e Roza Kukaj, kushërira e Gonxhe Bojaxhiut nga ana e nënës Drane që jeton në Australi, mbiemri i saj i vajzërisë është Çuni që është e lindur në Shkup, ajo thotë shumë qartë «e gjithë familja jonë është nga Shkupi». Sipas dokumenteve që janë këtu dhe dëshmisë së Roza Kukaj dëshmohet se Familja e Drane Bojaxhiut është nga Shkupi, poashtu edhe jezuiti Gjon Pantelia e famullitari i Prizrenit dom Nikollë Mini ishin familjar të Nënë Terezës, por duhet hulumuar më saktë se në cilën mënyrë. Para pak vitesh kishte dhënë një intevsitë Katarina Marku nga Shkupi e njohur si “Teta Pina” e që atë intervistë e kishte bërë dom Nikson Shabani dhe është ende e papublikuar, ku ajo thotë: “Çifti Bojaxhiu ishte martuar në Shkup”.

Është edhe një gjë që ende nuk është cekur deri më tani. Emri Gonxhe ishte i vërtetë, kurse në kllapa shkruan edhe emri *Agnes*, kjo praktikohet në familjet katolike të kohës, që një fëmijë gjatë pagëzimit të ketë edhe një emër të ndonjë shenjtori të kishës katolike, pasi që deri në atë kohë nuk kishte ndonjë shenjtor me emrin Gonxhe.

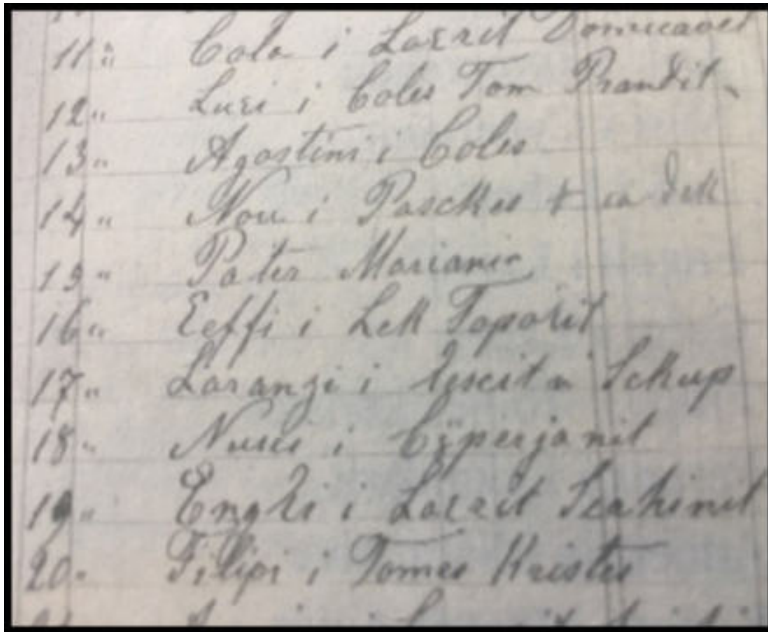

Kompania e Shën Gjonit në Prizren e vitit 1901 ku edhe gjindet emri i Lorenc Lleshit nga Shkupi /
St. John's Company in Prizren in 1901, where the name of Lorenc Leshi from Skopje is written

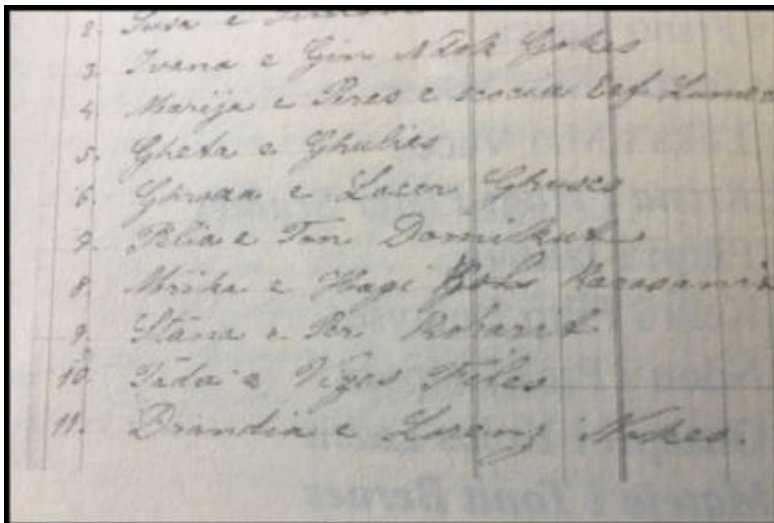

Kompania e Shën Kryqit në Prizren, ku gjindet emri i Drane Lorencit /
St. Cross Company in Prizren, where the name of Drane Lorenci is written

Gonxhe Bojaxhiu dëshironte qysh në rininë e saj që jetën e vet t'ia kushtonte humanizmit dhe për këtë dëshiroi që jetën e vet t'ia kushton vendeve ku kanë nevojë. Nëna e saj shkupjanja Drane Bojaxhiu duhej të nënshkruante një dokumet se ajo ishte e pajtimit me atë që Gonxhe Bajaxhiu të shkonte në misione dhe i jepte lirinë e saj që të bënte këtë hap. Kështu, Drane Bojaxhiu nënshkruan një letër/dokument më 11 gusht 1928 për bijën e vet pjesësisht në italisht e pjesërisht në kroatisht me këto fjalë dhe se kjo letër është gati profetike fjalë për fjalë nese e analizojmë jetën dhe veprimtarinë Nënë Terezës: Drane Bojaxhiu nga Shkupi shkruan kështu:

“E nënshkruara Dranja, e veja e Kolë Bojaxhiut, kam njohur që bija ime Gonxhja, ka thirrje prej Zotit, për të shkuar për misionare. Nuk dua ta kundërshtoj vullnetin e Zotit. Me këtë ia jap lirinë e plotë, për ta ndjekur thirrjen e Zotit. Prej saj nuk kërkoj ndonjë ndihmë tjetër, përpos që të lutet për mua. Në veçanti ia lejoj të shkojë në Indi, ku ajo ka zgjedhur. Ja porosisë atë eproreve të sajë, që ta ruajnë, që të mund ta shoh njëherë të kënaqur dhe të lumtur te Zoti në qiell.

Shkup, më 11 korrik 1928.

Drania Koles

Këtë leje e shkroi ajo në Zyrën famullitare para meje.

Shkup, 11. VII. 1928

P. Anton Buković, bashkëpunëtor në famulli”

Postroana t'usur. Kujto!

Durotë t'atë dobi të njëjtë meqë ishemi
 njëpun.

Edhe shpëtojë në Kri' red. të da j'ednoga dani
 postuar meqë misionarka, ete raolin sa t'usa
 kjoji je të s'oc. nes usuro.

Tasuta sa. pot rareda realue gimnazije,
 ete j'rika p'orujem albanoki kjoji meqë materin
 iki i vepshi, malo suru. f'ar uski, engleski
 urruan n'ista, ete u dani u d'agoga Bogu
 da is me p'orviti, da bar m'ar. kolite mi t'ecta
 n'arum, i te p'orviti idm'ak orsh da sa
 v'it'bam.

Narocitet vepete urruo., samo k'etun
 t'ite u m'isjama, a se s'oc d'ango p'odajom se
 s'astun dragon Bogu sa rasp'elaganje.

N' Shkupitë 28. 11. 1918

Gonxha Bojaxhiu

Letra origjinale e Gonxhe Bojaxhiut, e cila i shkruan motrës për të shkruar në misionë /
 The letter from Drane Bojaxhiu, in which she agrees to let her daughter Gonxhe go on a mission

Siç e cekëm edhe më parë, familja e Kolë e Drane Bojaxhiut kishte pesë fëmijë, dy vdiqën qysh herët, kurse tre të tjerët ishin Lazri, Agëja e Gonxhja. Kola kishte vdekur qysh më 1 gusht 1919 dhe kjo datë nuk është e njohur gati askund. Kurse Dranja, një shkupjane kishte mbetur e vejë dhe kishte rritur tre fëmijët me vështërsi të mëdha, dhe dy kshin vdekur qysh herët. Lazri kishte shkuar në Graz të Austrisë në Akademinë ushtarake, Agëja kishte mësuar për gazetari, dhe në këtë profesion punoi deri në fund të jetës së saj më 1975 në Radio Tirana në Shqipëri, kurse Gonxhja deshti që jetën e saj t'ia kushtojë të varfërve e nevojtarëve.

Drane dhe Age Bojaxhiu pas ikjes nga Shkupi, në fillim kishin jetuar në Shkodër (1932-33), pikërisht në lagjën Ludovig Saraçi. Por më vonë ishin shpërngullur në Tiranë. Nuk ishte lehtë që Dranja të mos takonte kurrë më vajzën e vet Gonxhen, prej atij momenti që ishin ndarë nga Shkupi më 1928.

Më 1970 Agëja i shkruan Nënë Terezës se nëna Drane peshon vetëm 39 kilogram dhe është me shëndet shumë keq. Nëna Tereze dëshironte që të shkonte në Shqipëri e të vizitonte nënën e saj para se të vdiste, por shteti komunist shqiptar nuk e lejoi. Ajo kërkoi në ambasadën shqiptare në Romë një vizë, por nuk ia aprovuan. Nëna Tereze kishte marrë telegram më 12 qershor 1972 se nëna Drane kishte vdekur në Arras. Më 25 gusht 1973, vdes edhe motra Age Bojaxhiu.

Sipas dëshmisë së pagëzimit jepën këto informata për Gonxhe Bojaxhiun: se kishte lindur më 26 gusht 1910 nga prindërit Kolë Lazër Bojaxhiu e Drania e Lorencit, kurse një ditë më vonë, pra më 27 gusht të njëtit vit ishte pagëzuar në Shkup në Kishën e "Zemrës së Krishtit" nga dom Zef Ramaj, dhe së kumbara i saj ishte Tada e Pjetrit. Kurse, në sakramentin e Krezmimit thuhet se ky rit katolik ishte bërë poashtu në vendlindjen e saj në Shkup më 26 nëntor 1916 nga ipeshkvi i Shkupit, Lazër Mjeda, ndërsa kumbar i saj ishte Tade Shiroka. Këto të dhëna janë të shënuar në librin II. nr. 30 të dokumentit që ishte lëshuar më 11 gusht 1928 në Shkup nga Famullia e Shkupit me numër rëndor 382 nga Anton Buković, i cili vepropnte në Shkup si prift katolik nga Kroacia.

Letra/kartolina e parë që deri më tani e njohim, që Gonxhe Bojaxhiu e kishte shkruar me dorë të vet, është kjo, që i dërgon tezës së vet para se të largohej nga Shkupi.

Më 12 shtator 1928, Gonxhja shkruan:

“Shkup 12. 09. 28,

E dashtuna Tezja Lis!

Më 26 t’kti mujit po nisem prej Shkupit. S’po muj mos me ju shkruie dy tri reshta tuj da prej jush. Lamtumir; e dishroj qi Zoti ju nep shka tju dishron zemra.

Pritni t’faluna ma t’përzemerta,

Gonxhja”.

Pas largimit të Gonxhe Bojaxhiut nga Shkupi, familja Bojaxhiu shpërngulet në Tiranë për një jetë më të mirë. Në fakt, nëna e tyre Dranja që kishte mbetur e vejë, pasi që burri i kishte vdekur më 1919, kurse i biri i saj Lazër kishte vijuar mësimet në akademinë ushtarake në Graz të Austrisë, Agëja kishte mësuar për gazetari e Gonxhja dëshironte që të shkonte në Indi.

Për familjet katolike në Shkup nuk ka shumë dokumente të ruajtura për dy arsye sepse më 06.04.1941, ndërtesa e Ipeshkvisë ishte bombarduar, ndërkaq edhe tërmeti i viti 1963 e kishte rrafshuar përtokë, duke humbur kështu edhe arkivi i Ipeshkvisë, së këndejmi dhe dokumente të vlefshme për historinë e Kishës Katolike në Maqedoni e Kosovë, përfshirë këtu edhe dokumentet për arsimin e shkollën shqipe.

Mbetet ende për t’u sqaruar nëse kumbara në pagëzim të Nënë Terezës dhe ai në krezmim të jetë i njëjti person. Në dëshminë e pagëzimit shkruan se kumbarë në pagëzim më 27 gusht 1910 ishte Tada i Pjetrit, kurse në dëshminë e krezmimit, më 26 nëntor 1916, ishte Tade i Simon Shirokës. Tek shqiptarët është traditë (por jo domosdo), që kumbara i pagëzimit të jetë edhe në raste të tjera, si në krezmim e kurorë martese. Kjo mbetet të hulumtohet. Nënë Terezën e kishte krezmuar argjipeshkvi i atëhershëm i Shkupit, Imzot Lazër Mjeda. Po ashtu edhe në pllakën përkujtimore në varrezat e Tiranës ku janë Dranja dhe Ageja, emri i nënës së Nënës Terezë është shënuar Roza Bojaxhiu 1889-1972 e jo Drane apo Drandofille, siç e gjejmë nganjëherë nëpër disa shkrime. Drane apo Roza është i njëjti emër, vetëm se Drane është shqip e tjetri iternacionalizuar.

Në datotekën e motrave të dashurisë në Kalkuta është shënuar ky dokument për Gonxhe Bojaxhiun ku shifen përveç të dhënat për lindjen e saj në Shkup, pagëzimin e saj nga dom Zef Ramaj, krezmimin që e mori nga ipeshkvi i Shkupit Lazër Mjeda më 26.02.1916, poashtu edhe adresa e Lazër Bojaxhiut në Palermo dhe adresa e Drane (Roza) dhe Age Bojaxhiu në Tiranë.

Address of Brother -	Dr. L. Bojaxhiu via Libertà 78 Palermo - Italy.	Notes -	Raja Bojaxhiu Ruga Konferenca Pezes 163 Tirana - Albania Gonxhe Rza Bojaxhiu.
<u>Sister M. Teresa</u>		<u>Gonxhe Rza Bojaxhiu</u>	
Date of Birth	26 th August 1910 -	Place of Birth	Shkupje - Nicholas - Rosa Bojaxhiu
Date of Baptism	27 th August 1910 -	Place of Baptism	Shkupje By Rev. Father Gjergj Ramaj
Date of Confirmation	26-11-1916 -	Place of Confirmation	Shkupje By Right Rev Archbishop Sackar Miodia
Entrance into the Society	-	10 th September	1946.
First Canonical Examination	-	R 10 th April	1951.
By Rev. Father C. Van Loxum of			
Reception of habit at the Cathedral	-	11 th April	1951.
From His Grace B. S. Plims of			
Signature of the Sister	Sister M. Teresa	Signature of the Superior	+ [Signature]

Datoteka e të dhënave të Gonxhe Bojaxhiut që ruhet ne Kalkuta /

Data file of Gonxhe Bojaxhiu stored in Calcutta

Lazër Bojaxhiu ishte shpërngulur prej Shkupi për një kohë për shkak të studimeve në Graz të Austrisë, e më vonë në Palermo të Italisë, ku ishte martuar, kurse nëna e tij Dranja dhe motra e tij Agëja u shpërngulën prej Shkupi në Tiranë, por në fakt ato ishin të dënuara deri në vdekje për një liri të mirëfilltë, pasi që ato nuk kishin drejt as të vizitonin dikë.

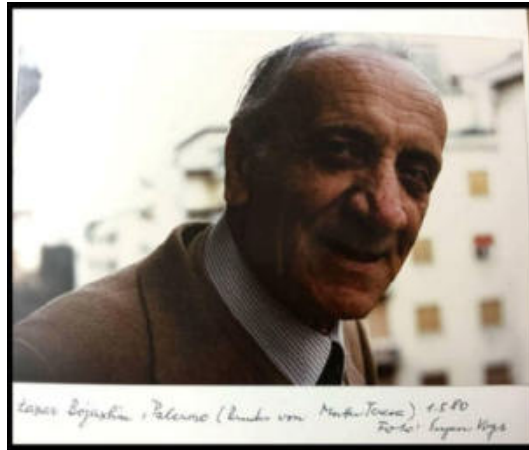

Lazër Bojaxhiu në Palermo më 01.05.1980 /

Lazer Bojaxhiu in Palermo on 01.05.1980

Për vdekjen e Drane Bojaxhiut kemi disa letra të shkruara në gjuhën shqipe dërguar kushërirës së vetë, Roza Kukaj, mbiemri i vajzërisë Çuni. Në këto letra shifet shumë qartë se Nënë Tereza shkruante një gjuhë shumë të bukur shqipe të kohës, dhe një foto ku ndodhet shtëpia e dajës së saj në Shkup.



Dee

13th July 72

Motia jeme e dashituna
Folija jeme.

Nana dohe ka shkue
ni shpi te zoti dash
tun - Ge dash e kem
filute. Nji telegram
Aeja ka shkue.

"12 Korrik Ora 05

Nana Vdij - Agri
tash na e kemi Johan
mu lut per me
Une e di - se si

72

Ti e kë dâsht loken
 për Uotio jine e vogla-
 Sacrificiontë e fohes
 mlekau ndimue - dhe
 tash ajo ka siguresht
 me ma ndimue më
 tepër - flutem Duke
 Arch. Knox dhe Uotio
 e jone mu lutë për
 Loken. -

Si jeni ju - une
 jani mir me ditet
 vetem qelës kom.

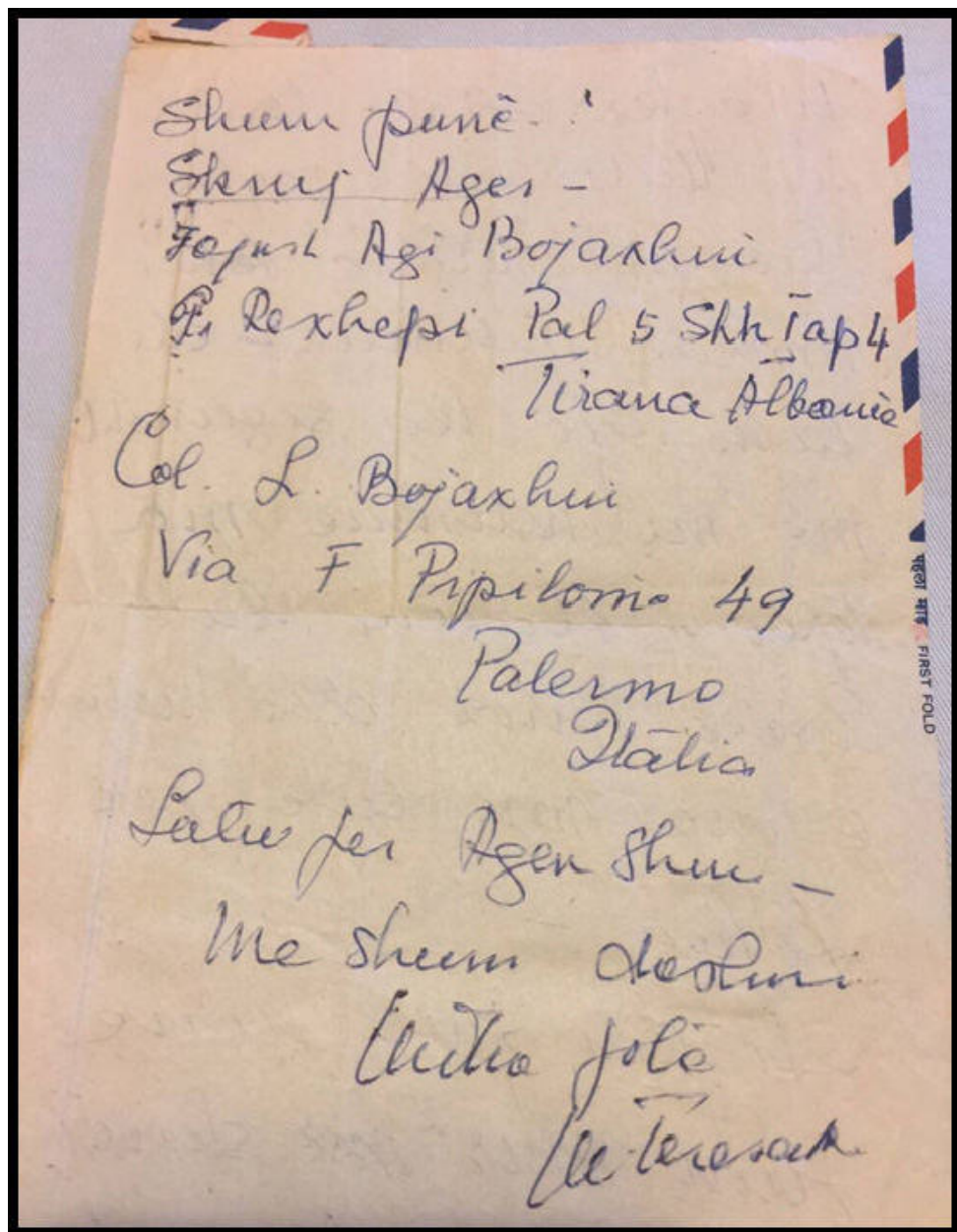

Fort i dastuni Laxer
 Rosa dhe Maria jeme,
 Zodi se qysh me ju
 kalzue gësimin qi
 Kam n' sener xeme
 mbasi ju kam pa
 qurve. - Zoti i dashur
 me dashurin qi ka
 per ne e ka ba
 këto dit qi i kemi
 kalue bashkë me
 shum gësim dhe
 dashuri - kune jaim
 shum tuj u lut per
 Loken e jote Laxer qi
 edhe ajo ka me ardhë
 e mui bashkue me furi
 ju. lutuni shumë

ne to Carra
 n' Vllau pa
 ne e dashur
 shkurse a
 a jeme a
 isime qi
 ju kam
 e te jeni
 shirit sh
 ne e k
 vjetër
 kune.
 n' sak
 dashur
 Rqi -
 M
 baj
 kesa's

SECOND FOLD

mbaj ushtrij q' i hoim
 t'jeter kus t'ri n
 Australia ju kemi
 me ken t'zjete bashk.
 une ala skau ardh
 ni Caracas - pas mbaj
 ushtrij se sot kam
 me ken me ushtrit
 e mija
 Gjafalem nderes per
 zjete q' ju kemi be
 per mua -
 Lukeni shum per
 mua - se edhe une
 jam be u lut per
 ju. Me shum dashur
 Koh beft me ju
 te Teresa
 Genxhye' ju

Pazar
 Sam. o
 Fort
 Zodi
 me ju
 dashur
 muret
 mbas
 me d
 meje
 m du
 dhe
 shke
 t'zjete
 femi
 loka
 shke
 jam
 kolu
 ken
 me



Venez - 18-3-69.

Fort & desolant emi.
Mbrat ushtar se
jeni mir me shant-dhe e
kren fite litar e jenne
kine po ju dergoj. Njeto
kine e di se Felja skur
ta jton ka mir qerue
me dard me dot shkop
n' Rome dhe me - 11 April
n Calcutta.

Shkruar shkruar per mua
God bless you
M. Teresa me



-Se sa ishte e lidhur shpirtërisht Nënë Tereza me popullin e vet, shihet edhe nga kjo letër e saj shkruar në shqip dhe dërguar ipeshkviut Nikë Prela më 1990 (letra më poshtë) /

-How Mother Teresa was spiritually connected with her people is proven in her letter written in Albanian and sent to Nikë Prela in 1990 (the letter below).

MISSIONARIES OF CHARITY
56A ACHARYA J CHANDRA BULGE
CALCUTTA 700016 INDIA

3 Maj 1990.

Shkru.

Moms. Nikë Prela:

Gjithmonë shpirtërisht
jam e lidhur në urtësi
dhe dashuri me popullin
tëm Shqiptar, sidomos në
krahë të vështira. mbas shumë
bujkëve dhe prerigëve, me
gëxon famasë lajmi i
paktimëve. Urime rinisë
Shqiptare kosovare që e
nisi këtë vepër, si dhe të
gjithë atyne që marrin
pjesë në këtë punë të madhe
dhe shpejtë.

Lutem gjithmonë për ju
Koti ju "behoftë".
Lutem për mure - edhe
mstrat e mija dhe fuka-
rat e jonë.

Në Krishtin

— de Teresa —

Dëshiroj që dashurinën në
vepër të kaloni për
njeriun nevojtar.
M Teresa ne

*Ipeshkvi Nikë Prela, Lazër Bojaxhiu me familjen e vet, Dom Lush Gjergji, dhe Nënë Tereza në Oslo,
me rastin e marrjes së Çmimit Nobël për Paqe /*

*Ipeshkvi Nikë Prela, Lazër Bojaxhiu me familjen e vet, Dom Lush Gjergji, dhe Nënë Tereza në Oslo,
me rastin e marrjes së Çmimit Nobël për Paqe.*





Dranë Bojaxhiu (në mes) në oborrin e shtëpisë në të cilën u lind më 27 gusht 1910 Goxhe Bojaxhiu.

Dranë Bojaxhiu in front of the house, where her daughter Goxhe Bojaxhiu (Mother Tereza), was born, on 27 August 1910¹⁰³

¹⁰³ Fotografia është marrë nga: Don Lush Gjergji. Dashuria që nuk vdes: të mëdhenjtë e shekullit XX. Prishtinë: Drita, 2013, 158. The picture is taken from: Don Lush Gjergji. Dashuria që nuk vdes: të mëdhenjtë e shekullit XX. Prishtinë: Drita, 2013, 154.

THE BOJAXHIU FAMILY

Thanks to the dedication of Gonxhe Bojaxhiu - Mother Teresa for the poorest of the world, the Bojaxhiu family became famous all over the world.

Gonxhe Bojaxhiu was born in Skopje on August 26, 1910, and Dom Zef Ramaj baptized one day later (August 27).

The Bojaxhiu- family had moved from Prizren to Skopje, before 1903. Kole Bojaxhiu can be seen in a picture taken on the consecration of the Cathedral of the Sacred Heart in Skopje in 1903. The Parish of Prizren had cultural and religious associations, which at that time were called companies, where family members of the Bojaxhiu Family were very active and distinguished. Kolja Bojaxhiu was born in 1878. He spent his youth in Prizren.

Lazer Bojaxhia, son of Mark Bojaxhia, was Mother Mother Teresa's grandfather. Mark Bojaxhi (Kolë Bojaxhiu's grandfather) had two sons: one was called Ndrek (or Ndrece), the other Lazer. Lazer had a son, Kola (Mother Teresa's father), while Nreka also had a son and he was called Tom Bojaxhiu. Lazer Bojaxhiu (Mother Teresa's grandfather) was known in Prizren as a trader.

At that time, the Catholic Albanian community had developed cultural and educational activities and charity events organized at the church known as companies. Many parishes of the Diocese had established such Church companies. Therefore, in Prizren, there were many such ecclesiastical companies. At the registry of St. Cross Company, in 1875, we can find registration forms for Mark Lazer of Bojaxhiu (ordinal number 17). We find it in the records of this company in 1882 and in 1892, and then in the records of St. Joseph's Company, in 1900, we can find records of Mark Lazer Bojaxhiu's company. Njez Bojaxhiu, the brother of Lazer Bojaxhiu, was a member of "Saint John" company's in 1900, 1901 and then in 1906, while in 1909 we can find records of Tom Bojaxhiu (Son of Ndrek). Then in 1909, we find in the records for the company "Tom Bojaxhiu's Society". Kole Bojaxhiu was in Skopje in 1903, as seen in the photo taken the same year, as pointed out above, during the consecration of the Cathedral of the Sacred Heart in Skopje. Kolja Bojaxhiu then had to be 28 years old.

The cathedral church the Heart of Christ in Skopje was built at the time of the Archduke Pashk Trokshi with the help of the Austro-Hungarian

Monarchy. The neighborhood where the Bojaxhiu family lived in Skopje was close to the Catholic Church. Most of the Catholic families of that time were residing not far from their church, as Lazer Bojaxhiu points out: "We have resided near the Albanian Catholic Church of Skopje." Even Lorenzo Antoni testifies for himself and for Gonxhe Bojaxhiu that "we all grew up in the church yard". The Bojaxhiu's House was close to the city center in Skopje, where the Catholic Church was in Skopje nearby today's Mother Teresa Museum. The earthquake of 1963 had destroyed the Catholic Cathedral in Skopje. The new cathedral was built in another place.

At the beginning of the twentieth century, The Bojaxhiu Family moved to Skopje, where they continued to work in the trade business all the while, being active in their educational and cultural activities. All of Kolë and Drane Bojaxhiu's children were born in Skopje, but the Bojaxhiu family didn't have only three children as we have come to know, but five, two died very early, while Lazri, Agëja and Gonxhja were born and raised in Skopje. It is surprising that, until today, there is no official record for the date of Kolja Bojaxhiu's death, but according to our research, the date of his death can be approximately, on August 1, 1919, after a serious illness, denying the speculations about poisoning as cause of death. Kolë Bojaxhiu died in Skopje, from natural cause, on August 1, 1919, and was buried on August 2 at the Skopje cemetery.

In an interview with Eugen Vogt (archived in the State Archives in Lucerne), Lazer Bojaxhiu says he was in prison, but this has to be proven. He says about his father: *"By trade, my father was a builder, or an architect, and together with a colleague, an Italian engineer, they had a construction firm in Skopje. My father was a political activist. When my father was killed in jail, the Italian colleague took over the firm without compensating the Bojaxhiu family. After that, my mother opened a boutique for handmade crafts and clothes, which she sold to Yugoslav women. My sister Agia helped my mother. In this way, she maintained the family and providing for her children's education."*

We have shown a picture where Drane Bojaxhiu and her children, among them probably present is also, Mother Theresa, are attending a funeral, the deceased person is unknown although we suppose it to be Kolë Bojaxhiu but we don't have sufficient prove to support this hypothesis.

Drane Bojaxhiu's life story is unclear, unfortunately. There is no document or evidence to support the theory that Drane Bojaxhiu was called

Bernaj and that she was from Novoselle, disproving the theory that Drane Bojaxhiu was a member of the Bernaj family and that she was Novoselle.

The baptizing certificate of Gonxhe Bojaxhiu paves the way for this theory. In it is written Gonxha's, her father's name, Kola of Lazër Bojaxhia, her mother's name, Dranja of Lavrenc, this proves that Drane's father was called Lorenc. In the records of the Women's Association of the Holy Cross of 1892, named in original "Ghurat e kompanies t'Scine Kryqes" we found a name - "Drania of Lorenc Nika". Whether this is about Drane Bojaxhiu or not, it remains to be verified. Whereas on the records of the St. John's Society on June 24, 1901 number 17 in the section "the names of the Brothers of the Company" we find written the name "Larenc of Llesh in Skopje", meaning that it is Lavrenci or Lorenci Drane Bojaxhi's father listed in the baptismal certificate in 1901 as Gonxhe Bojaxhi's father in Skopje and that this was probably the reason why Kolë Bojaxhiu's family moved from Prizren to Skopje.

According to this, the family of Drane Bojaxhiu was in Skopje since 1901. Roza Kukaj (maiden name Çuni), Gonxhe Bojaxhiu's cousin on her mother's side living in Australia, gave a testimony where she says very clearly "our whole family is from Skopje" proving that Drane's family was from Skopje. Based on the documents provided and the testimony of Roza Kukaj it is proven that the family of Drane Bojaxhiu is from Skopje, as well as the Jesuit Gjon Pantelia, also proving that the parish priest Prizren Dom Nikole Mini was a family members of Mother Teresa's family. A few years ago, Nikson Shabani interviewed Katarina Marku from Skopje, known as "Teta Pina". During the interview she said that: "The Bojaxhiu couple had married in Skopje."

In the baptismal certificate, beside the name Gonxhe, the name Agnes is also written. It was a common practice in Catholic families during baptism to name their child after a saint, and Mother There since there was not yet saint with called Gonxhe, was given a middle name Agnes.

Gonxhe Bojaxhiu wanted to devote her life to humanity at a very early age, and for this, she wanted to spend her life in the places where she was most needed. Her mother, Drane Bojaxhiu, had to sign a document giving permission to her daughter, Gonxhe Bojaxhiu, to go to missions and gave her the freedom to take this step. Thus, Drane Bojaxhiu signed a letter / document on August 11, 1928 about her daughter, partially in Italian and partly in Croatian with these words, (this letter is almost prophetic, if we

analyze Mother Teresa's life and activity): Drane Bojaxhiu from Skopje writes thus:

"Signed Dranja, Kolja Bojaxhi's widow; I found out that my daughter Gonxhja has a call from God to become a missionary. I do not want to contradict God's will. By this, I give her the freedom to follow God's call. I do not ask her for any help, except to pray for me. In particular, I allow her to go to India where she has chosen. Here is my message to her supervisors, to guard her, so that I may see her be happy with God in heaven.

Skopje, July 11, 1928.
Drania Koles

She signed this permission at the parish office in my presence.
Skopje, 11. VII. 1928 P. Anton Buković, associate in the parish office"

"I want to see her with God in heaven." Drana was not aware of what she had written, because Drana never saw her daughter Gonxhe again, because Drana and her other daughter Agja moved to Tirana, and Lazar moved to Italy. Lazar lived in Palermo, Italy for the rest of his life, where he married and lived; he ever saw his Mother and sister Agen again.

The letter from Gonxhe Bojaxhiu, sent to her aunt in Prizren before she left Skopje on September 12, 1928:, was written in Albanian.

*"Skopje 12. 09. 28,
Dear aunt Lis!*

On 26th of March I will be leaving Skopje. I can't leave without writing few lines to say goodbye to you. Farewell, I pray that God gives you anything your heart desires.

Please accept the warmest regards from Gonxhja. "

The letter she sends to the Mother Superior in Croatian language is with this content:

*"My dear and sincere Mother!
Have kindness to hear my sincere desire.*

I want to engage in your ranks, hoping that one day I may become a Missionary sister, to work for Christ, who has done so much for us.

I have completed five grades of high school. From the languages I know Albanian, which is my mother tongue, and Serbian, I can speak not so fluently in French, I don't know any English, but I hope in my beloved God to learn as much as I need, and in fact I will start to practice it right away these days.

I do not have any special request, I just want to be on a mission, and everything else I give to my beloved Lord.

*Skopje, on 28.06.1928
Gonxhe Bojaxhiu "*

As we mentioned before, Kolë and Drane Bojaxhiu's family had five children, two died early, while the other three were Lazri, Agja and Gonxhja. Kola had died since 1 of August 1919. Dranja, a woman from Skopje, had become a widow and had raised three children with great difficulties. Lazar went to the Military Academy in Graz, Austria; Agja had studied journalism, and worked until the end of her life in 1975 at Radio Tirana in Albania, while Gonxhe decided to dedicate her life in the service of the poor and the needy.

Drane and Age Bojaxhiu, after leaving Skopje, moved to Scadar (1932-33), in the neighborhood Ludovig Saraçi. However, later they moved to Tirana.

It was not easy for Dranja not to see her daughter Gonxhe, since they had separated in Skopje in 1928.

In 1970, Agija wrote to Mother Teresa telling her that their mother Drane weighs only 39 kilograms and is very ill. Mother Theresa wanted to go to Albania and visit her mother before she died, but the Albanian communist state did not allow her. She requested a visa at the Albanian embassy in Rome but they did not approve it. Mother Therese had received a telegram on June 12, 1972, that Mother Drane had died in Arras. On August 25, 1973, her sister Age Bojaxhiu also died.

According to the baptismal certificate of Gonxhe Bojaxhiu we know the following data: that she was born on August 26, 1910; her parents are Kolë Lazër Bojaxhiu and Drania of Lorenc and a day later, she was baptized at the Church of the Heart of Jesus on August 27th, and the

Parish priest who baptized her, namely Fr. Zef Ramaj, gave her the name Agnes, after

St. Agnes; her godfather was the Tada of Pjeter. Whereas at her Sacrament of Confirmation is said that this Catholic rite was also done in her hometown in Skopje on November 26, 1916 by the bishop of Skopje, Lazer Mjeda, while her godfather was Tade Shiroka. These data are listed in Book II. no. 30 of the document that was issued on 11 August 1928 in Skopje by the Parish of Skopje ordinal numbers 382 by Anton Buković from Croatia, who acted as a Catholic priest in Skopje

On September 12, 1928, Gonxhja wrote:

Skopje 12. 09. 28,

Dear aunt Lis!

On 26th of March I will be leaving Skopje. I can't leave without writing few lines to say goodbye to you. Farewell, I pray that God gives you anything your heart desires.

Please accept the warmest regards from Gonxhja. "

After Gonxhe Bojaxhiu's departure from Skopje, the Bojaxhiu family moved to Tirana in search for a better life. In fact, their late mother Dranja became a widow after her husband died in 1919, while her son Lazer had attended the military academy in Graz, Austria, and had learned about journalism and Gonxhja wanted to go in India.

There aren't many documents preserved to testify for the history of the Albanian Catholic families in Skopje mainly for two reasons: The bombing of the building of the Diocese of Skopje on 06.04.1941, and the earthquake in 1963 that caused the building to collapse, losing the archives of the Diocese, and with it, all the valuable documents of history of the Catholic Church in Macedonia and Kosovo, including documents Albanian school and education.

It remains to be clarified if the same person was Mother Teresa's godfather at her baptism and Sacrament of Confirmation. In the baptismal certificate on 27 August 1910, Tada of Pjeter is written as her godfather, while on the certificate of her Confirmation, on November 26, 1916, Tade of Simon Shiroka was written as godfather. The Albanians had a tradition

(but not always), to have the same godfather in baptism, confirmation and marriage. Sacrament of Confirmation of Mother Theresa was done by the bishop of Skopje, Lazer Mjeda.

Also on the commemorative plaque in the Tirana cemetery where Dranja and Ageja are buried, the name of Mother Teresa's mother is marked Roza Bojaxhiu 1889-1972 and not Drane or Drandofille, as we sometimes find in some scriptures. Drane or Rose is the same name, only that Drane is in Albanian and the other is internationalized.

At the archives of The Missionaries of Charity we can find a document about Gonxhe Bojaxhiu where, in addition to the records for her birth in Skopje, we can find information about her baptism by Dom Zef Ramaj, the Confirmation by the bishop of Skopje Lazer Mjeda on 26.02.1916, as well as the address of Lazer Bojaxhiu in Palermo and the address of Drane (Roza) and Age Bojaxhiu in Tirana.

Lazer Bojaxhiu had moved from Skopje for some time in Graz, Austria, due to his studies, and later in Palermo, Italy, where he married, while his mother Dranja and his sister Agija moved from Skopje to Tirana, but in fact they were "sentenced to death" for a genuine freedom, since they had no right to visit anyone.

We have some letters written in Albanian to her cousin, Roza Kukaj, maiden name of Çuni informin her about the death of Drane Bojaxhiu. In these letters, it is very clear that Mother Teresa wrote fluently in Albanian language of the time, and a picture of her uncle's house in Skopje.

VI.2 FAMILJA ANTONI NË SHKUP¹⁰⁴



¹⁰⁴ Ky tekst është përgatitur nga mbesa e familjes Antoni, Alma Bejtullahu. Të gjitha informatat e dhëna në këtë shkrim janë nxjerrë në bazë të dëshmimeve të Vilma Antonit-Bejtullahit dhe Gjon Antonit, si dhe fotografive e dorëshkrimeve të Lorenc Antonit që gjenden në arkivin e familjes Antoni.

Lorenc Antoni u lind në Shkup, më 23. shtator 1909, si fëmija i parë i familjes së Gjon dhe Tereze (Kajtazi) Antonit. Babi i Gjonit quhej Anton, ndërkaq gjyshi i Gjonit ishte Zefi. Antoni, gjatë rinisë së tij kishte jetuar në mërgim në Pllovdiv të Bullgarisë, për t'u kthyer në Prizren dhe më vonë u vendos përfundimisht në Shkup.

Gjon Antoni u lind më 1885, kishte dy motra Lënën dhe Marinë si dhe vëllaun Kostantin (Kosta)¹⁰⁵. Ishte zejtar (arpunues), profesion ky që e kishte trashëguar nga i ati i tij dhe prej të cilit e trashëguan të bijtë e tij Toni, Zefi e Niki. Dyqanin e kishin në Çarshinë e Shkupit, ndërsa shtëpinë familjare e kishin në qendër të Shkupit, ku jetonin edhe shumë familje tjera të Shkupit, përfshirë edhe familjen e Jakut të Sarës dhe atë të Nikollë Bojaxhiut. Këto familje shqiptare katolike ishin të përqendruara me banim përreth Kishës Katolike në Shkup. Sot ky vend gjendet përafërsisht në rrethinën e rrugëve të sotme »Maqedonia«, »D. Çupovski« e »11. tetori«.

Tereze Kajtazi ishte bija e Marisë, motrës së Kolë Bojaxhiut. Në vitet e pleqërisë, pas vdekjes së bashkëshortit dhe të vëllaut e largimit të pasardhësve tjerë nga Shkupi, Maria (Bojaxhiu) Kajtazi, jetoi me të bijën dhe familjen e saj te shtëpia e Antonëve.¹⁰⁶ⁱ

Gjoni dhe Terezja, pos Lorencit, i kishin edhe Antonin, Zefin, Vitoren, Katarinën, Sebastianin dhe Nikin. Është interesante se këta i kishin dy mbiemra të ndryshëm. Kjo ndodhi për shkak se në atë kohë, mbiemrat viheshin si patronime të dy brezave: p.sh. Gjoni ishte biri i Antonit, që ishte biri i Zefit, prandaj »llagapi« i plotë ishte Gjoni i Antonit të Zefit ose më shkurt Gjoni Antoni. Këtë mbiemër – Antoni – e trashëguan të gjithë fëmijët e Gjonit, përveç Antonit dhe Nikit. Këta dy e morën mbiemrin nga stërgjyshi i tyre Zefi (Jozefi), dhe të cilin pastaj administratorët serbë e maqedonas e kanë sllavizuar, duke i bërë Josifovski. Prej të gjithë vëllezërve dhe motrave, pleqërinë në Shkup e kanë pritur vetëm Antoni (apo Toni Josifovski) Katarina (e martuar Gjoni) dhe Vitorja (e martuar Gombar¹⁰⁷ⁱⁱ).

Fëmijët e Gjonit dhe Terezës, pos argjendarisë, i morën edhe disa profesione tjera, kështu Sebastiani u shpërngul në Zagreb, ku punoi si fotograf deri te pensionimi dhe ku ndërroi jetë. Katarina u shkollua dhe

¹⁰⁵ Kosta emigroi në Amerikë në fillim të shekullit XX-të, për të mos u kthyer më në Shkup.

¹⁰⁶ Maria ka vdekur në kohën e luftës gjatë ekzilit të Antonëve në Janjevë.

¹⁰⁷ Katarina dhe Kolë Vata e kishin një djalë, i cili vdiq në djep. Edhe Kola ka ndërrua jetë mjaft herët, duke e lënë Katarinën të vejë në përkujdesje të vëllait të saj Tonit dhe shoqes së tij Marijes Milicës. Që të tre kanë ndërruar jetë në Shkup.

punoi si mësuese e fëmijëve shqiptarë që banonin në katundet përreth Shkupit, pastaj u martua poashtu me mësuesin Kolë Vata (me prejardhje nga Shqipëria). Ndërsa Vitorja u martua në Shkup, ku jetoi deri në fund të jetës.

Vëllai tjetër, Zefi, u largua nga Shkupi pas luftës së dytë botërore dhe jetoi, punoi dhe vdiq në Opati (Kroaci), duke lënë pas vetes të birin dhe të bijën. Vëllai vogël, Niki, jetoi afër tij, në Rijekë, ku edhe punoi dhe vdiq.

Rruga jetësore e Lorencit ishte e veçantë, pasi ai u orientua kah arti dhe muzika. Kështu e brumosi familja Antoni, që shquhej për nga talenti muzikor. Tereza njihej për këndim të bukur ndërsa Gjoni e kishte zotëruar mirë lojën me klarinet. Gjatë fillimit të shekullit të XX-të ishte anëtar aktiv i orkestrës së instrumenteve të tunxhit »Zani i Maleve«, ku ishin mbledhur shumë shqiptarë patriotë dhe të ndritur. Ata ushtronin pranë Kishës Katolike në Shkup, pranë së cilës ishin edhe shtëpitë e të gjitha familjeve që përmenden në këtë shkrim dhe të cilat gjendeshin përafërsisht në rrethinën e rrugëve të sotme »Maqedonia«, »D. Çupovski« e »11. tetori«.

Kisha Katolike në Shkup, sidomos gjatë kohës kur e udhëhiqte Ipeshkvi atë Gaspër Zadrina, ishte shndërruar në një vatër kulturore të shqiptarëve të Shkupit. Në dorëshkrimin e tij Lorenc sqaron se orkestra »Zani i Maleve«veproi deri në luftën ballkanike. Ndërsa më vonë, pas kësaj dhe pas Luftës së Parë Botërore, më 1919, »në Shkup u hap shkolla fillore në gjuhën shqipe, u formua edhe shoqëria kulturo-artistike pranë saj. Një grup anëtarësh të kësaj shoqërie me kombësi shqiptare formoi një orkestër të vogël për përcjelljen e këngëve popullore [...]për të marrë pjesë tubime të ndryshme me rastin e ndonjë feste apo manifestimi familjar«.

Fatkeqësisht, me forcimin e faktorit serb në Shkup, gjatë fundit të viteve 1920, përmes trysnive, u ndalua përdorimi publik i gjuhës shqipe, por edhe asaj maqedone. Si pasojë e kësaj veprimtaria arsimore dhe kulturore e shqiptarëve u cungua shumë.

Në Shkup Lorenc Antoni ndoqi shkollën fillore dhe gjimnazin. U martua poashtu në Shkup me bijën e familjes së Jakut të Sarës (të cilët i quajtën Serafimovski), Vitoren (e lindur më 1911), diku rreth vitit 1932. Vitorja dhe motra e saj Katarina ishin fëmijët e vetëm të Manikës dhe Jakut të Sarës (Sara ishte daja i Drane Babaqit Bojaxhiut, nënës së Gonxhes). Katarina u martua me Mark Markun dhe jetuan në Shkup deri në fund të jetës. Regjimi i mbretërisë së Serbisë ua ndërroi mbiemrin duke i bërë ata Markoviq,

ndërkaq me krijimin e Maqedonisë së regjimit komunist, përderisa Markun ishte burgosur padrejtësisht, ua kishin ndërruar emrin duke i bërë Markov.

Ndërkaq me fillimin e Luftës së Dytë Botërore, kur nazistët bullgarë e administronin Shkupin duke i persekutuar shqiptarët, Lorenci (të cilit iu bashkëngjiti për një kohë edhe vëllai Zefi) me familjen e gushtë u shpërngul në Kosovë (më 1941), ku nazistët gjermanë u jipnin shqiptarëve më shumë liri kulturore. Lorenci jetoi 15 vite në Prizren, ndërsa pjesën e dytë të jetës e kaloi në Prishtinë, ku i rriti fëmijët, u pensionua, dhe ndërroi jetë më 1991. Pjesa tjetër e familjes Antoni, pra Gjoni dhe Terezja, me fëmijët Antonin, Vitoren, Katarinën, Sebastianin dhe Nikin mbetën në Shkup, ku e pritën fundin e luftës. Sikurse u përmend, zanatin e argjendarisë nga i ati e trashëgoi i biri Anton Zefi (apo Toni Josifovski), cili e mbajti dyqanin në Çarshinë e Shkupit, deri në pension. E motra, Vitorja, u martua me Stefan (Pishta) Gombarin, me përkatësi hungareze, i cili punonte në Operën e Shkupit dhe me të cilin i pati disa fëmijë Karolinën, Irenën, Blazhkon, Alojzin (Lojzin), Terezën (Rezkën), të cilët jetojnë në Shkup.

Pasardhësit e gjeneratës më të re të familjes së Gjonit dhe Terezës, me mbiemrin Antoni, janë në radhët nipave dhe mbesave të Lorencit. Shumica e fëmijëve të Lorencit, u detyruan që largohen nga Prishtina rreth vitit 1990, duke u vendosur në Skandinavi, ku e vazhdojnë një kaptinë të re të historisë familjare.



ANTON FAMILY IN SKOPJE

Lorenc Antoni was born in Skopje on September 23, 1909, as the first child of the family of John and Therese (Kajtazi) Antoni. John's father was called Anton, and John's grandfather was Zefi. Anton, during his youth, had lived in exile in Plovdiv, Bulgaria, to return to Prizren and later eventually settled in Skopje.

John Antoni was born in 1885, he had two siblings, Lena and Mary, and brother Kostantini (Kosta). He was a craftsman, a craft he had inherited from his father and later passed on to his sons Toni, Zefi and Niki. Their store was at the Skopje Old Bazaar, while the family house was in the center of Skopje, where many other families of Skopje lived, including Sarah Yak's family and Nikola Bojaxhiu's family. These Catholic Albanian families were gathered around the Catholic Church in Skopje. Today this place is located approximately in the vicinity of today's "Macedonia" street, "D. Chupovski «e» 11. October".

Teresa Kajtazi was Maria's daughter, Kolë Bojaxhiu's sister. In his old age, after the death of his spouse and brother and the departure of other descendants from Skopje, Maria (Bojaxhiu) Kajtazi, lived with her daughter and her family at Anton's house.

John and Teresa, besides Lorenc, also had Antonin, Zephyr, Vitore, Katerina, Sebastian, and Niki. Interestingly, they had two different surnames. This happened because at that time, surnames were introduced as patronyms of two generations: for example, John was the son of Anton, the son of Zeph, so the "full name" was John of Anton of Zeph, or, most of all, John Antoni. This surname - Antoni- was inherited by all John's children, except Anton and Niki. These two received the surname from their great-grandfather Zefi (Joseph), whom the Serbian and Macedonian administrators have then changed into Josifovski. Of all brothers and sisters, only Antoni (or Toni Josifovski) Katarina (married surname Joni) and Vitorja (married surname Gombar[i]) grew old in Skopje.

The children of John and Teresa, besides jewelery, got some other professions, so Sebastian moved to Zagreb, where he worked as a photographer until his retirement until the end of his life. Katarina was educated and worked as a teacher to the Albanian children who lived in villages around Skopje, then also married teacher Kole Vata (originally from Albania). While Vitoria married in Skopje where she lived until the end of her life.

Another brother, Zef, left Skopje after the Second World War and lived, worked and died in Opatija (Croatia), leaving behind a son and daughter. His younger brother, Niki, lived near him, in Rijeka, where he worked and died.

Lorent's life path was special, as he was oriented towards art and music. This was how he was groomed by the Antoni family, who were distinguished for their musical talents. Teresa was known for singing while John had mastered playing the clarinet. During the early twentieth century he was an active member of the orchestra of brass instruments "Zani i Maleve", that assembled many Albanian patriots. They practiced near the Catholic Church in Skopje, close by the houses of all the families mentioned in this article located approximately in the vicinity of today's streets "Macedonia", "D. Chupovski and 11. October".

VI.3 FAMILJA SERREQI



Autori Skender Asani gjatë intervistës me Anton Serreqi (majtas)

Skender Asani during his interview with Anton Serreqi



Familja Serreqi në Shkup /

Family Serreqi in Skopje¹⁰⁸

¹⁰⁸ Fotografia është marrë nga fondi familjar Serreqi. / The picture is taken from personal fund of the family Sereqi.

INTERVISTË ME ANTON SERREQIN:

Pyetje: Ju lutem na e shpjegoni shkurtimisht historinë e familjes tuaj dhe traditën familjare këtu në Shkup!?

Përgjigje: Faleminderit shumë për ftesën në këtë projekt fisnik, gjë që nuk është bërë më herët. Për këtë arsye, njerëzit nuk dinë për ekzistencën e familjeve katolike në Shkup, të cilat kanë qenë bartëse të jetës fetare, por edhe shoqërore, kulturore e kështu me radhë.

Familja ime e ka prejardhjen nga qyteti i Shkodrës, por kemi jetuar në Ferizaj. Në vitin 1946, babai im dhe e tërë familja Serreqi, për shkak të përndjekjeve dhe dhunës të pushtetit jugosllav dhe sidomos pas dënimit të axhës Gjon Serreqi, i cili u dënua me pushkatim dhe u likuidua, u detyruam të shpërnguleshim në Shkup.

Në fotografinë që mbaj në duar është familja Serreqi, edhe atë duke filluar nga gjyshi Gjergji si kryefamiljar, Nica - nëna e tetë fëmijëve, më i madhi është Vinçenci, Agia, motra më e madhe, Gjoni i lindur në vitin 1920, pas tij është Rudolfi i cili gjithashtu ishte i pushkatuar nga qeveria jugosllave, babai im Marku, pastaj Petrushi dhe dy motrat më të vogla, Luçia dhe Katerina, që të dyja veterane të arsimit shqip në Maqedoni.

Pyetje: Ne do kthehemi prapë gjatë bisedës sonë tek gjithë këto personalitete që kanë bërë historinë e shqiptarëve, jo vetëm në Maqedoni, por edhe më gjerë... Na thoni për këtë fotografi, siç duket është e familjes më të gjerë Serreqi?

Përgjigje: Po kjo është një fotografi e familjes Sereqi në një darsëm... Këtu Katerina martohet me Ignjacin, dhe në vitin 1952 ata shpërngulen në Zagreb. Deri në atë vit, Kateria ishte mësuese në fshatin Gërçec të Shkupit... Këta të tjerët janë poashtu familje nga Shkupi. Është interesante të përmendim se ky në foto është Zef Typejci, njëri prej argjendarëve të parë në Shkup, i lindur në vitet e shekullit XIX. Shohim në këtë foto edhe veshjen tradicionale. Në atë kohë kishte dy lloje të veshjeve, që njiheshin si 'alla turke' dhe 'alla franke'. Gratë preferonin veshjet 'alla turke', ndërsa burrat, siç i shihni, kanë qenë të gjithë si aristokracia, me veshje elegante shqiptare.

Pyetje: Të flasim tani për çdo njërin nga anëtarët e familjes suaj të ngushtë?

Përgjigje: Gjergji ka ardhur nga Shkodra në Ferizaj diku kah pjesa e dytë e shekullit të XIX-të. Babai i tij e ka pasur emrin Noc, pra Anton është një variant nga Nou - Ndoun - Noci - Toni e kështu me radhë. Ata kanë qenë tregtarë të lëkurave dhe të kripës. Rregullit, njëri prej vëllezërve, Roku dhe Noci, udhëtonin për në Selanik, dhe Noci aty nga vitet 1850/60, duke u kthyer nga Selaniku, është ndalë në Ferizaj dhe aty ka mbetur. Prej aty është kjo degë e Sereçëve, që më pas mbesin njëra në Shkup dhe tjetra në Shkodër. Kjo ka ndodhë për shkak të lëvizjeve Shkup e Shkodër. Ata që kanë mbetur në Shkodër janë familja e axhës së babës tim, në mesin e të cilëve edhe Alfred Serreqi, ish-ministër në njërin nga qeveritë e Shqipërisë demokratike.

Nica, nëna e babës, është me prejardhje prej Gjakove, nga familja Kurti. Shtjefan Kurti, martir i shpallur nga Papa Francesku kur ishte në Shqipëri, është nipi i gjyshes Nicë. Pastaj, prej fëmijëve, Vinçenci është më i madhi, jeton në Pejë dhe ka djem dhe vajza. Pas tij vjen Gjoni, i lindur në vitin 1920, i cili dallohej nga të gjithë, duke treguar prirje për arsim. Që nga përfundimi i shkollës fillore, shkon në Semenisht të Prizrenit ku mbaron shkollën e mesme në të njëjtën gjeneratë me akademik Mark Krasniqin. Prej aty shkon në Zagreb (në Kaptol), për të studiuar në Fakultetin Katolik të Zagrebit. Pas përfundimit të studimeve, nuk shugurohet si prift, por mbetet vetëm teolog. Kur fillon Lufta e Dytë Botërore, ai gjendet në Firence të Italisë, ku studion juridikun. Më 1943, kthehet në Ferizaj dhe emërohet kryetar i Komunës së Babushit. Për shkak të aktivitetit antifashist, SS-trupat e arrestojnë dhe e dërgojnë në kampin e përqendrimit në Grac, ku qëndron deri më 1945, kur aleatët e çlirojnë kampin. Kur kthehet në Ferizaj i ofrohet titulli kryetar i Komunës së Ferizajt, por ai nuk e pranon, sepse e kupton se vëllai i tij Rudolfi ka qenë i pushkatuar nga forcat serbe. Prej këtu ai shkon në Prishtinë, bëhet zëvendës drejtor i gjimnazit "Sami Frashëri", ku ligjëron edhe lëndën e matematikës. Aty i organizon të rinjtë në aktivitetet e Organizatës Nacional Demokratike Shqiptare (NDSH). Kur i tregojnë se është zbuluar aktiviteti i tij, arratiset në ilegalitet dhe fillon organizimin e degëve nëpër gjithë Kosovën, me qendër në Shkup. Pas Kongresit të Lipovicës (1946), kur u deshtë të bëhet bashkimi i forcave kombëtare, mbahen ende në mend fjalët e Gjonit kur thotë se 'pa i bashkuar mendjet e

çetat tona, dhe pa ndihmën e Amerikës, nuk mund të bëhet asgjë! Pas kësaj, Gjoni përfundon në pjesën e Anamoravës, ku tradhtohet dhe zihet peng. Gjykimi bëhet publik në gjimnazin ku kishte punuar, ku së bashku me disa bashkëpunëtorë, dënohet me vdekje. Ai deklarohet fajtor, por thotë se duart i ka të pastra, dhe se ai nuk ka vra askënd, dhe se ka luftuar për ideologji, me aktivitete politike e jo me armë, dhe kur e pyesin se a pendohesh, ai thotë: 'Jo, se nuk kam për çfarë të pendohem!'.

Kur e kanë dënuar me pushkatim, gjyshi im Gjergji së bashku me Lucijen shkojnë në Beograd me qëllim të takohen me Titon, por i tregojnë se Mosha Pijade duhet me i pranë në takim. Por, ai u thotë se pasi që kjo është një çështje lokale, do të kthehen në Kosovë tek Ali Shukriu, i cili ka qenë edhe prokuror edhe ekzekutor. Pasi i tregojnë Ali Shukriut se pse kanë ardhur te ai, Gjergji e merr fjalën dhe i thotë: "Me ditë se djali im e ka vrarë vetëm një njeri, unë vetë e kisha dënuar, por e di që ai nuk ka bërë një gjë të tillë... i ka qenë teolog!" Atëherë Ali Shukria ia kthen: "Po t'i kishte Gjoni 10 krena, të 10-tat ia kisha prerë!" Atëherë halla ime Luçia nuk mund të përmbahet, e pështynë në fytyrë Ali Shukriun, dhe i thotë se si nuk i vjen turp t'i thotë ashtu një prindi!

Me 31 gusht 1947, Gjoni është pushkatuar, dhe sot e kësaj dite nuk e dimë se ku pushojnë eshtrat e tij. Kam biseduar edhe me presidentët e Kosovës, por ende nuk dimë asgjë për të. Lokacioni mendohet të jetë tek varrezat e çifutëve, por nuk dihet asgjë më tepër. Pas atij rasti, e gjithë familja Serreqi është shpërngulur nga Ferizaj në Shkup.

Pyetje: Na thoni diçka rreth kontributit të familjes Serreqi në arsimin shqip në këto treva?

Përgjigje: Në periudhën 1947/48, prej Shqipërisë vijnë edukatorë të cilët mbanin trajnime mes dy viteve shkollore, sepse në Maqedoni nuk kishte arsimtarë. Këto lloj kursesh i kanë ndjekur motrat Katerina (17 vjeçe) dhe Luçia (19 vjeçe). Luçia është mësuesja e parë që ka mbajtur mësimë në Shipkovicë të Tetovës. Ajo përveç që është marrë me arsimimin e fëmijëve, ka ndikuar edhe në emancipimin e femrave shqiptare, ndërsa nxënësja e parë femër ka qenë vajza e hafëzit të fshatit. Ajo ka luftuar shumë edhe në heqjen e ferexhesë. Pas asaj, kur më Katarina i mbush 18 vjet, edhe atë e paraqesin në Ministrinë e Arsimit, dhe ajo caktohet si mësuese në fshatin

Jabollçishtë të Velesit, një vend i cilin edhe në ditët e sotme është vështirë të arrihet e leje më në atë kohë për një vajzë 18 vjeçare.

Prej nga familja e babës desha të përmendi tezen time Katarina, e cila është ende gjallë dhe tani i bënë 90 vjet. Ajo ishte mësuesja e parë në fshatin Radushë në vitin 1949. Pastaj e dërgojnë në një fshat tjetër në Dërven të Shkupit. Babai im ka punuar në fabrikë të konservave.

Pyetje: Si ka qenë atëherë jeta e shqiptarëve katolik në Shkup?

Përgjigje: Në atë kohë, kisha ishte çerdhe ku njerëzit tuboheshin, jo vetëm për religjionin, por edhe vend për takimin e njerëzve, vend ku kuvendojë e tregojnë për jetën e tyre. Kisha pra ka luajtur rolin e unifikimit të popullit shqiptarë katolik. Për këtë arsye, priftërinjtë kishin rol të madh, sepse me ndikimin që kishin, dëshmonin prezencën e popullit shqiptarë në këto troje, si p.sh. Pjetër Bogdani, Logoreci, Lazër Mjeda, Gasper Gjini, personalitet i shkolluar në Romë, etj. Duhet për këto gjëra të flasim, sepse dëshmojnë për ekzistencën e popullit shqiptarë në të gjitha kohërat këtu në Shkup.

Në vitin 1975 nga Koncili i Vatikanit u soll vendimi që mesha të drejtohet në gjuhën e popullit. Me atë u dëshmuua se në Shkup, përveç shqiptarëve nuk kishte katolikë tjerë, dhe doemos ishte mesha dhe predikimet të mbahen në gjuhën shqipe. Kurse, tani në shekullin e XXI, nuk ka meshë në gjuhën shqipe në Shkup!

Pyetje: Deri kur ka vazhduar mesha në gjuhën shqipe në Shkup?

Përgjigje: Mesha në gjuhën shqipe ka vazhduar deri në vdekjen e Don Gaspër Gjinit. Ajo ishte në vitin 1985. Pastaj u bë një aktivitet që ta sjellim edhe një prift, por pa sukses. Tek katedralja afër fakulteteve ka qenë shkolla ku shkolloheshin priftërinjtë dhe shumë priftërinj nga Kosova.

Prej viteve 1990 deri 1994 prift ishte Don Isak Doda, i cili meshën e mbante në gjuhën shqipe tek kisha katolike Jozefi në Bit Pazar. Prej atëherë nuk ka më meshë në gjuhën shqipe.

Pyetje: Çfarë shpërblime ka marrë familja Serreqi për kontributin kombëtar, shoqëror, arsimor, shkencor e fetar nga autoritetet e ndryshme?

Përgjigje: Po filloj nga axha im, Gjon Serreqi, i cili ishte nderuar nga Presidenti shqiptar Bamir Topi, me 6 qershor 2012, me rastin e 100 vjetorit të pavarësisë së Shqipërisë, me mirënjohjen 'Shqiponja e Artë'. Ai ka marrë çmime edhe nga Ferizaj, ku emrin e tij e bartë gjimnazi dhe disa institucione tjera.

Luçia u shpall këtu pishtare e arsimit nga ish-ministri Pollozhani.

Unë kam pasur dy takime me papët e Romës, më 1998 me Gjon Palin II, i cili është një kujtim i paharrueshëm. Isha atje pjesë e delegacionit me shoqatën "Nënë Tereza" dhe i dhurova Papës një punim bakri me portretin e Nënë Terezës. Nuk dija se në çfarë gjuhe t'i drejtohem, dhe vendosa t'i flas shqip. Ia putha unazën dhe iu drejtova me fjalët: 'Vijë nga vendlindja e Nënë Terezës, Shkupi'. Në atë moment, Papa m'u drejtua me fjalët: 'A po?!'. Iu drejtova Zotit dhe e pyeta a është e mundur që Papa të më drejtohet në gjuhën e nënës. Ky ishte një kujtim i paharrueshëm.

Takimi i dytë me Papën Gjon Pali II ishte me rastin e beatifikimit (lumturimit) të Nënë Terezës më 19 tetor 2003, kur Papa e kremtonte 20 vjetorin e pontifikatit të tij. Pastaj ndoshi rasti që me 2005, me rastin e vdekjes së Papës, Ipeshkvi i Maqedonisë ishte i sëmurë, dhe Ipeshkvi Kiro Stojanov t'i përfaqësoj katolikët së bashku me presidentin Branko Cërvenkovski. Pastaj, si zëvendëskryetar i Komisionit të Kulleve, katër herë isha në delegacionin për shënimin e 24 Majit, Ditës së Shën Cirilit dhe Metodiut, dhe në njërin rast u takova me Papën Benediktin e XVI.

Për punën time e sidomos për zbulimin dhe afirmimin e punës së Nënë Terezës, dhe sidomos për kontributin për ndërtimin e Shtëpisë muze të Nënë Terezës, mora Çmimin shtetëror 'Nënë Tereza' nga Ministria e Kulturës. Gjithashtu kam mirënjohje nga Qyteti i Shkupit dhe Qeveria e Maqedonisë.

Aktivitetin më madhor që kam bërë ka qenë rivarrimi i eshtrave të bacës Kolë Bojaxhiu. Ai ka ndërruar jetë në vitin 1919, i helmuar pas vizitës në Beograd si kuvendar i Qytetit të Shkupit. Ai ka qenë i varrosur në Përzhino, në varrezat e vjetra të qytetit. Më 1957 filloi shpërngulja e tyre dhe këtë e ka bërë kisha katolike në një varrezë të përbashkët në Butel. Me rastin e 100 vjetorit të lindjes së Nënë Terezës, vendosëm që të bëjmë rivarrimin. Në këtë aktivitet ishte prezent edhe i dërguari i Papës Benedikt XVI, kardinali Vinko Puliq, i cili e bëri rivarrimin.

Në varrin ku prehet Kolë Bojaxhiu shkruan në gjuhën shqipe: 'Kolë Lazë Bojaxhi', ndërsa pas konsultimit me motrat e grupit të Nënë Terezës

dhe motrën Anqila, aty shkruam edhe fjalët e Nënë Terezës: “Dashnia gjithmonë lind në familje”.

Gjyshja e Nënë Terezës është prej Shkodrës, ndërsa gjyshi i saj Lazri ishte prej Prizreni. Don Lushi ma tregoi një dokument se kur kanë ardhur prej Prizrenit ata e kanë shkruar një testament ku gjithë pasurinë e tundshme dhe të patundshme ia lanë Kishës së Prizrenit.

Ju faleminderit për mundësinë!

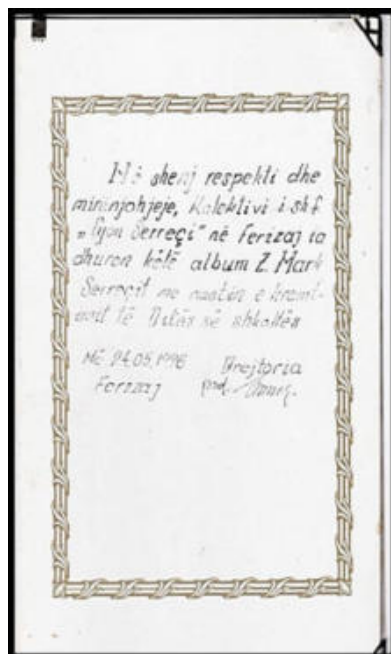

109

¹⁰⁹ Fotografia është marrë nga fondi familjar Serreçi. The picture is taken from personal fund of the family Serreçi

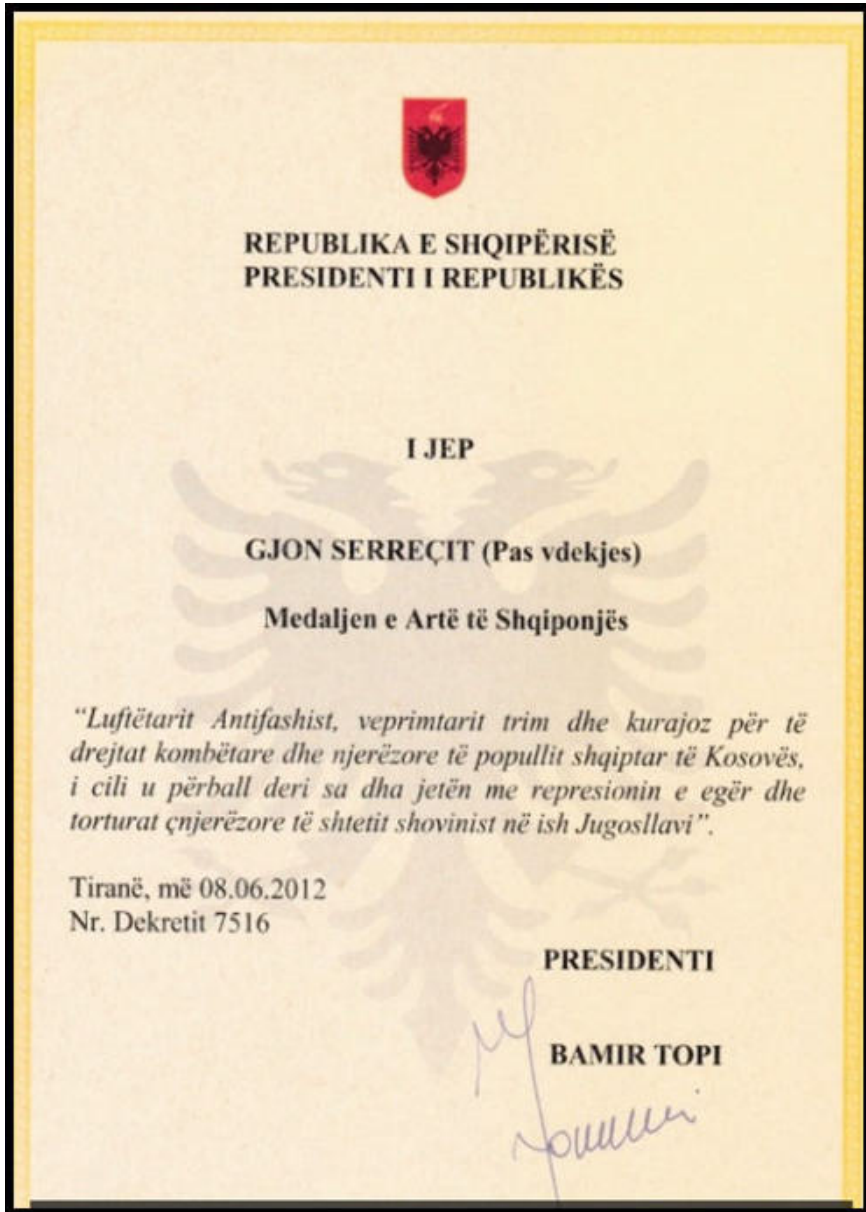

Golden medal of the eagle from Albanian President Bamir Topi (08.06.2012)¹¹⁰

¹¹⁰ Fotografia është marrë nga fondi familjar Sereqi. The picture is taken from personal fund of the family Sereqi/



Honored citizen Gjon Serreqi of Ferizaj (31.VIII.2017)¹¹¹

¹¹¹ Fotografia është marrë nga fondi familjar Serreqi. The picture is taken from personal fund of the family Serreqi



Certificate for extended education of albanian language in shools of R. Macedonia¹¹²

¹¹² Fotografia është marrë nga fondi familjar Serreqi. / The picture is taken from personal fund of the family Serreqi.



Anton Serreqi me papën Gjon Pali II në Vatikan, 1998 /

Anton Serreqi with Pope John Paul II in Vatican, 1998



Anton Serreqi më papën Benedikt XVI në Vatikan, 2008 /

Anton Serreqi with Pope Benedict XVI in Vatican, 2008¹¹³

¹¹³ Fotografia është marrë nga fondi familjar Serreqi. The picture is taken from personal fund of the family Serreqi

FAMILY SERREQI

Interview with Anton Serreqi:

Question: Please let us briefly explain the history of your family and family traditions here in Skopje !?

Answer: Thank you very much for the invitation to be part of this noble project, first of its kind. People here know little to nothing about the existence of Albanian Catholic families in Skopje, who have been carriers not only of religious activities, but also social, cultural activities, and so on and so forth.

My family originates from the city of Shkodra but lived in Ferizaj. In 1946, my father and the whole Serreqi family, because of the persecution and violence from the Yugoslav Government , and especially after the imprisonment and death sentence of our uncle Gjon Sereci, was forced to move to Skopje.

In the picture that I'm holding in my hands is the Serreqi family, starting with our grandfather Gjergj as the head of the family, Nica - the mother of eight children, the oldest child is Vincent, Agia - the oldest sister, John born in 1920, behind him is Rudolph who was also shot by the Yugoslav government, my father Mark, then Petrushi and two younger sisters, Luqia and Katerina, both Albanian education veterans in Macedonia.

Question: Tell us about this picture, where we can see the extended Serreqi Family.

Answer: Yes this is a photograph of Sereqi family in a wedding ... Here Katerina marries Ignac, and in 1952 they moved to Zagreb. Up to that year, Kateria was a teacher in the village of Gërcec in Skopje . It is interesting to note that in this photo is Zef Typejci, one of the first goldsmiths in Skopje born in the nineteenth century. We see in this picture the traditional dresses. At that time, there were two types of clothing, known as 'alla turke' and 'alla franke'. Women preferred Turkish dresses, while men, as you see, were dressed as members of the aristocracy, with elegant Albanian clothing.

Question: Now let's talk about each one of your close family members?

Answer: Gjergji came from Shkodra to Ferizaj somewhere in the second half of the 19th century. His father was named Noc, so Anton is a variant from Nou - Ndoun - Noci - Toni and so on. They have been leather and salt traders. One of the brothers Roku and Noci traveled to Thessaloniki, and Noci from the 1850s to 60s, returning from Thessaloniki, stopped in Ferizaj and remained there. From there is this branch of the Sereqi Family, one in Skopje and the other in Shkodra. This has happened due to the trade movements between Skopje and Shkodra. Those left in Shkodra are the family of my father's uncle, including Alfred Sereci, former minister in one of the governments of democratic Albania.

Nica, my paternal grandmother, is from Gjakova, from the Kurti family. Shtjefan Kurti, martyred by Pope Francis when he was in Albania, is Grandma's nephew. From the children, Vinçenci is the oldest, he lives in Peja and has many sons and daughters. After him comes John, born in 1920, who was distinguished by everyone, showing a tendency for education. After completing elementary school, he goes to Semenisht in Prizren where he graduates high school in the same generation with Academic Mark Krasniqi. From there he goes to Zagreb (in Kaptol), to study at the Zagreb Catholic Faculty. After completing his studies, he is not ordained as a priest, but remains a theologian. During the Second World War, he stays in Florence, Italy, where he completes his law degree.

In 1943, he returned to Ferizaj and was appointed mayor of Babushi Municipality. Because of anti-fascist activity, SS troops arrested and sent him to the concentration camp in Grac, where he was held captive until 1945 when the allies liberated the camp. When he returns to Ferizaj, he is offered the position of mayor of Ferizaj, but he does not accept it because he finds out that his brother Rudolfi has been shot dead by the Serbian forces. From here he goes to Pristina, becomes deputy director of the "Sami Frashëri" gymnasium, where he teaches mathematics. He recruits young people in the activities of the Albanian National Democratic Organization (NDSH). When they tell him that his activities have been discovered, he escapes illegally and starts organizing branches throughout Kosovo, headquartered in Skopje. After the congress of Lipovica (1946), when the national forces were to join, John's says that "without uniting our military units and our forces, and without the help of America, nothing can be

done"! After that, John ends up in the part of Anamorava, where he is betrayed and captured. The trial was made public in the high school where he worked, where along with some collaborators, he was sentenced to death. He pleads guilty but says his hands are clean, that he has not killed anybody, and that he has fought for ideology with political activity, not weaponry, and when they ask him to repent, he says, 'No, that I have nothing to repent. '

When they sentenced him to death by gunfire, my grandfather Gjergji together with my aunt, Luçia go to Belgrade in order to meet with Tito, but they tell him that they will be meeting with Mosa Pijade and he tell them that since this is a local issue, they are to return to Kosovo to meet Ali Shukriu, who then played the role of a prosecutor and an executor. After telling Ali Shukriu why they came to him, Gjergji says, "If I my son had killed only one man, I myself will condemn him, but I know he did not commit such crime ... he was a theologian! "Then Ali Shukria turns him back:" If John had 10 heads, I would decapitate all ten! ". After hearing this, my aunt Luçia can not control herself and spits on Ali Shukri's face , and tells him that he should be ashamed to say those words to a parent!

On August 31, 1947, John was shot, and to this day we do not know where his remains rest. I have met with several Kosovo's presidents regarding this issue, but we still do not know anything about them. The site is thought to be at the Jewish cemetery. When all the was over and they executed John, the entire Sereci family moved from Ferizaj to Skopje.

Question: Tell us something about Sereci's family contribution to Albanian education in these areas?

Answer: In 1947/48, educators came from Albania to organise training programs for teachers between two school years, because there were no Albanian teachers in Macedonia. These courses were followed by aunts Katerina (17 years old) and Luçia (19 years old). Luçia is the first teacher to teach in Shipkovic, Tetovo. Apart from dealing with the education of children, it also influenced the emancipation of Albanian women, having as the first female student the daughter of the village Muslim Imam. When Katarina reaches 18 years of age, she enters the registry of the Ministry of Education, and she is appointed as a teacher in the village of Jabollçishtë,

Veles, a village which is still difficult to reach today, imagine how difficult it must have been at that time for an 18-year-old girl.

From my father's family I wanted to mention my aunt Katarina, who is still alive and now she's 90 years old. She was the first teacher in the village of Radusha in 1949. My father worked in a Canning Factory.

Question: How was the life of Catholic Albanians back then in Skopje?

Answer: At that time, the church was a gathering place, not just for religion, but also for meeting people, a place where they socialised. The Church therefore played the role of unification of the Albanian Catholic people. For this reason, the priests had a great role, because with their influence they witnessed the presence of the Albanian people in these lands like for example, Pjetër Bogdani, Logoreci, Lazër Mjeda, Gasper Gjini, all of them educated personalities in Rome, etc. We need to talk about these things because they testify about the existence of the Albanian people at all times here in Skopje.

In 1964, The Second Vatican Council's Constitution on the Sacred Liturgy, made the decision to allow for the Mass to be held in the language of the people. It was proved that in Skopje there were no other Catholics besides the Albanians, and it was necessary that the masses and the sermons be kept in Albanian. But, now in the 21st century, there is no Albanian-speaking Mass in Skopje!

Question: Until what period of time did the Mass in Albanian language in Skopje continue?

Answer: The Mass in the Albanian language continued until the death of Don Gasper Gjini, in 1985. After that, we tried to bring a priest in Skopje, but without any success. At the cathedral near the Universities in Skopje, there was a catholic school where the priests followed their theology education.

From 1990 to 1994, the priest was Don Isaak Doda, who held the Mass in Albanian at the Catholic Church of Joseph in Bit Pazar. That was the last time a Mass was held in Albanian in Macedonia.

Question: What rewards has the Serreqi family received honouring their national, social, educational, scientific and religious contribution to the Albanian nation from the various governments and organisations?

Answer: Starting from my uncle, John Serreqi, who was honored by Albanian President Bamir Topi, on 6th of June 2012, on the occasion of the 100th anniversary of Albania's independence, with the gratitude "Golden Eagle/ Shqiponja e Artë". He also received awards from The City of Ferizaj, where a gymnasium and several other institutions bare his name.

Luce was declared veteran of education by the former Minister of Education Aziz Pollozhani.

I have had two meetings with the popes of Rome, in 1998 with John Paul II a memorable day. I was there as part of the delegation with the "Mother Teresa" association and gave the Pope a copper artwork with Mother Teresa's portrait. I did not know what language I would address, and I decided to speak Albanian. I kissed his ring and said, 'We are from Mother Teresa's birthplace, Skopje.' At that moment, the Pope addressed me, 'Are you?' I appealed to the Lord and asked him whether it is possible for the Pope to address me in my mother's tongue. This was an unforgettable day.

The second meeting with Pope John Paul II was on the occasion of the beatification of Mother Teresa on October 19, 2003, when the Pope celebrated the 20th anniversary of his work. Then it happened that in 2005, on the occasion of the Pope's death, the Macedonian bishop was ill, and Bishop Kiro Stoyanov asked me to represent the Catholics from Macedonia, together with President Branko Crvenkovski. Then, as deputy chairman of the Cults Commission, I was four times in the delegation for commemorating May 24, the day of St. Cyril and Methodius, and in one case I met with Pope Benedict XVI.

For my work and especially for the discovery and affirmation of Mother Teresa's work, and especially for the contribution for building the Mother Teresa Museum House, I received the Mother Teresa Award from the Ministry of Culture. I also have received from the City of Skopje and the Government of Macedonia.

The most important activity I have done is the reburial of the bones of Kol Bojaxhiu. He died in 1919, poisoned after a visit to Belgrade as an advisor to the City of Skopje. He was buried in the town of Prizhino, in the

old city cemetery. In 1957 Catholic church authorised the displacement of this cemeteries to the common cemetery in Butel. On the 100th anniversary of Mother Teresa's birth, we decided to do the reburial. Pope Benedict XVI's envoy, Cardinal Vinko Puljić, present at this event, performed the burial rituals.

On the tombstone of Kolë Bojaxhiu his name is written in Albanian: 'Kolë Lazë Bojaxhi', and after consulting with the sisters from the congregation Mother Teresa and sister Anqila, we decided to write a quote of Mother Teresa: "Love begins at home."

Mother Teresa's grandmother is from Shkodra, while her grandfather Lazri was from Prizren. Don Lushi showed me a document they had when they came from Prizren. It was a testament where all the movable and immovable property was left to the Church of Prizren

VI.4 FAMILJA UKAJDARI



Palush Ukajdari dhe Skender Asani / Palosh Ukajdari with Skender Asani¹¹⁴

Kjo kronikë përshkruan udhëtimin jetësor të familjes së Jozef Ukajdarit dhe bashkëshortes së tij, Shaqa Ukajdari, e lindur Kurti. Paraardhësit e familjes Ukajradi ishin artizanë. Familja Ukajdari i përket fisit Berisha, por për shkak të vështirësive të kohës, ata ndryshuan mbiemrin e tyre familjar në Hajdari. Shumica e anëtarëve të familjes e kishin pranuar Islamit si fe dhe e mbanin mbiemrin Berisha. Pjetri shtoi prefiksën Uka për mbiemrin e familjes për t'i dalluar ata nga dega myslimane e familjes së tyre. Vlen të përmendet se vetëm pasardhësit e Pjetrit dhe djalit të tij Zefit, lanë mbiemrin Ukajdari.

¹¹⁴Intervista me Palush Ukajdarin është zhvilluar në zyrën e Institutit të Trashëgimisë Shpirtërore e Kulturore të Shqiptarëve – Shkup / Interview with Palush Ukajdari in Institute of spiritual and cultural heritage of the Albanians-Skopje.

Vëllai i Pjetrit kishte dy fëmijë, vajzën Kalmena dhe djalin Ignjac. Ignjai ishte fotograf dhe jetonte në Zagreb, ku vdiq në vitin 1970. Ai ishte i martuar me Katarina Serreqin me të cilën kishte tre vajza, Margarita, Brigitën dhe Suzanën, dhe të tre ata ende jetojnë në Zagreb.

Vajza e tij, Kalmena, ishte e martuar me një zejtar nga Shkupi me emrin Zef Tupejci. Martesa e tyre solli në jetë tre vajza: Albina, Antoaneta, Kristina dhe djalin Gjergj. Antoaneta dhe Kristina jetojnë në Shkup, ndërsa Albina dhe Gjergji jetojnë në Zagreb.

Vëllai i tretë i Pjetrit ka vetëm një vajzë të quajtur Gonxha dhe ajo jetoi dhe vdiq në Prizren.

Pjetri dhe familja e tij jetonin në një shtëpi në një lagje të quajtur Duqanxhik, në qendër të qytetit. Në atë kohë, të gjitha familjet katolike shqiptare jetojnë në afërsi të Kishës Katolike të vendosur në qendër të Shkupit, duke i lejuar ata të praktikojnë lirisht fenë e tyre. Popullata lokale në atë kohë i quajti latinë, për shkak të fesë së tyre, një emër që ende përdoret në mesin e popullatës së vjetër të Shkupit. Në fund të shekullit të 19-të, ata blenë një shtëpi të re në lagjen hebraike, në rrugën “Kneza Arsena” Nr. 29.

Jozef Ukajdari është djali i dytë i Pjetër dhe Justa Ukajdarit, i lindur më 21 janar 1901. Nëna e tij vdiq shpejt pas lindjes dhe u rrit nga babai i tij Pjetri, bashkë me motrat e tij më të vjetra Paulinën dhe Qiqilinë. Jozefi ndoqi shkollën fillore dhe gjimnazin në gjermanisht në Shkup. Në gjimnazin gjerman ai arriti të mësojë të flasë rrjedhshëm në gjermanisht. Ai mbaroi gjithashtu një shkollë artizanale, ndërsa po mësonte tregtinë e argjendarrëve.

Në vitin 1924, pak para se të martohej, ai gjen punë në Shërbimin Postar të Shkupit si administrator. Tanimë ai nuk mund të vazhdonte të punonte në zeje, por duke pasur një punë të qëndrueshme në Shërbimin Postar, mund të mbante më mirë familjen e tij.

Jozef Ukajdari u martua me Shaqa Kurtin më 24 tetor 1924. Ceremonia e dasmës u zhvillua në Katedralen e Shkupit. Njeriu i tyre më i mirë dhe çupë e nderit ishin Zef Tupeci dhe bashkëshortja e tij e parë Mrika dhe dasma u zyrtarizua nga prifti famullitar dom Franjo Jamberkoviç në Shkup. Ceremonitë e dasmës i ndoqën të gjitha traditat. Veshja e nuseve u projektua dhe qepi Dranë Bojaxhiu, nëna e fituesit më të madh humanitar dhe fitues të Çmimit Nobël, Nënë Tereza. Në atë kohë, Drana ishte e ve, pasi i shoqi Kolë Bojaxhiu kishte vdekur. Kola ishte një njeri i pasur dhe ai ishte në gjendje të

siguronte të gjithë fëmijët dhe të siguronte arsimim formal për të gjithë ata. Pas vdekjes së tij, Drana duhej të punonte për të siguruar familjen e saj, një fat që ishte shumë e zakonshme për gratë në atë kohë.

Zef Ukajdari kishte një jetë shumë të zënë shoqërore dhe një numër miqsh dhe shpesh takoheshin në një kafene “Zora”, në pronësi të Franko Stafanovskit (Franja Paljokës) një katolik shqiptar. Çifti kishte gjashtë fëmijë. Dy të parët kishin vdekur pak pas lindjes. Kur Shaqa lindi fëmijën e saj të tretë Marija, duke u frikësuar se ky fëmijë do të vdiste, ajo mori të gjitha masat parandaluese për të siguruar që ajo mbijeton dhe për këtë ajo mori një çmim nga Nënë Mbretëresha në atë kohë.

Deri në fund të vitit 1927 Paljoka shkruan vullnetin e tij për shtëpinë. Ai u largua nga shtëpia tek djemtë e tij. Ai përmend në vullnetin e tij që gruaja e tij dëshiron të largohet nga shtëpia pas vdekjes së tij, vëllai dhe nëna e tij duhet t'i japin asaj ¼ të shtëpisë. Ajo nuk e konsideronte për një të tretën duke e lënë familjen që kur ishte shumë afër tyre.

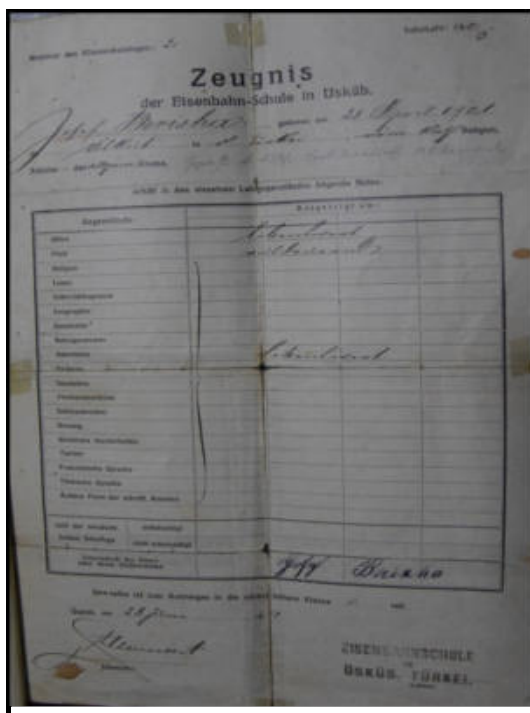

115

¹¹⁵ Fotografia është marrë nga fondi familjar Ukajdari./ The picture is taken from personal fund of the family Ukajdari.

*Kristenim i fëmijës Uroshy
dy ditëve më 18. 1901
af. 16*

Prishtë

KRSNI LIST. TESTIMONIUMI BAPTISTI

Krishtenimi: *Prishtë*
Krishtenimi:

U matricë krishtenish rimo-katolike tëpër *Uroshy* *Prishtë*
vjet. *1901* str. *16* shpikjena je ova:

Matriculose baptizatorum romano-catholicae parochiae s. *Prishtë* inscriptioni est:

Godine: *1901* *gjelastitac* a *1901* raden
Anno: *1901* *gjelastitac* a *1901* mē
mjeseca: *Janjari* dita: *18* kthitja je: *1901*
gndit: *1901* dita: *18* kthitja je: *1901*

Krishtenika: Baptizati:	I. NO. 91 Nomen: <i>Prishtë</i>		<i>Prishtë</i>	
	zakoni III nomen: legitimus vel illegitimus: <i>Zakonnit</i>			
Roditelja otegovobis Parentum nomina:	pater, imo i stabi: matris, imo i stabi:	v. c. a. d. <i>Prishtë</i>	pater: <i>Prishtë</i>	<i>Prishtë</i>
		m. c. a. d. <i>Prishtë</i>	matris: <i>Prishtë</i>	
	v. j. r. a. d. <i>Prishtë</i>		<i>Prishtë</i>	
Kumova imo, pater i stabi: Fadrinorum nomen, cognomen et nomina:	<i>Prishtë</i>			
	<i>Prishtë</i>			
Praxione, imo i stabi omnia kopi je kthitja: Baptizatus nomen, cognomen et nomina:	<i>Prishtë</i>			
	<i>Prishtë</i>			
Opaska: Observata:	<i>Prishtë</i>			
	<i>Prishtë</i>			

Da se ovaj izveštaj iz gornje stranice može služiti za list matrici parohijske, potpisati najprije
vlastitim potpisom i pečatom parohijskim.
Extraction hinc a supradicta matrici baptizatorum cum eadem matrici uniover. ubi
estote propria matris baptizatorum et baptizatus a d. parochialis.

U *Prishtë* dita *18* mjeseca *Janjari* godine *1901*
Datum *Prishtë* *Loji* mjeseca *Janjari* godine *1901*

¹¹⁶ Fotografia është marrë nga fondi familjar Ukajdari. The picture is taken from family Ukajdari.

год. 1928 —

год. 1942

1. Имя и фамилия

2. Дан, место, год рождения:

3. Народности, вера:

4. СЕРВУГА СПУГ

24-5-924107

Имя и фамилия: **Ивана Чак Худина**

Занимание: **по работе**

Примечание: **Иосиф Чкавадаревич**

5. ДЕНА

Дан рождения	Имя и фамилия	Занимание	Примечание
6-5-1933	Иван		
7-5-1934	Честина		19-5-1934 угула
26-7-1934	Мария		
21-2-1935	Христина		
13-5-1940	Татар		

6. Дара дара саражбеник ала...

7. Спешенди ала са дара...

117

¹¹⁷Fotografia është marrë nga fondi familjar Ukajdari. The picture is taken from family Ukajdari.

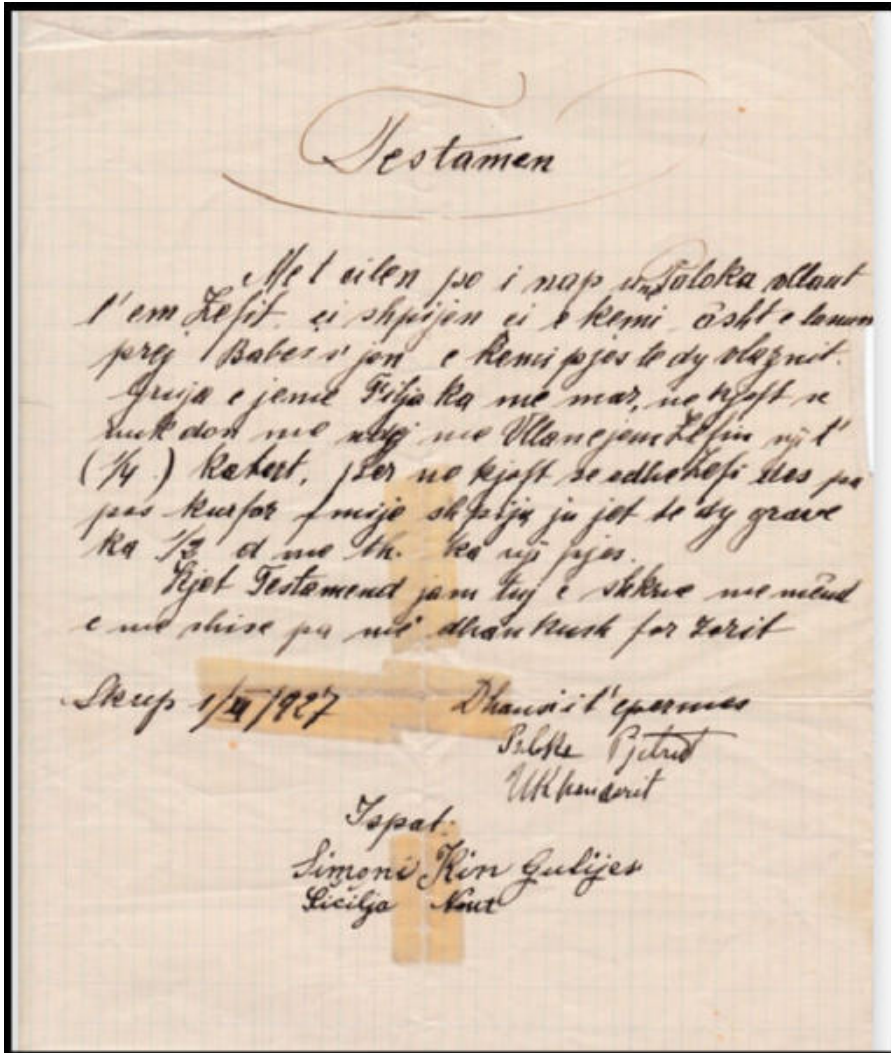

118

Testament familjar, Shkup, 1 pril 1927 /

Family testimonial Skopje, 1 april 1927

¹¹⁸Fotografia është marrë nga fondi familjar Ukajdari. The picture is taken from family Ukajdari.



*Nena Shaqe Kurti Ukajdari me tre djemtë në Shkup: Kristi, Toni dhe Palushi/
Mother Shaqe Kurty Ukajdari with three sons in Skopje: Kristo, Toni and Palushi*



Zef Ukajdari me shoqërinë katolike shqiptare në Shkup (Fron Gjeqi, Nue Toma, Pal Gjeka...etj) /

Ukajdari with Albanian catholic friends in Skopje (Fron Gjeqi, Nue Toma, Pal Gjeka...etc)



Shaqe Kurti - Ukajdari



Dom Shtjefën Kurti me motrën Shaqe Kurti Ukajdari



Katër vëllërizit: Dom Shtjefën, Kel, Gjon dhe Pashe Kurti /

Four brothers: Dom Shtjefën, Kel, Gjon and Pashe Kurti





Familja Ukajdari dhe Kurti në Shkup në vitin 1943 /

Family Ukajdari and Kurti in Skopje in 1943¹¹⁹

¹¹⁹ Fotografia është marrë nga fondi familjar Ukajdari. The picture is taken from family Ukajdari.

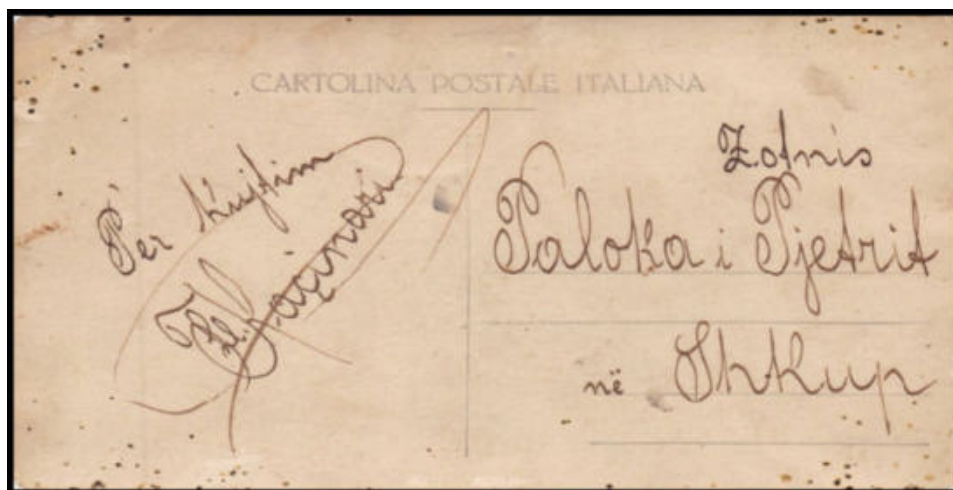

Familja Kaçinari¹²⁰

¹²⁰ Fotografia është marrë nga fondi familjar Ukajdari. The picture is taken from family Ukajdari.

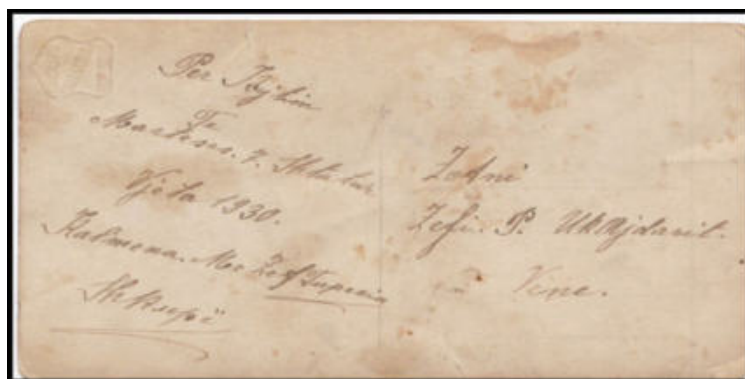

*Martesa e Kalmena me Zef Tupecin/ Marriage Kalmena with Zef Tupecin*¹²¹

¹²¹ Fotografia është marrë nga fondi familjar Ukajdari. The picture is taken from family Ukajdari.

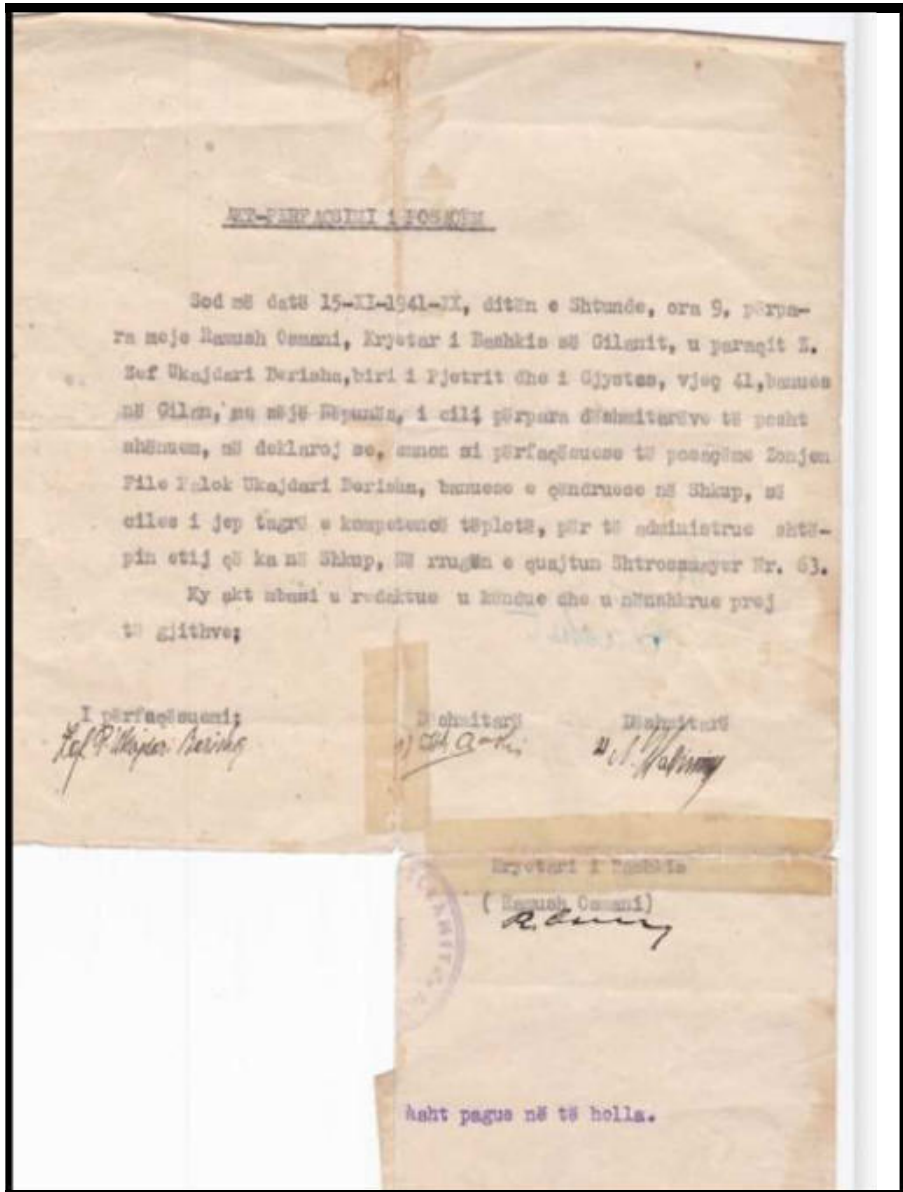

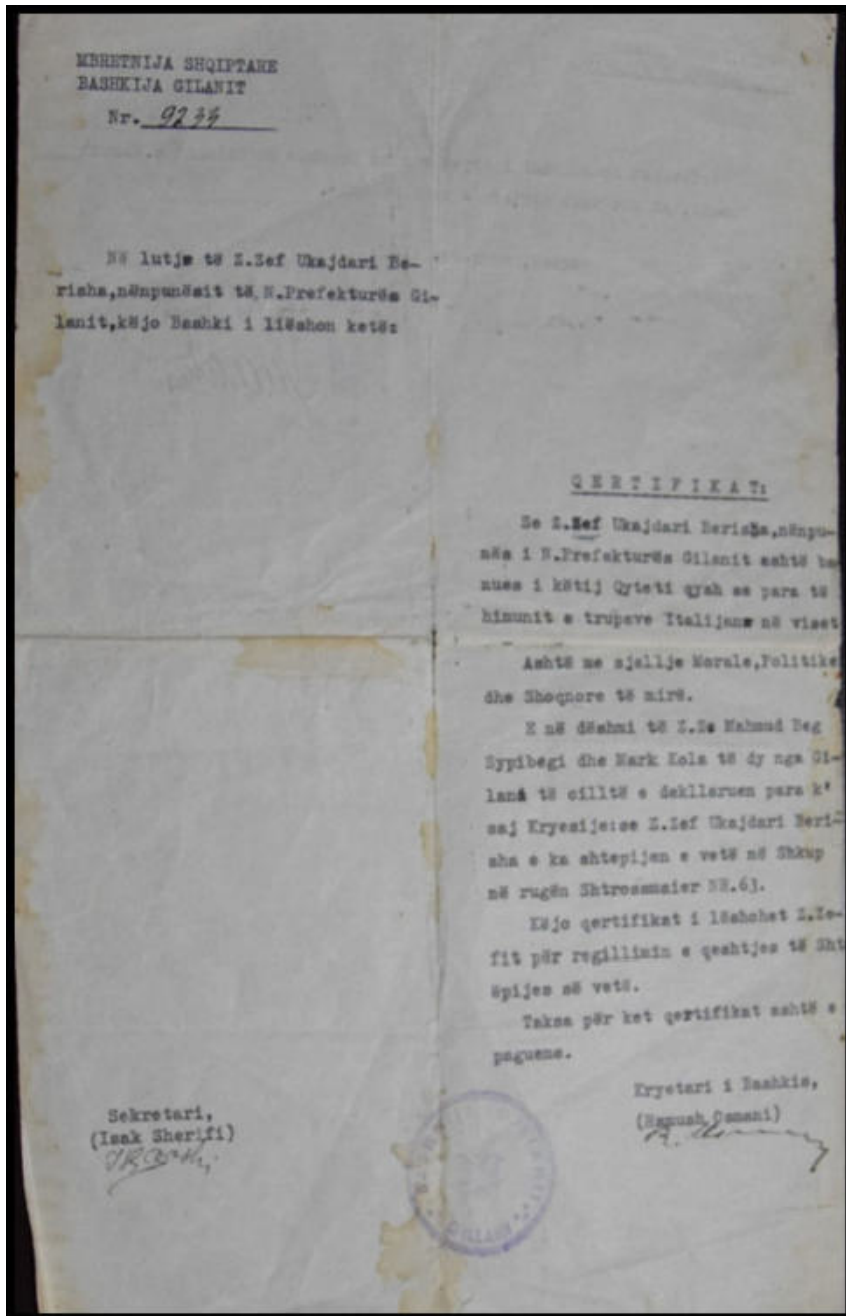

¹²³ Fotografia është marrë nga fondi familjar Ukajdari. The picture is taken from personal fund from the Ukajdari family.

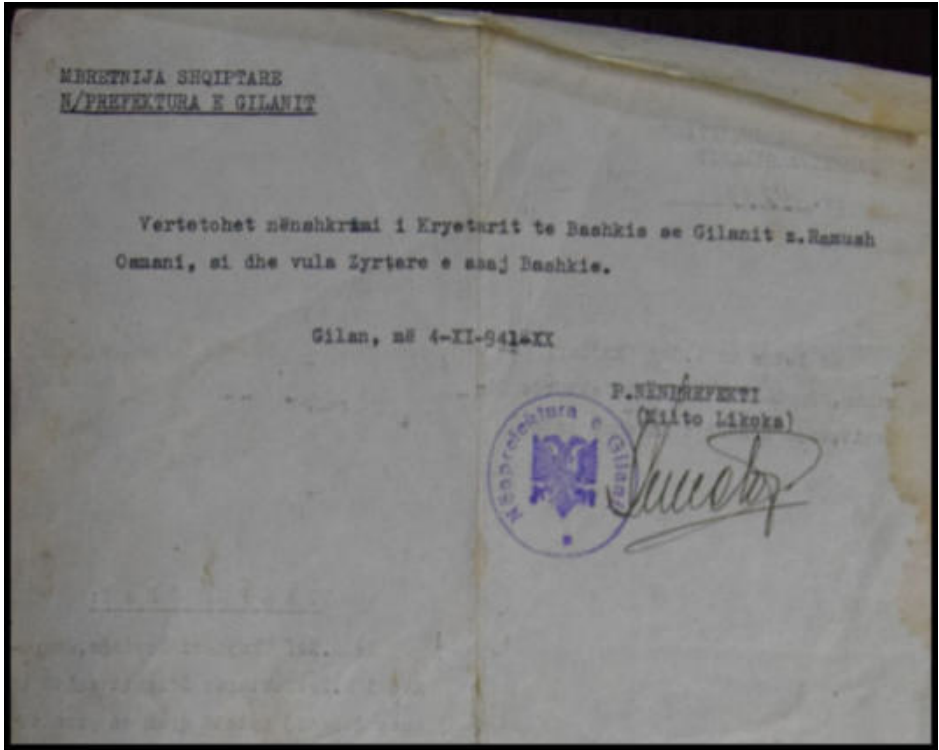

FAMILY UKAJDARI

We present here the life journey of the family of Jozef Ukajdari and his wife Shaqa Ukajdari born Kurti. The forefathers of Ukajradi Family were artisans. The family Ukajdari belongs to the tribe Berisha, but due to the difficulties of the time, they changed their family surname to Hajdari. Most of the family members had accepted Islam as a religion and kept Berisha as a surname. Petar added the prefix Uka to the family surname to distinguish them from the Muslim branch of their family. It is worth noting that only the descendants of Petar and his son Zef bare the surname Ukajdari.

Petar's brother had two children, a daughter Kalmena and a son Ignjac. Ignjac was a photographer who lived in Zagreb and died in 1970. He was married to Katarina Sereqi with whom he had three daughters, Margarita, Brigita and Suzana and all three of them still live in Zagreb.

His daughter, Kalmena, was married to a craftsman from Skopje named Zef Tupejci. They had three daughters- Albina, Antoaneta and Kristina and a son Gjergj. Both, Antoaneta and Kristina live in Skopje, while Albina and Gjergj live in Zagreb.

Petar's third brother had only a daughter named Gonxha and she lived and died in Prizren.

Petar and his family lived in a house on Dukandzik street, at the city centre. At that time, all the Albanian catholic families lived on close proximity to the Catholic Church located at the center of Skopje, allowing them to practice their religion freely. The local population at the time called them Latins, due to their religion, a name that is still used among the elderly people of Skopje.

At the end of the 19th century, they buy a new house at the Jewish Neighborhood, at the street Kneza Arsena No: 29.

Jozef Ukajdari is the second son of Petar and Zhusta Ukajdarin, born on 21st of January 1901. His mother died soon after he was born and he was raised by his father Petar alongside his older sisters Palina and Qiqile.

Zef attended elementary school and high school in German in Skopje. At the German high school he managed to learn to speak fluently in German. He also finished an artisan – trading school while he was learning the silversmith trade. In 1924, just before he gets married, he finds a job at the Skopje Postal Service as an administrator. He could not continue practi-

cing his craft, since having a steady job at the Postal Service meant he could provide for his family better.

Zef Ukajdari married Shaqa Kurtin on October 24th 1924. The wedding ceremony took place at the Cathedral in Skopje. Their best man and maid of honor were Zef Tupeci and his first wife Mrika and the wedding was officiated by Don Franjo Jamberkovic Parish Priest at the Skopje Parish. The wedding ceremonies followed all the traditions.

The brides dress was designed and sewed by Drona Bojaxhiu, mother of the greatest humanitarian and a Noble Price winner, Mother Teresa. At that time, Drona was a widow, after her husband and Mother Teresa's father, Kola Bojaxhiu had died. Kol Bojaxhiu was a wealthy man, and he was able to provide for his children and to ensure formal education for all of them. After his death, Drona had to work in order to provide for her family, a fate that was very common for women at that time.

Zef Ukajdari had a very busy social life and a lot of friends, and they frequently met at a coffeehouse Zora, owned by Franjo Stafanovski (Pranja Paljoks) an Albanian Catholic.

The couple had six children. The first two had died shortly after childbirth. When Shaqa gave birth to her third child Marija, being afraid that this child will also die, she took all the precautionary measures to ensure that she survives and for this she received an award from the Queen Mother at that time.

By the end of 1927 Paljoka writes his will for the house. He left $\frac{1}{2}$ of the house to his sons. He mentions in his will that should his wife wish to leave the house after his death, his brother and his mother should give her $\frac{1}{4}$ of the house. She didn't consider for a second leaving the family since she was very close to them.

VI.5 FAMILJA GJINI



Skender Asani dhe Natasha Didenko me Luigj dhe Ambroz Gjini/

Skender Asani and Natasha Didenko with Luigj and Ambroz Gjini

Familja Gjini ishte një nga familjet më të vjetra të Ferizajt. Anëtarët e kësaj familjeje arritën nivelet më të larta të arsimit. Për kohën dhe për jetën ata tregoheshin si patriotë, fetarë dhe aktivistë. Ata e ndërtuan aktivitetin e degës në të gjitha sferat e jetës - sociale dhe fetare, kulturore dhe arsimore.

Prindërit, baba Kolë Mark Gjini dhe nëna Dusha Bala Gjini, u mësuan fëmijëve të tyre të jenë të ndershëm në jetë dhe të zbukurojnë virtytin e lartë dhe virtytet e përsosura morale.

Familja Gjini ishte shumë e afërt, e ngrohtë dhe e pasur. Meqë ishte një periudhë e pasluftës, me një krizë të përgjithshme, në çdo aspekt të jetës,

kushtet e jetesës ishin të rënda, të mëdha dhe të vështira. Nëna Dushë dhe Dad Kolë ishin ata që arsimuan fëmijët e tyre.

Kolë Gjini (1900-1978) ka lindur në Gjakovë, por paraardhësi i tij u zhvendos shumë kohë më parë nga Shqipëria në Kosovë. Në fëmijërinë e hershme ai mbeti jetim dhe është rritur në varfëri. Në fëmijërinë e hershme ai u zhvendos në Ferizaj, ku edhe u stabilizua. Jeta e bëri atë një njeri me dashamirësi dhe guxim.

Dushë Gjini (1906-1971) ka lindur në Ferizaj, në një familje të sinqertë dhe të klasës punëtore. Origjina e prindërve të saj ishte nga Zym, u zhvendos në Ferizaj për një kohë të gjatë para se të lindte.

Kola ishte kreu i familjes. Ai ishte tregtar dhe zotëronte një kafene. Nga natyra ishte i përlulur, i qetë dhe i mëshirshëm. Si një gjë e rrallë dhe kureshtje e kohës, për një shqiptar, mund të përmendim rastin që në vitin 1933 në Beograd ai mori një patentë shoferi dhe një makinë amerikane Chevrolet, të cilën e përdori si taksi në Ferizaj, Gjilan, Prizren, Shkup dhe Mitrovicë. Në vitet e dyzetë të shekullit të kaluar, Kola në Ferizaj kishte një fabrikë me tulla dhe një fermë delesh.

Kolë Gjini, si dhe vëllai i tij Ded Gjini ishin fëmijë të Markut dhe Prenë Gjinit. Vëllezërit Kola dhe Deda, si fëmijë të vegjël, mbetën jetimë kur e humbën nënën e tyre dhe babai i tyre Marku u martua me një grua nga Janjeva. Ajo lindi djalin Zef. Deda dhe gruaja e tij, kishin tre fëmijë: Florina, Viktori dhe Antoni (Toni). Ata u vendosën në Pullë, ku ende jetojnë edhe sot. Zefi nuk kishte fëmijë dhe jetonte në qytetin Novska. Ai ishte një njeri i qetë, i butë, i sjellshëm dhe i përlulur.

Nëna Dushë, si shtëpiake, e mençur, e urtë dhe e guximshme, ka qenë kreu dhe shtylla e familjes. Një dëshmi e qartë për këtë është fakti që ajo në shtëpi ka lindur 12 fëmijë (pa mami).

Prindërit e nënë Dushës ishin Baltazar (Bala) Prenkpalin dhe Jane. Ajo lindi 14 fëmijë, nga të cilët vetëm katër, dy vëllezër Andrea (Nreka) dhe Toni, dhe dy motra Maria dhe Dusha, mbijetuan. E gjithë familja e përdori emrin e babait të tyre si një mbiemër familjar. Xhaxha Andre, me bashkëshorten e saj Liza, kishte tetë fëmijë: Shtjefin, Baltazarin (Baltën), Bernardin (Nadin), Qilën, Verën (të gjithë të ndjerë), Gjinën, Jozefinën (Pinën) dhe Elzën. Xha Toni me bashkëshorten e saj patën gjashtë fëmijë: Gjika, Gjina, Kola, Zefina (të gjithë të vdekur), si dhe Mirjanën e Tomisllavën. Vëllezërit Andrea dhe Toni, si dhe motra e tyre Dusha, jetonin në Ferizaj, ndërsa motra e saj Mari (Mirjana) jetoi së pari në Nish, dhe më vonë (1941) deri në

fund të jetës së saj në Zagreb. Baltazar (Balë) Prenkpali, ishte viktimë e një vjedhjeje dhe vrasjeje në një qytet të quajtur Jezera në vitin 1912.

Për arsye ekonomike dhe sociale, anëtarët e familjes shkojnë në kërkim të ekzistencës së tyre, duke kërkuar punë dhe mirëqenie, e duke u shpërndarë nëpër vende dhe shtete të ndryshme. Kështu, Marku jeton në Zagreb (Kroaci); Angjeli, Gaspri dhe Luigi në Shkup (Maqedoni); në Prishtinë (Kosovë) jeton Vincenti, në Buje (Kroaci) - Gjergji dhe Roza; Maria në Ferizaj, Jozefina në Prizren, tani në Ulqin (Mal të Zi); në Beograd (Serbi) ishte Karolina dhe Vilma. Karakteristikë është ajo e 11 fëmijëve, të lindur në Ferizaj, vetëm motra më e vogël, Maria qëndroi në vendlindjen e saj - Ferizaj, ku u martua.



Familja Gjini: rrjeshti 1: Nëna Dushë, Roza, Luigji, (Vera), Maria, Gjergji, baba Kolë.
Rrjeshti 2: Marku, Jozefina, Gaspri, Karolina, Vinçenci, Engjëlli, Vilma

124

¹²⁴ Vinçenc, Gjini. 2012. Unë jam Vinçenc Gjini (I am Vinçenc Gjini). Zagreb, 31.



*Engjell dhe Age Gjini /
Endel and Age Gjini Endel¹²⁵*

¹²⁵ Fotografia është marrë nga fondi familjar Nreca. The picture is taken from personal fund from Nreca family.

GJINI FAMILY

The Gjini family was one of Ferizaj's oldest families. The members of this family attained the highest achievements in education. For time and for life they established themselves as patriots, religious devotees and activists. They built up the branch activity in all spheres of life - social and religious, cultural and educational.

Parents, dad Kolo Mark Gjini and mother Dusha Bala Gjini, taught their children to be honest in life and to adorn the high virtue and the excellent moral values.

The Gjini family was close, affectionate and prosperous. Since it was a postwar time, with a general crisis, in every aspect of life, living conditions were severe, large and difficult. Mother Dushë and Dad Kolë were those who educated their children.

Kolo Gjini (1900-1978) was born in Gjakova, but his ancestor moved a long time ago from Albania to Kosovo. In early childhood he became an orphan. He grew up in poverty. In early childhood he moved to Ferizaj / Uroševac and slowly recovered and stabilized. Life made him a man of goodwill and courage. Dushë Gjini (1906-1971) was born in Ferizaj, in an honest and working class family. Her parents were from Zym, moved to Ferizaj a long time before she was born.

Kola was the head of the family, he was a tradesman, and he owned his own coffee shop. By nature, he was humble, calm and gracious. As a rarity and curiosity of the time, for an Albanian, one can mention the case that in 1933 in Belgrade he got a driver's licence and he had an American car Chevrolet, which he used as a taxi/cab in Ferizaj, Gjilan, Prizren, Skopje and Mitrovica. In the 1940s of the last century, Kola had a brick factory and sheep farm in Ferizaj.

Kolo Gjini, and Dede Gjini were the children of Mark and Prene Gjini. Brothers Kola and Deda, became orphans very young when they lost their mother, and their father Mark married a woman from Janjeva. She gave birth to a son Zef.

Deda and his wife, had three children; Florina, Viktor and Antonin (Tonin). They moved to Pulja, where they still live today. Zef had no children and lived in the town of Novska. He was a calm, gentle, kind and humble man. Mother Dushe, as a housewife, blessed with wisdom and

knowledge, has been the head of the family and the pillar of this home. She was a brave and courageous woman. A definite proof of this is the fact that she gave birth at home to her 12 children (without a midwife!).

Mother Dushë's parents were Baltazar (Bala) Prenkpalin and Jane. She gave birth to 14 children of whom only four, two boys Andrea (Nreka) and Toni, and two girls, Maria and Dusha, survived. The whole family used their father's name as a family surname. Uncle Andre, with his spouse Liza, had eight children: Shtjefn, Baltazar (Baltën), Bernard (Nadin), Qila, Vera (all of them deceased), Gjina, Jozefina (Pinna) and Elza, Uncle Ton, and his spouse, had six children; Gjika, Gjina, Kolola, Zefina (all of them deceased). Mari's name was Mirjana and Tomislava. The brothers Andrea and Toni, as well as their sister Dusha, lived in Ferizaj, while her sister Mari lived first in Nis, and later (1941) until the end of her life in Zagreb.

Baltazar (Balë) Prenkpalin, was a victim to a robbery and murder in a town named Jezera in the year 1912

For economic and social reasons, the family members move in pursuit of their own survival, searching for work and comfort, scattered and divided across countries. Brothers and sisters and their families still live in these places; Mark in Zagreb - Croatia; Angel, Gaspri and Luigi in Skopje - Macedonia; in Pristina - Kosovo - Vincent, in Buje - Croatia, Gjergji and Roza; Maria in Ferizaj, Jozefina in Prizren, now in Ulcinj - Montenegro; in Belgrade - Serbia were Karolina and Vilma. Of 11 children, born in Ferizaj, only the youngest sister, Maria stayed in her hometown - Ferizaj, where she married.

VI.6 FAMILJA NRECA



*Natasha Didenko dhe Skender Asani me Drita Nreca - Didenko/
Natasha Didenko and Skender Asani with Drita Nreca - Didenko*

Rrëfimi i Drita Nreca - Didenko

Jeta ime si një vajzë e vogël ishte shumë mirë dhe e gëzuar. Ajo u mbush me shumë gëzime, lojëra dhe të qeshura. Unë kam lindur në një familje katolike shqiptare, por u rrita në lagje të ndryshme. Një lagje e rrethuar nga shumë nacionalitete dhe tradita. Kjo është ajo që unë e definoj si një lagje e pasur. Megjithatë, nga të gjitha fetë e tjera me të cilat u rrethova, gjeta besimin tim katolik më të bukur dhe më të pasur në botë.

Gjyshja ime kishte një tel të punuar me shtiza prej mëndafshi dhe pam-buku, ashtu si në Prizren. Shumëkush bleu nga ajo pëlhurë për qepje të veshjeve, këmisha, bluza dhe kështu me radhë. E ndihmuam aq sa mundëm. Por kjo nuk ishte e gjitha.

Nga pranvera deri në vjeshtën e vonë ne mblidheshim në oborrin tonë dhe thurnim këmisha, çorape dhe çfarë jo. Kalonim gjithë kohën në këngë, në qeshje, në shaka dhe në lumturi. Ne të gjithë ishim vetëm një, pavarësisht nga feja apo kombësia së silëc i përkisnim. Ne të gjithë u rritëm së bashku sepse ishim miq, luanim, këndonim dhe ndanim bashkë ushqimin mes nesh. Nuk kishte ndarje. Ata që kishin më shumë do të ndanin në mënyrë të barabartë me të gjithë. Në mbrëmje, prindërit uleshin në oborrin e shtëpisë, me këngë dhe qeshje, duke luajtur letra, shah, domino, lojëra për fëmijë, etj. Ndërkohë që ne fëmijët, luanim letra, lojëra sportive e të tjera.

Gjatë ditëve të nxehta të verës, ne shkonim në pushime për 15 ditë në Vodno ose në Içiçi. Ne të gjithë u rritëm si një. Ne gjithashtu ndihmuam njëri-tjetrin në të mirën dhe në të keqen. Për këtë arsye, edhe pse sot secili nga ne jeton në pjesë të ndryshme të qytetit, sa herë që e shohim njëri-tjetrin, ndihemi shumë afër, si vëllezër e motra.

Derisa ishim fëmijë, kishim shumë dëshirë të shkonim në Shkollën e së Dielës në Kishë. Ne mblidheshim pa i njoftuar prindërit tanë dhe shkonim në kishë, mësonim lutjet, dhe pyetnim për shumë gjëra të tjera rreth jetës. Prifti na shpjegonte pa hezitim. Në kohën tonë, ishte e ndaluar që individët (komunistët) të shkonin në kishë. Për këtë, të gjithë kërkonin justifikime me anëtarët e vjetër të familjeve.

Kur mblidhesim bashkë nëpër festa, neve vajzat na vishnin në të bardha, ndërsa burrat visheshin me kostume. Ishte e mrekullueshme! Meshkujt dhe femrat ndërtonin një tunel nga krahët e tyre, ku fëmijët kalonin drejt oborrit. Këto momente pikturuan një pamje të përsosur të oborrit të kishës sonë. Tavolina ishte e mbushur plot me biskota, ëmbëlsira, fruta, perime dhe shumë gatime të tjera. Në njërin anë ishin vajzat që luanin kundër djemve. Muzika lëshohej, dhe ne fillonim të kërcenim. Dukej si një martesë e vërtetë.

Për festën e Zonjës së Bekuar, shkonim në Letnicë, fshat që ndodhet në Viti (të Kosovës). Na thonin se për atë ditë, i Shenjti zbret në fshat gjatë natës për të ndihmuar më pak fatlumët. Prandaj, nuk ishte aspak e çuditshme që më 15 gusht, të gjithë mblidheshim për Zonjën e Bekuar të Virgjëreshës Mari para Kishës Katolike të Bitpazarit, me karroca të udhëtimit, dhe fillonim një ditë të hershme, për të arritur atje në kohë. Përgatitnim enët dhe gjërat e ndryshme, ashtu siç bënim për një piknik, dhe ishim të përgatitur mirë për udhëtimin e gjatë.

Sot, Letnica është një vendbanim i zhvilluar, me arkitekturë moderne. Megjithatë, ajo që vura re kur isha atje së fundi, ishte se nuk ka më të njëjtën bukuri dhe ndjenjë për mua.

Çfarë tjetër mund t'ju them për besimin dhe zakonet? Kjo është diversiteti në secilin prej nesh, veçanërisht të moshuarve. Ne duam të sjellim besimin dhe gjuhën tonë shumë më afër brezave të rinj, sepse një njeri pa besim ose pa gjuhë, nuk është njeri.

Më 1 nëntor, në Ditën e Shenjtorëve, të gjithë shkonim në varreza. Këtu, të gjithë takoheshim dhe kishim mundësinë t'i shohim të gjithë. Asnjë varr nuk do të mbetet i papastër. Prandaj, në çdo varr vendosim një qiri dhe lule. Pasi këndohen lutje te çdo varr, shkonim në mes të varrezave ku ndriçon varri i madh i të panjohurës (ata që nuk kanë familje dhe një numër më i madh i priftërinjve dhe peshkopëve të Kishës Katolike), dhe më në fund, e gjithë ceremonia përfundon përsëri me një këngë. Prej këtu, shkonim në kishë për meshë. Pas meshës, shkonim në një kafene.

Për Krishtlindje bënim përgatitje të mëdha. E ndërtonim skenën e krishtlindjes. Por, ky është detaji më i bukur i festimit. Një mal është i improvizuar, ku ushqehet një qengj, fëmijët e engjëjve ecin dhe një shpellë në të cilën lind një fëmijë. Në djep e vendosim një foshnjë kukullash që përfaqësonte lindjen e Jezusit. E njëjta skenë e krishtlindjes, por më e madhe, është paraqitur në Kishën Katolike. Ne të gjithë mblidheshim rreth tij, me një tortë shtëpie. Në atë moment këndohen shumë këngë të bukura, dhe zëri i bukur përhapet dhe prek shpirtin e gjithsecilit. Pamja ishte shumë e bukur, dhe për ndjenjën, unë vërtet nuk kam fjalë. Ne e bënim të njëjtën gjë edhe për Pashkët, vetëm atëherë shpella është e zbrazët, sepse Jezu Krishti ringjallet. Dhe pastaj këndojmë, lutemi, etj.

Në kohën tonë, ne i pëlqenim shumë festat, sepse merrnim dhurata dhe madje edhe ndonjë dinarë. Ishim shumë modestë dhe ekonomikë. I mblidhnim të gjitha paratë në një vend, pastaj shkonim në lagje ose në kinema, në dyqan ëmbëlsirash, në teatrin e kukullave e kështu me radhë.

Sot, është bërë krejt ndryshe. Dhe, unë nuk mendoj më për këto çështje. Është bërë monotone, e ekzaltuar, pa ndonjë ndjenjë të veçantë. Jeta shkon shumë shpejt, si një erë.

Megjithatë, jam krenare që jam një katolike shqiptar, sepse unë kam përparësinë e saj. A e dini pse? Sepse të gjitha festat ishin dhe ende janë para të tjerëve, të tilla si Viti i Ri, Pashkët, Shën Nikolla, etj. E pra, nuk është çudi që po festoj deri sot!



*Anëtarët më të vjetër të familjës Nreca në Shkup (prej majtas në të djathtë: Marija, Anjusha dhe Roza) /
The oldest members from family Nreca in Skopje (from left to right: Marija, Anjusha and Roza)¹²⁶*

¹²⁶ Fotografia është marrë nga fondi familjar Nreca. The picture is taken from personal fund from Nreca family.



Familja më e gjerë Nreca në Shkup /

All memmbers from family Nreca in Skopje¹²⁷

¹²⁷ Fotografia është marrë nga fondi familijar Nreca. The picture is taken from personal fund from Nreca family.



*Anela Nreca më shoqet e saja në kursin e rrobaqepësisë në Shkup /
Anela Nreca on a sewing course with her friends in Skopje¹²⁸*

¹²⁸ Fotografia është marrë nga fondi familjar Nreca. The picture is taken from personal fund from Nreca family.

Confession of Drita Nreca - Didenko

My life as a little girl was very good and cheerful. It was filled with a lot of joy, games and laughter. I was born in an Albanian Catholic family, but I grew up in a diverse neighbourhood. A neighbourhood surrounded by many nationalities and traditions. It is what I define as a rich neighbourhood. However, of all other religions that I was surrounded with, I found my Catholic faith the most beautiful and richest in the world.

My grandmother had a loom and knitted canvas of silk and cotton like they did in Prizren. Everyone purchased from that canvas for sewing dresses, shirts, blouses and so on. We helped her as much as we could. But that was not all.

From spring until late autumn we gathered in our yard and we knitted shirts, socks and what not. We spent all the time in song, laughter, jokes and happiness. We were all just one. No matter what the religion or nationality we belonged to.

We all grew up together because we were friends, we played, we sang and we shared food between us. There was no segregation. Those who had more would share equally with everyone. In the evenings, the parents would sit in the backyard, with songs and laughter, playing cards, chess, dominoes, board games etc. While we, the children, we played puzzles, sports and many other games.

During the hot summer days, we went on vacation for 15 days at Vodno or at Ičići. We all grew up as one. We also helped each other in good and bad. For this reason, although today each of our lives in a different part of the city, whenever we see each other, we feel very close, like brothers and sisters.

While we were children, we wanted to go to Sunday School at Church. We would gather without our parents knowing and we would go to the Catholic Church, learned prayers, but we also inquired about many other things about life. The priest explained to us without hesitation or limitation. In our time, it was forbidden for individuals (Communists) to go to church. Everyone would seek excuses with older members of their families.

When we took the communion, the girls would dress us in white, and the men dressed suits. It was magnificent!

Men and women would construct a tunnel from their arms, and the children from pass-through happily running towards the yard. Those moments painted a perfect picture of our Church's yard.

The table would have countless plates full of various cookies, cakes, fruits, vegetables and many other prepared dishes.

On one side were the girls playing against the boys. The music was on, and then we danced. It looked like a real wedding.

For the holiday Assumption of the Blessed Virgin Mary, we would go to Letnitsa, located in Vitina. They say that for that day the Saint is coming down in the village at night to help the less fortunate. Therefore, it is not strange at all that on August 15 we all gathered for the Assumption of the Blessed Virgin Mary before the Catholic Church of Bitpazar travelling carts, we headed a day early, to get there in time. We prepared dishes just like we did for a picnic and we were well-prepared for the long line.

Today, Letnica is a developed town, with modern architecture. However, what I noticed when I was there is that it no longer has the same beauty and feeling for me.

What else can I tell you about faith and customs? That is the diversity in each of us, especially the elderly. We want to bring our faith and language much closer to the younger generations because a man without faith or a language is not a man.

On the 1st of November, on the All Saints' Day, we all go to the cemetery. Here, we all meet and we have the opportunity to see everyone. No grave will remain uncleaned. Therefore, there is a candle and flowers on each tomb. After each tomb is sung, it goes to the middle of the cemetery and enlightens the great grave of the unknown (those who have no families, and a greater number of priests and bishops from the Catholic Church), and finally, the whole ceremony ends again with a song. From here, go to Mass in the church. After the mass, we would go to a cafe.

For Christmas, we would make great preparations. We would construct the Nativity scene. Yes, that's the most beautiful detail of celebration. A mountain is improvised, through which a lamb feeds, children-angels are walking and a cave in which a child is born. In the cradle, we would place a puppet-baby representing the birth of Jesus. The same Nativity scene, but bigger, is presented at the Catholic Church. We all gather around it, with a homemade cake. At that moment, many beautiful songs are sung, and the

beautiful voice spreads and touches everyone's soul. The view is very beautiful, and for the feeling, I really have no words.

We do the same for Easter, only then the cave is empty because Jesus Christ is resurrected. And then we sing, pray, etc.

In our time, we loved the holidays very much, because we would receive gifts and even a dinar. We were very modest and economical. We collected all money in one place, then we went to the neighbourhood or in the cinema, a cake shop, at the puppet theatre, and so on. Today, it's different. I do not think anything of all these matters. It will be monotonous, exalted, without any particular feeling. Life goes by very quickly, like a wind.

However, I am proud to be an Albanian Catholic, because I have the advantage of it.

Do you know why? Because all the holidays were and still are in front of others, such as the New Year, Easter, St. Nicholas and others. Well, it's no wonder I'm celebrating to this day.

VI.7 FAMILJA MARKU



Intervistë me Angjelina Marku, maj 2018 /

Interview with Angjelina Marku, may 2018

INTERVISTA ME ANGJELINA MARKUN

Pyetje: Cilët janë të parët tuaj dhe çfarë mbani mend nga jeta e fëmijërisë në Shkup?

Përgjigje: Unë kam lindur dhe jam rritur në Shkup, nga prindërit shqiptarë. Gjyshi im Nue Marku ka pasur dy djem: Zefin dhe Markun. Zefi bashkë me Gjylënkane pasurgjashtë fëmijë: Angjelina (unë), Ana, Toma, Vera, Elizabeta (e ndjerë) dhe Lena. Kurse, Marku dhe Marijakanë pasurtre fëmijë, përkatësisht: Kolën, Lidijen dhe Leonardin.

Prindërit e mi u martuan në vitin 1947. Në fakt, unë kam lindur në qendër të Shkupit, përkatësisht në lagjen afër shtëpisë së Nënës Terezë. Kur i mbusha gjashtë vjet, familja jonë u shpërngul dhe u vendos te lagja afër

varrezave franceze, pranë Kalasë së Shkupit . Ne çdo ditë të diel shkonim në kishë, ku luteshim dhe mësonim çështje të ndryshme të besimit në gjuhën kroate, në të cilën gjuhë na shërbenin priftërinjtë.

Pyetje: A mbani mend ndonjë prift shqiptar në Shkup apo ndonjë meshë që është udhëhequr në gjuhën shqipe?

Përgjigje: Po e mbaj mend priftin shqiptar Gjergj Gjergji, kurse kur isha shumë e vogël më kujtohet edhe don Gaspër Gjini, por jo edhe mesha në gjuhën shqipe. Por, pavarësisht kësaj, gjyshi ishte ai i cili na i mësonte uratat apo lutjet e nevojshme në gjuhën shqipe. Fatkeqësisht, të gjitha ritet fetare në kishën katoliketë Shkupit janë mbajtur në gjuhën kroate. Më kujtohet shumë mirë gjyshi, i cili na thoshte, sapo ta kaloni pragun e derës, nuk dua të flisni as edhe një shkronjë në gjuhë tjetër, pos shqipes! Ai ishte një edukator dhe shqiptar shumë i mirë.

Pyetje: Na thoni diçka rreth asaj se si i keni shënuar festat katolike?

Përgjigje: Po festat katolike janë festuar në kishat tona. Të gjitha festat i kemi festuar bashkë edhe me familjet tona, shkonim për vizitë tek familjarët dhe miqtë që i kishim në Shkup apo gjetiu, gostiteshim dhe bisedonim për hallet e jetës.

Pyetje: Cilat familje katolike shqiptare nga Shkupi i mbani mend?

Përgjigje: Në Shkup ka pasur mjaft familje shqiptare katolike. Unë i mbaj mend: familjen Kurti, familjen Ukëhajdari, familjen Jaki, familjen Simoni dhe familjen Sereqi, cilat ishin miq të mirë të familjes sonë, dhe me ta kishim raporte shumë miqësore dhe familjare.

Në rrethanat në të cilat jetonim, megjithatë jeta jonë kishte një harmoni shembullore, jo vetm se me familjet katolike, por edhe me familjet myslimane të Shkupit, të cilat ishin në numër shumë më të madh. Ne i kishim të gjitha festat bashkë, si Bajram e Pashkë. Më kujtohet shumë mirë kur gjatë muajit të Ramazanit, nëna gjithmonë na e ndalonte të marrim ushqime kur dilnim të luanim në lagje, sepse na thoshte se është keq ndaj miqve tanë myslimanë, të cilët agjërojnë dhe nuk përdorin asnjë ushqim gjatë tërë ditës. Dhe ne e respektonim këtë kërkesë të nënës, dhe i respektonim vëllezërit e motrat tona nga gjaku.



*Nga e majta në të djathtë / From left to right:
Zef Marku, Gjyla Marku, Nue Marku; fëmijët: Ana Marku, Tomë Marku,
dhe Angjelina Marku (e intervistuar)*

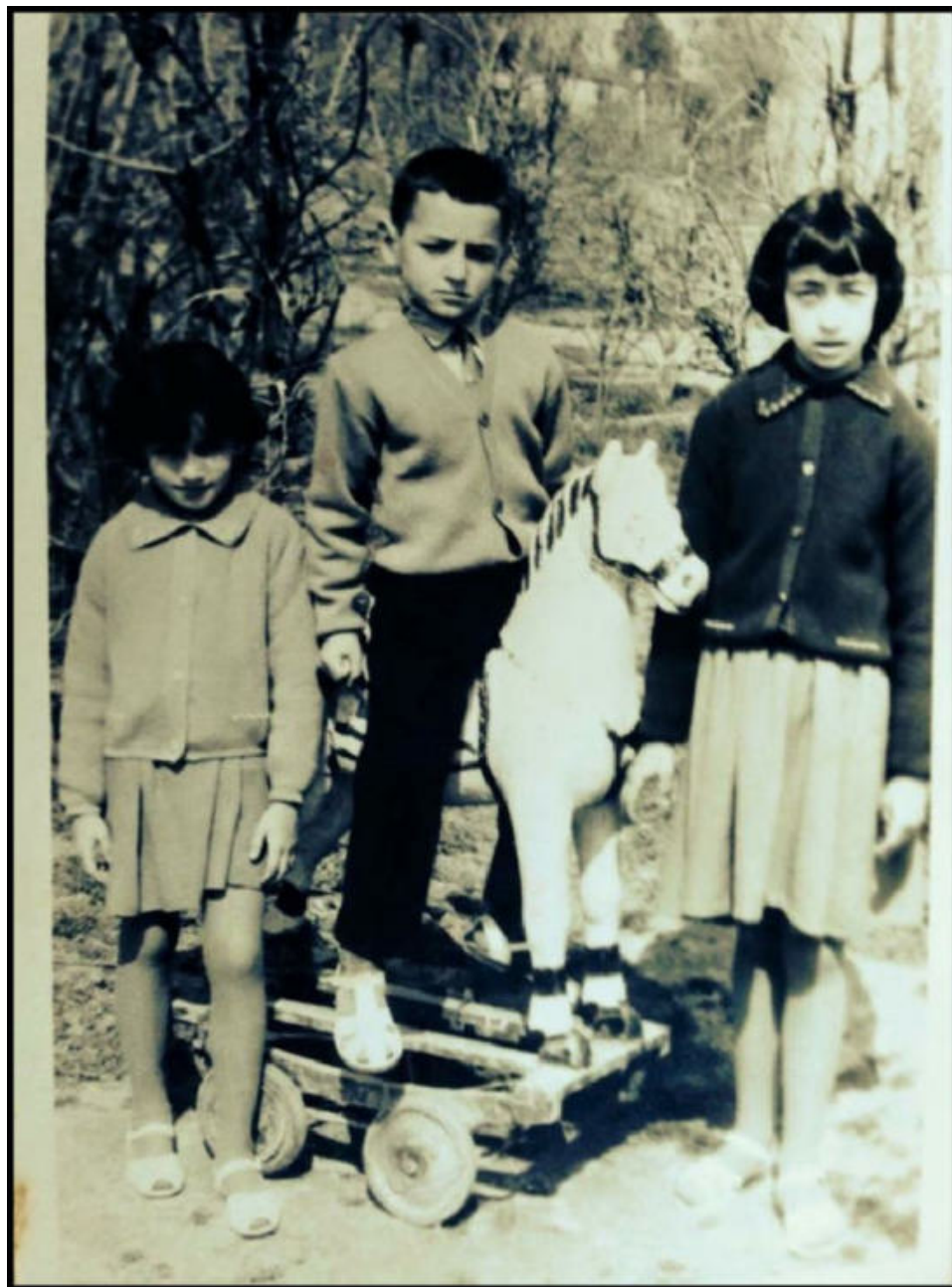

*Fotografia është bërë në parkun e Shkupit për festen e Pashkëve /
The photo was take at the Skopje City Park for the Easter Festival:*

Ana Marku, Tomë Marku, Angjelina (Gjina) Marku



Familja Marku me familjen Ndreca - mysafirë nga Prishtina /

The Marku family with the Ndreca family - guests from Prishtina:

Gjyla, Toma, Fila, Marku, Zefi, Nue, Mikeli, Drita, Vitorja, Angjelina (Gjina), Vera, Ana



Zef & Gjyla Marku dhe Marija & Mark Marku

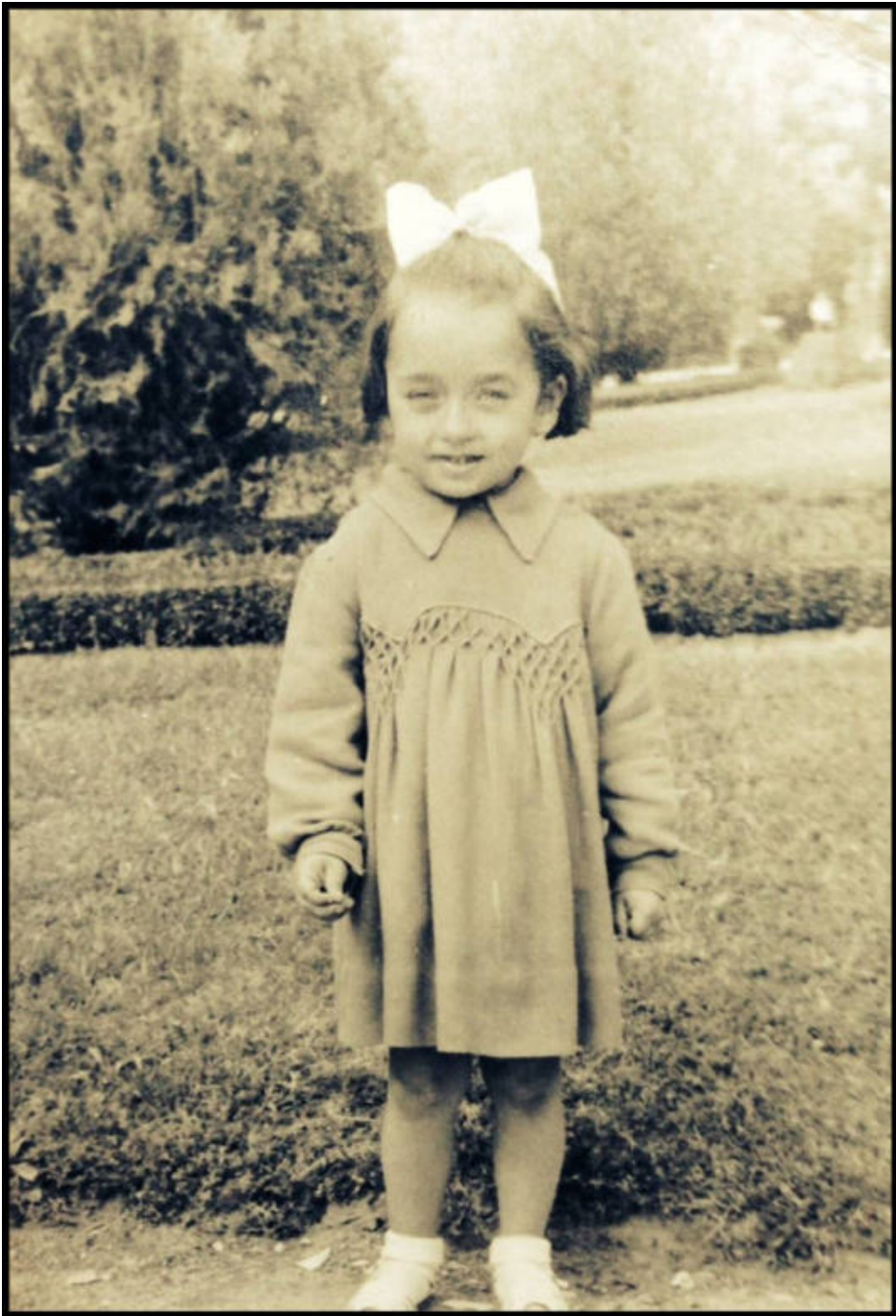

Angjelina Marku në periudhën 1954/55

FAMILY MARKU

INTERVIEW WITH ANGJELINA MARKU

Question: Can you remember your ancestor and your childhood life in Skopje?

Answer: I was born and raised in Skopje by Albanian parents. My grandfather Nue Mark had two sons: Zef and Mark. Zefi together with Gjyle had six children: Angjelina (I), Ana, Tom, Vera, Elizabeth (the late) and Lena. Meanwhile, Mark and Mary had three children, respectively: Kolë, Lidije and Leonard.

My parents married in 1947. In fact, I was born in the center of Skopje, respectively in the neighborhood near Mother Teresa's home. When I was six years old, our family moved and settled in a neighborhood near the cemetery of the French army, near the Skopje Fortress. Every Sunday we went to the church where we prayed and learned about religion in the Croatian language, in which the priests preached.

Question: Do you remember any Albanian priest in Skopje or a time when a Mass was held in Albanian?

Answer: I remember the Albanian priest Gjergj Gjergji, and when I was a bit younger, I recall meeting Don Gaspër Gjini, but I do not remember a Mass being held in Albanian language. But, in spite of that, my grandfather was the one who taught us the prayers in the Albanian language. Unfortunately, all religious rites in the Catholic Church in Skopje were in Croatian. I remember my grandfather, who told us, as soon as you cross the doorstep, I do not want to hear you speak a single word in a language other than Albanian! He was a very good educator and a true Albanian patriot.

Question: Tell us something about how you celebrated the Catholic holidays?

Answer: The Catholic holidays are celebrated in our churches. We celebrated all the holidays together with our families, went to visit our family and friends in Skopje or elsewhere, and we talked and talked about the everyday trouble and joys of life.

Question: Which Catholic Albanian families from Skopje do you remember?

Answer: In Skopje there were many Albanian Catholic families. I remember the family Kurti, the family Ukëhajtari, the family Jaki, the Simoni family and the family Sereqi, who were good friends of our family.

In the circumstances in which we lived, however, our lives had an exemplary harmony not only with Catholic families, but with the Muslim families in Skopje, which were in a much larger number.

We celebrated all our holidays together, like Eid and Easter. I remember very well when during the month of Ramadan, our mother would always forbade us to eat when we went out to play in the neighborhood because she told us that it was bad for our Muslim friends who fast and do not eat any food all day long. And we respected our mother's request, and we respected our brothers and sisters by blood.

VII. VARREZAT KATOLIKE SHQIPTARE NË SHKUP¹²⁹

Një mbështetje e fuqishme dokumentuese për praninë e vazhdueshme të shqiptarëve të konfesionit katolik në Shkup është edhe onomastika. Si një lëmi shkencore e cila studion dy grupe të mëdha emrash, pra emrat vetjakë (antroponimet dhe patronimet) dhe emrat e vendeve (toponimet), onomastika del e një rëndësie tejet të madhe. Kjo, meqë këta emra-onoma, janë në të vërtetë një lëndë shumë e vjetër, sa edhe vetë gjuha, lëndë e ngulitur thellë në mbamendjen popullore, dhe e bartur brez pas brezi deri më sot.

Në brendinë e lëndës onomastike me fanatizëm janë të shtresuara e të ruajtura gjurmë të sundimeve të ndryshme e të ndikimeve të tyre në të gjitha porët e jetës, në tërë mendësinë e një etnikumi, por edhe gjurmë që ndriçojnë rrënjë të historisë e të kulturës materiale e shpirtërore të secilit popull në veçanti. Prandaj, lidhja e saj me historinë, arkeologjinë, gjeografinë, etnografinë, mitologjinë, po ashtu edhe me sociologjinë e psikologjinë e me letërsinë e folklorin, është më se e kuptueshme.

Rëndësia e saj vjen e rritet sidomos për ata popuj që kanë një dokumentim shkrimi të vonë. E tillë është edhe gjuha shqipe. Studiuesit pohojnë se përkundër dokumentimit të vonë, shqipja mund të jetë gjuha “*më e vjetër në Ballkan*”. Dhe pikërisht në këtë drejtim, del në pah rëndësia e onomastikës, e cila, kur mungojnë dokumentet arkivore historike e gjetjet arkeologjike, shfaqet në rolin e një “arkivi gojor”, duke shpalosur të dhëna edhe për ato shekuj për të cilët në histori nuk ka dokumente të shkruara. Këto të dhëna, mbi të gjitha shërbejnë si një mbështetje për argumentimin e autoktonisë së shqiptarëve në trojet e tyre. Në botën e larmishme të emrave të tokës e të njerëzve, qofshin ata edhe në përdorim të sotëm, onomastika gjen material tejet të rëndësishëm për të provuar vijimësinë në përputhje me rregullat fonetike dhe gramatikore të shqipes. Kjo vijimësi, qysh prej ilirishtes e deri te shqipja e sotme, është provuar në mjaft antroponime dhe

¹²⁹ Teksti për interpretimin e emrave dhe mbëemrave në varrezat katolike shqiptare në Shkup është bërë nga studiuesja Hidajete Azizi / The text for catholic albanian cemetery in Skopje, with name and surname is written by Hidajete Azizi.

toponime shqiptare. Një vijimësi të tillë që dëshmon për përputhshmërinë e zhvillimit sipas natyrës së gjuhës shqipe janë edhe emrat dhe mbiemrat që kanë bartur dhe që bartin shqiptarët e konfesionit të krishterë.

Në një rast, A. Kostallari do të shprehet *“Emri rron edhe pas njeriut, për t’u kujtuar pasardhësve veprën e tij.”* Në rastin tonë, duke u mbështetur në korpusin e fotografive të shkrepura në varrezat e shqiptarëve katolikë në Shkup, ne do të thoshim që emri rron i skalitur në këto rrasa guri, për të na dëshmuar praninë e shqiptarëve katolikë këtu në Shkup. Dhe kjo prani e tyre këtu, përcillet me dy të vërteta që shpalosen pasi të analizohet ky material onomastik.

E para, shqiptarët e konfesionit katolik, në repertorin e tyre të emrave e të mbiemrave, ruajnë me fanatizëm emrat më të vjetër të traditës shqiptare. Një pjesë e mirë e tyre janë emra të nomenklaturës kishtare. Emrat si *Gjin, Gjergj, Gjon, Pal, Kolë, Zef, Pjetër, Shin, Nu* etj., të cilët në ditët tona kanë arritur edhe si mbiemra: *Gjini, Gjoni, Marku, Prenku, Jaki* dhe shumë të tjerë, megjithëse të gurrës latino-romane, trajtohen nga onomastika si “emra tradicionale shqiptarë”, meqë paraqesin shtresën më të vjetër të emrave të huaj në gjuhën shqipe dhe përdorimin shumëshkullor e të pandërprerë ndër shqiptarë. Duke u bërë pjesë e zhvillimit historik të gjuhës shqipe, këta emra janë larguar dukshëm nga trajta e tyre e lashtë krishtere prej së cilës kanë rrjedhë. Ndër shekuj, ata i janë përshtatur natyrës së gjuhës shqipe, duke u bërë të zakonshëm vetëm për të.

Pjesa tjetër e repertorit të emrave e mbiemrave të shqiptarëve katolikë në Shkup flet për ruajtjen dhe kultivimin e emrave të gurrës autoktone. Aty gjejmë edhe njërin ndër emrat më të moçëm të gjuhës shqipe, *Ukë*, i cili del në funksion të patronimit. Të gurrës autoktone takojmë edhe emra të tjerë të moçëm, si *Cub* (Cub Ndue Gjini, 1884-1970), *Bib, Drane* (nga Drandofile), *Shaqe* (nga Manushaqe) dhe emra të tjerë si *Engëll, Albina* etj. Në repertorin e patronimeve gjejmë edhe një numër të konsiderueshëm të emrave të fiseve shqiptare, si: *Shala, Berisha, Gashi* e shumë të tjerë.

E dyta, shqiptarët e konfesionit katolik në Shkup, po i nënshtrohen një procesi të vazhdueshëm asimilimi. Kjo mund të dëshmohet, përveç tjerash, edhe me faktin që një pjesë e mirë e mbishkrimeve të dëshmuara në gurët e këtyre varreve, janë të shkruara në maqedonishten dhe në alfabetin e saj cirilik. Dhe në rastet kur personat bartin emra të nomenklaturës kishtare të ndikuar nga sllavishtja, ose edhe emra të tjerë të huaj, do të bëhej shumë e vështirë të gjurmohej përkatësia etnike e bartësve të tyre po qe se nuk do të

na shërbenin disa të dhëna të tjera që shkojnë në dobi të saktësisimit se bartësit e këtyre emrave janë shqiptarë. Në dobi të kësaj do të shkonte fakti që materiali i fotografuar onomastik është marrë nga varrezat e shqiptarëve të konfesionit katolik në Shkup. Mund të bie në sy që ekzistojnë varre në të cilët janë të regjistruar më shumë emra e që sipas gjithë gjasash duhet të jenë varre familjare. Në disa raste mund të vërehet që mbiemri i personit të parë, si bie fjala *Prenk* është shkruar me alfabet latin, ndërkaq pasardhësit e tij janë regjistruar në po të njëjtin varr me alfabetin cirilik, me emër të nomenklaturës kishtare sllave (*Иван*) dhe me mbiemër të cilit i është shtuar prapashtesa sllave (*Пренк-овски*). Në po të njëjtin varr, anëtar i tretë i gjinisë femërore, po ashtu regjistrohet në alfabetin cirilik (*Вероника*) dhe me një mbiemër sllav (*Маринковић*), gjë që flet edhe për një anë tjetër të së vërtetës së shqiptarëve katolikë, martesat e përziera me sllavë, përkundër martesave të pakta midis shqiptarëve katolikë myslimanë, një tjetër dëshmi kjo për asimilimin e vazhdueshëm të shqiptarëve të këtyre trojeve.

I tërë ky material onomastik flet për një sfidë të rëndë me të cilën janë ballafaquar shqiptarët katolikë të Shkupit, në përpjekjet e mundimshme për të ruajtur traditën dhe kulturën e gjuhën shqipe dhe në luftën kundër asimilimit të pashmangshëm i cili kohëve të fundit po del fitimtar kundrejt forcave të fundit të shqiptarëve katolikë në Shkup.

CATHOLIC ALBANIAN CEMETERY IN SKOPJE

Onomastics provides a strong documentary support for the continued presence of Catholic Albanians in Skopje. Onomastics or the study of the history and origin of proper names, namely personal names (anthroponyms and patronyms) and names of places (toponyms), is of utmost importance. That's because names are actually a very old subject, as old as the language itself, deeply embedded in the history of every nation and it has been passed down for generation to this day.

The study of onomastic with fanaticism has stratified and preserved traces of various rulings and their influences in all aspects of life, in the collective memory of an entire nation, but also traces that illuminate the roots of history and material and spiritual culture of each nation in particular. Therefore, its connection to history, archeology, geography, ethnography, mythology, as well as sociology and psychology, and folklore literature, is quite understandable.

It has a significant importance especially for those nations who started documenting their written language very late in history. Such is also the Albanian language. Researchers claim that despite late documentation, Albanian may be the "oldest language in the Balkans". Moreover, precisely in this regard, the importance of onomastics, which, when the historical archive documents and archeological findings are missing, undertakes the role of an "oral archive", disclosing data even for those centuries for which history does not have any written documents. These data, most all, serve as a support to arguing the autochthony of Albanians in their lands. In the diverse world of names of land and people, even those that we still use today, the onomastics finds material to prove the continuity in accordance with the phonetic and grammatical rules of the Albanian language. This continuity, from Illyrian to today's Albanian, has been proved in many anthroponyms and Albanian toponyms. This continuity is proven by the names and surnames carried by the Catholic Albanians throughout the centuries.

On one occasion, A. Kostallari said: " One's name will live on even after one dies, to remind one's descendants of one's deeds." In our case, relying on the corpus of photographs scattered at the cemeteries of Catholic Albanians in Skopje, we can say that the name lives in these tombstones to prove the presence of Catholic Albanians here in Skopje. In addition, their

presence here is followed by two truths unfolding after analyzing this onomastic material. First, the Catholic Albanians, in their repertoire of names and surnames, fanatically guard the oldest names of the Albanian tradition. A good part of them had names of ecclesiastical nomenclature. Names such as Gjin, Gjergj, Gjon, Pal, Kolë, Zef, Pjetër, Shin, Nu etc., who in our days are used as surnames like: Gjini, Gjoni, Marku, Prenku, Jaki and many others, although with Latin-Roman roots, are treated by onomastics as "traditional Albanian names" as they represent the first use of foreign names in Albanian language testifying the uninterrupted use of these names by Albanians. By becoming part of the historical development of the Albanian language, these names have largely disappeared from their ancient Christian form from which they originate. Throughout the centuries, they have adapted to the nature of the Albanian language, becoming more common to it.

The rest of the repertoire of Catholic Albanian names and surnames in Skopje testifies of preserving and cultivating autochthonous Albanian names. There we find one of the oldest names of the Albanian language, Ukë, which comes out in the function of patronage. Of the autochthonous line of names we meet other old names like Cub (Cub Ndue Gjini, 1884-1970), Bib, Drane (from Drandofile), Shaqe (from Manushaqe) and other names like Angle, Albina etc. In the repertoire of patronyms we find a considerable number of names of Albanian tribes, such as: Shala, Berisha, Gashi and many others.

Secondly, the Catholic Albanians in Skopje are undergoing a continuous assimilation process. This can be evidenced, among other things, by the fact that a good part of the inscriptions shown on the tombstone are written in Macedonian and in its Cyrillic alphabet. In addition, in cases where persons carry names of ecclesiastical nomenclature influenced by Slavs or other foreign names, it would be very difficult to trace the ethnicity of their bearers unless they were had some other data, which go to the benefit of specifying that the bearers of these names were Albanians. To the benefit of this is the fact that the photographed onomastic material was taken from the cemeteries of Catholic Albanians in Skopje.

It may be noticeable that there are graves in which more than one name is written and that they probably are family tombs. In some cases, it can be noticed that the first person's surname, like Prenk, is written in Latin alphabet, while his descendants are written in the same tomb with Cyrillic

alphabet, by the name of the Slavonic nomenclature (Иван) and my surname to which the Slav suffix has been added (Пренк-овски). In the same grave, the third female member is also recorded in the Cyrillic alphabet (Вероника) and a Slavic adjective (Маринковић), which also speaks of another aspect of the truth of Catholic Albanians, marriages mixed with Slaves, despite the scarce marriages among Muslim and Catholics Albanians, another testimony to the continued assimilation of Albanians on these lands.

All of this onomastic material speaks of a serious challenge faced by the Catholic Albanians of Skopje, in the effort to maintain the tradition and culture of Albanian language and in the struggle against the inevitable assimilation which has recently emerged victorious against the efforts of Catholic Albanians in Skopje.



130

¹³⁰ Fotografimi është berë me leje nga drejtori I varrezave të Butellit, z. Sait Hajroviç-Buco / Photos from Albanian catholic cemetery in Butel Skopje, are taken with approve from director Sait Hajroviç-Buco.

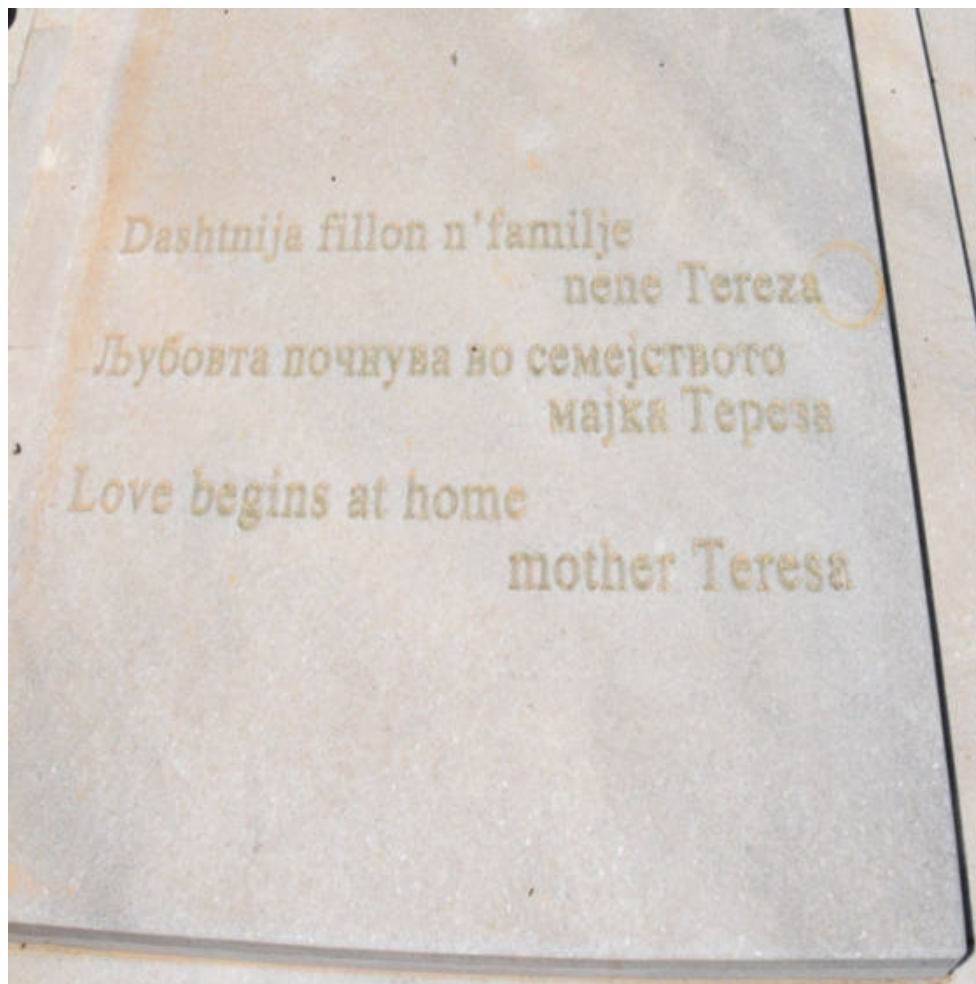





Andrija Logoreci – ipeshko i Ipeshkëvisë së Shkupit /

Andrija Logoreci – diocese of Skopje



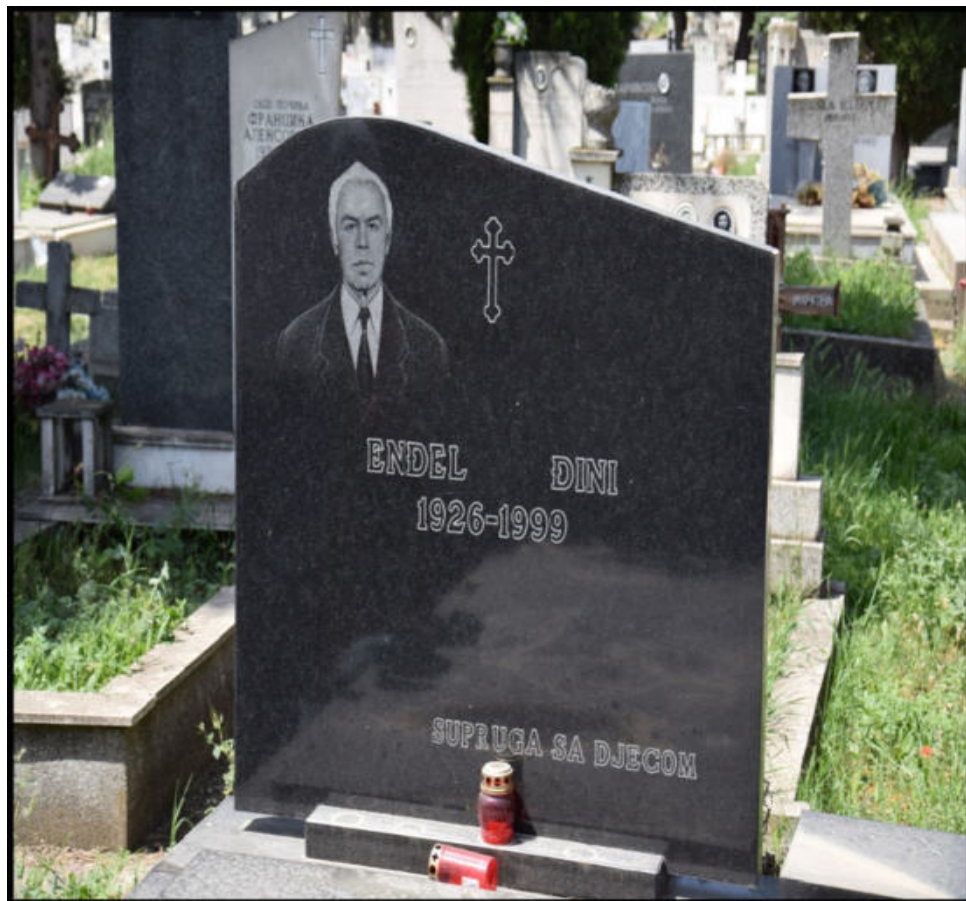























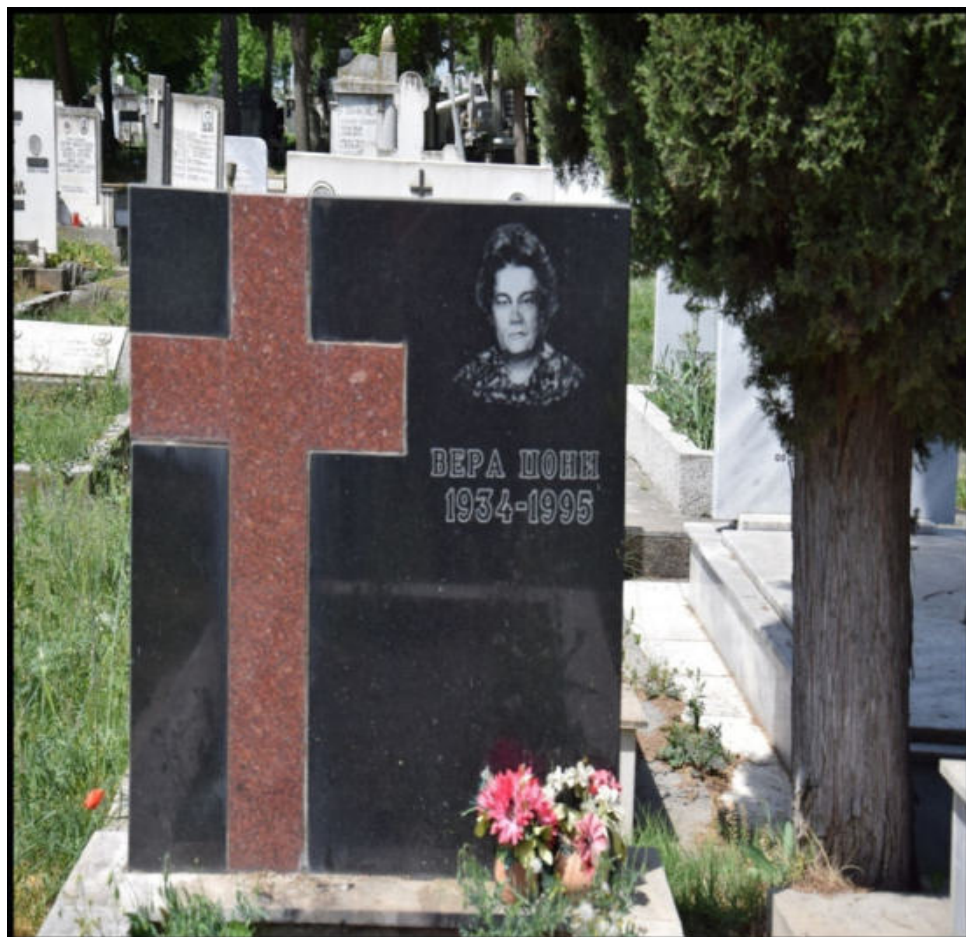



































VIII. KISHAT KATOLIKE NË QYTETIN E SHKUPIT / CATHOLIC CHURCHES IN SKOPJE

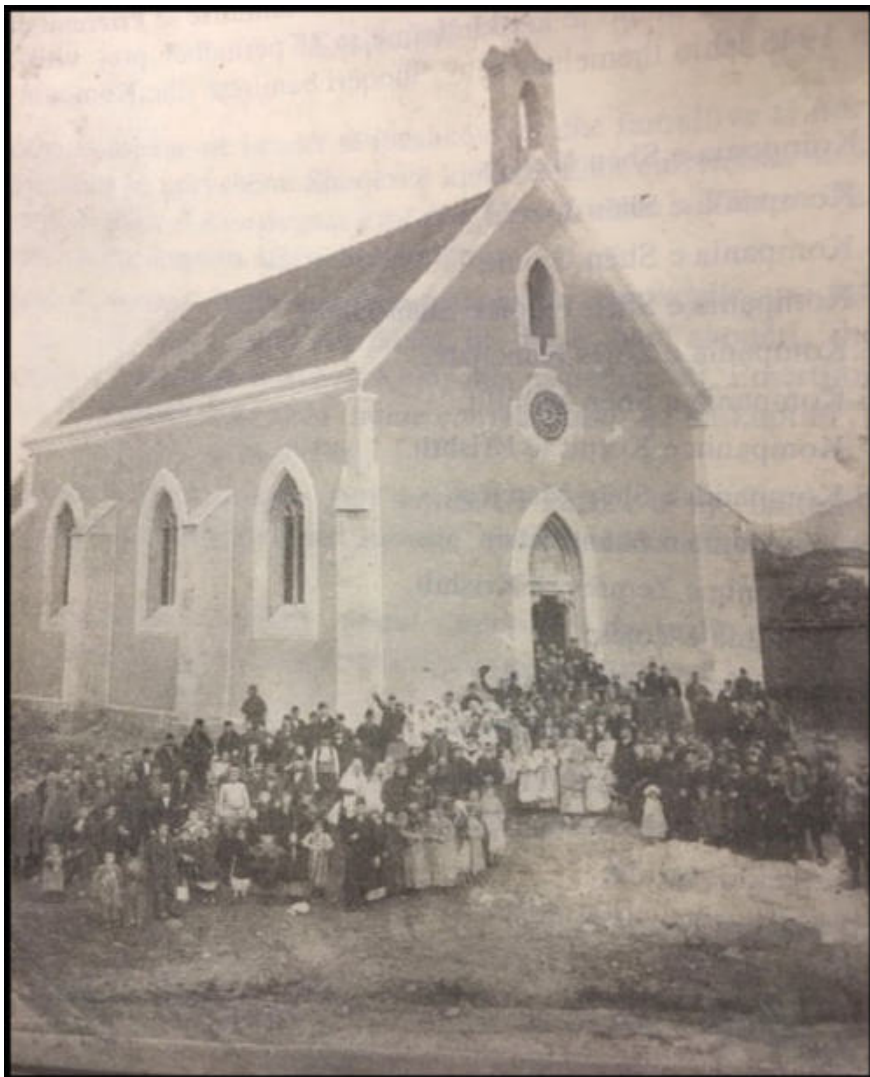

Shugurimi i Kishës Katolike „Zemra e Krishtit“ në Shkup në vitin 1913 /

Ingauration of the Church Heart of Christ in Skopje in 1913

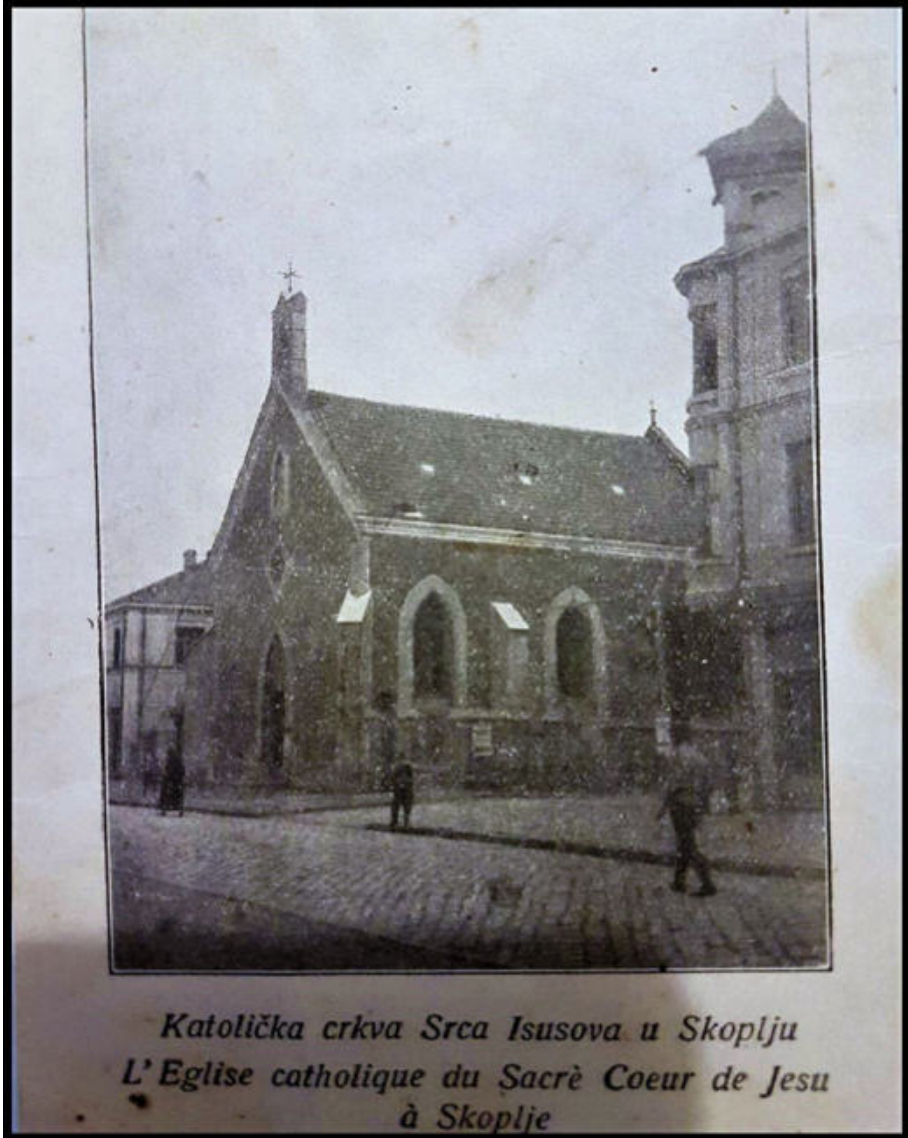

Kisha e vjetër katolike „Zemra e Krishtit“ në qendër të Shkupit në fillim të shek. XX /

Church “Heart of Christ” in Skopje in the early XX century

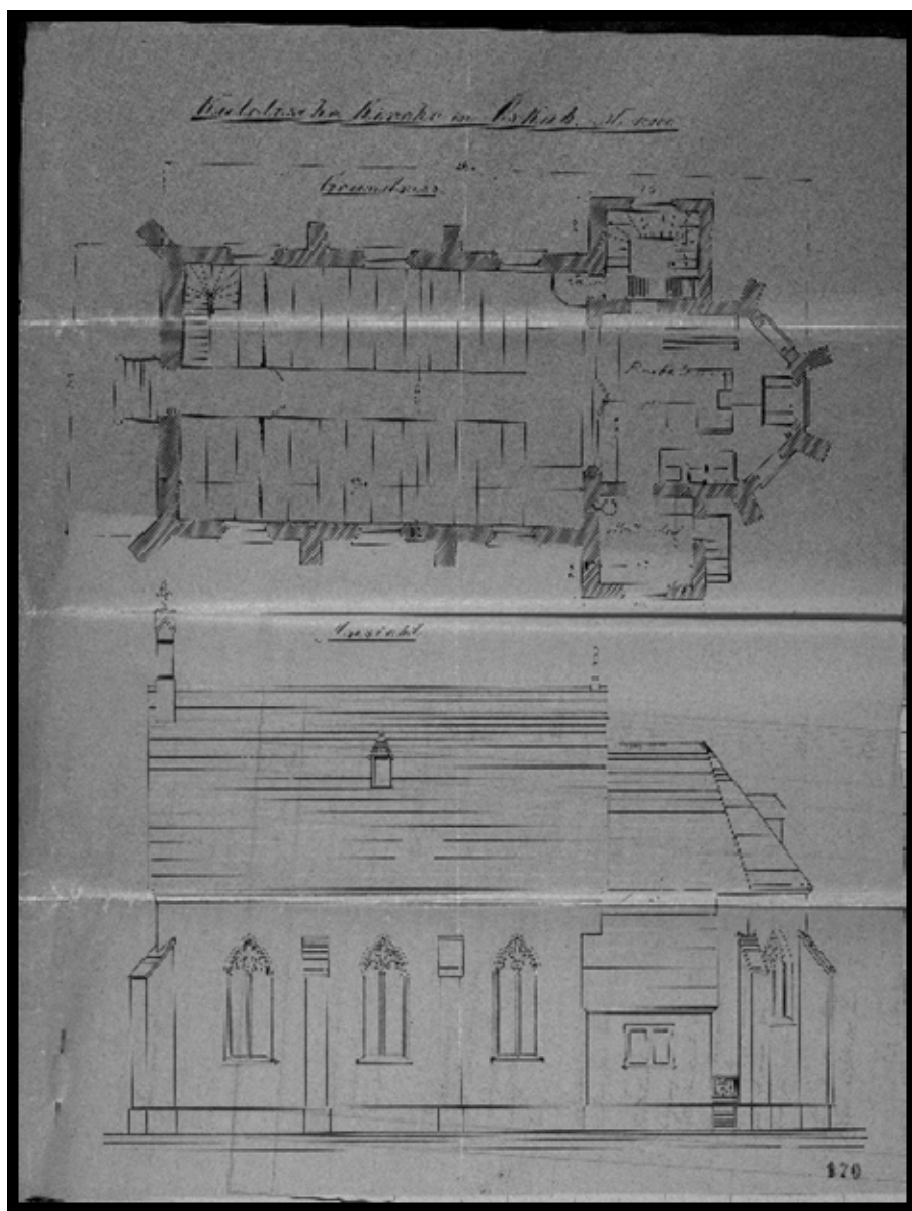

*Plani urbanstik i Kishës "Zemra e Krishtit" në Shkup, nga arkivi i dom Ndue Bytyqi /
Architectural plan for the church "Zemra e Krishtit" from the personal fund of Ndue Bytyqi*



-Kjo pllakë paraqet kujtim nga manifestimi i vitit 1902, kur Katedralja e Shkupit është vendosur nën kujdesin e "Zemrës së Shenjtë të Krishtit". Ky tempull ishte themeluar në vitin e pestë të Argjipeshkvisë të argjipeshkvit Pashkal Troski, dhe i bekuar nga po ai, me 2 dhjetor 1902. Katedralja ndodhje tek vendi që sot njihet si Shtëpia Muze e Nënë Terezës, e cila ishte rrënuar nga tërmeti i vitit 1963. Kjo pllakë përkujtimore është gjetur në afërsi të Kishës "Shën Jozefi" në Bitpazar të Shkupit, në vitin jubilar të mëshirës së Zotit, 2016. Në këtë vend është vendosur në nder të 115 vjetorit të ditës kur Famullia e Shkupit i është dedikuar "Zemrës së Shenjtë të Krishtit", në festën e patronit, në verën e Zotit 2017.

-This is a commemorative plaque of the events that took place in 1902 when the cathedral in Skopje was put under the patronage of the Sacred Heart of Jesus. The building this temple began in the seventh year of the Archbishop's service of the most reverend monsignor Pashkal Troksi and was blessed by the same archbishop on December 2, 1902. The catastrophic earthquake in 1963 destroyed the Cathedral which at the time was located at the place of the current memorial house of Mother Teresa. The plate was found near the church of St. Joseph at Bit Pazar in Skopje in the jubilee year of Mercy, the year of our Lord 2016. It was put on this place in commemoration of the 115 year anniversary since the day when the Parish of Skopje was consecrated the Sacred Heart of Jesus, for the celebration of the patron, in the year of our Lord 2017.



*Kisha "Zemra e Krishtit" e ndërtuar pas tërmetit të vitit 1963 në Shkup, gjendet afër Bitpazarit /
The Church "Heart of Christ" in Skopje after the 1963 earthquake.*



-Si një shenjë e tregtisë së tyre të vjetër të filigranëve, paraardhësit e mjeshtrive të vjetër, në nder të Kanonizimit të Nënë Terezës, punuan dhe e dhanë si donacion një vepër të ndërlikuar të filigranit ose një relike, në kishën katolike ku do të jenë të ruajtura të gjitha reliket në lidhje me Nënë Terezën.

Relikën e punuan zejtarët e rinj Josip - Zef Mirdita dhe Leonardo - Mark Ljoni¹³¹.

-As a mark of their filigree trade, the ancestors of the old craftsmen, in the honor of the Canonization of Mother Teresa, handcrafted and donated an intricate filigrann art work or a relic, to the catholic church where all the relics concerning Mother Teresa will be preserved. The relic was made by the young craftsmen Josip – Zef Mirdita and Leonardo –Ljoni Mark.

¹³¹ Shoqata e artarëve dhe argjentarëve shqiptarë katolik në Shkup, 2016/ A goldsmith's community of Albanian Catholic in Skopje, in 2016.

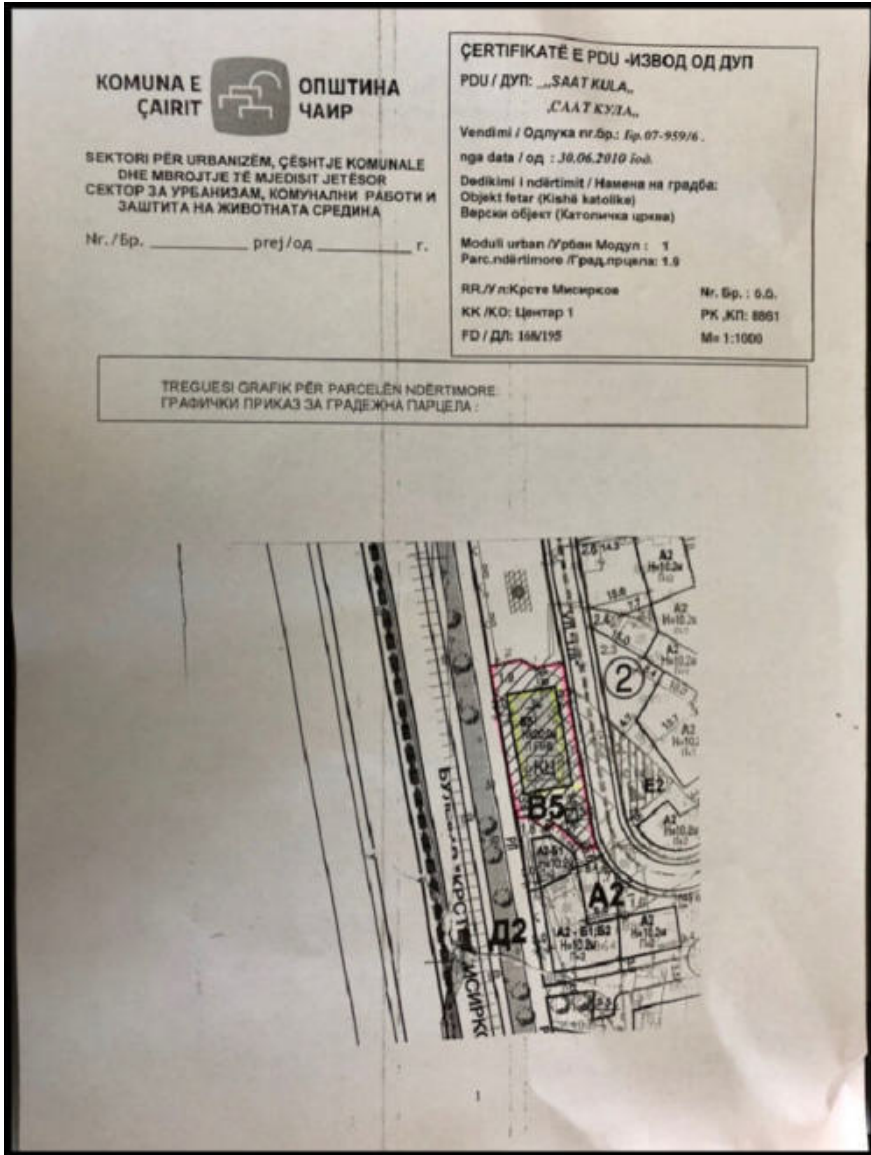

*Leja urbanistike nga komuna e Çairit për ndërtimin e kishës katolike në Shkup /
Cair Municipality's Urban planning for the building of the Catholic Church in Skopje.*

**INSTITUTI I TRASHËGIMISË SHPIRTËRORE E KULTURORE
I SHQIPTARËVE & ACTA NON VERBA, 2018**

“Familjet katolike shqiptare në Shkup”
(dokumente, fotografi dhe dëshmi - I)

“Catholic Albanian families in Skopje”
(documents, pictures and testimonies - I)

Autorë / Authors:

Skender Asani, Albert Ramaj, Natasha Didenko

Redaktor përgjegjës / Editor in chief:

Sevdail Demiri

Përkthimet / Translations:

Elmedina Asani, Maja Susha, Viki Sarkasijan

Redaktor teknik / Technical editor

Naser Fera

Shtypi: Focus Print – Shkup

Tirazhi: 500 copë

**Ky libër botohet me vendimin e Këshillit të ITSHKSH–së
nr. 0201-382/2, të datës 29.12.2017, Shkup.**

CIP - Каталогизација во публикација

Национална и универзитетска библиотека "Св. Климент Охридски", Скопје

323.1(=18:497.711):272(093)

930.85(18:497.711):272(093)

316.362(18:497.711):272(093)

ASANI, Skender

Familjet katolike shqiptare në Shkup : (dokumente, fotografi dhe dëshmi) = Catholic albanian families in Skopje : (documents, pictures and testimonies) / Skender Asani, Albert Ramaj, Natasha Didenko. - Shkup : Instituti i trashëgimisë shpirtërore e kulturore të shqiptarëve, 2018. - 482 стр. : илустр. ; 25 см. - (Biblioteka Histori)

Текст на алб. и англ. јазик. - Фусноти кон текстот

ISBN 978-608-4653-73-8

1. Насп. ств. насл. 2. Ramaj, Albert [автор] 3. Didenko, Natasha [автор]

а) Албанци - Католичка црква - Скопје - Сведоштва б) Албанци од католичка вероисповед - Културна историја - Скопје - Сведоштва в) Албански семејства, католички - Скопје - Сведоштва

COBISS.MK-ID 107540746